

Panasonic®

使用说明书（用户手册）

集团电话



型号 **KX-NS300CN**

感谢您购买这款 Panasonic 产品。
使用本产品前，请仔细阅读本手册并妥善保存，以备日后查阅。
特别是在使用本产品前，请务必阅读"1.1.1 安全注意事项, 页12"。

KX-NS300: PFMPR 软件文件版本 006.00000 或更高版本

功能要点

IP通信

本集团电话支持使用各种IP电话的IP通信，如带自行标记和/或Bluetooth®无线头戴式耳机的KX-NT300 KX-NT500系列，Panasonic IP软电话以及SIP电话。

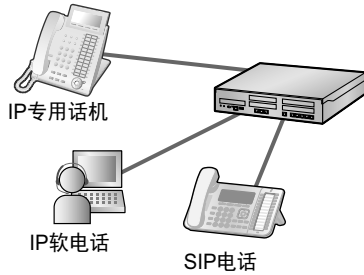

请咨询经销商

简易操作

如果您使用带有导航键/微旋拨号盘和显示器的特定Panasonic电话，则它可帮助您轻松接入需要的功能。此外，如果配备指示灯，则您可以在收到来电或待取留言时得到通知。

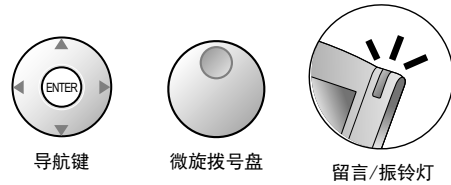

1.1 操作电话之前 (页12)

远程办公室

本集团电话支持使用通过IP网络从远程办公室连接的SIP电话。要安装SIP电话，只需将它连接到远程办公室的局域网即可。

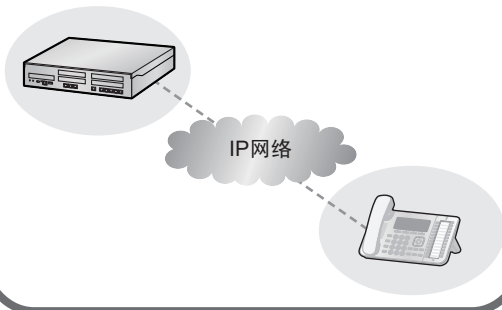

请咨询经销商

移动电话功能

这种集团电话支持使用带集团电话的移动电话。移动电话可以拨打和接听电话，如同使用登记的分机一样。

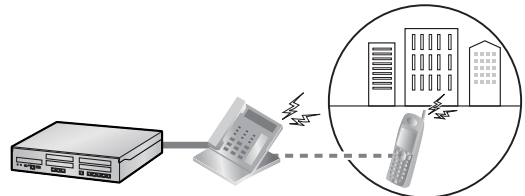

1.15 移动电话功能 (页213)

内装统一消息

您可以设定将来电转接到您的信箱，以便在您无法应答时让来电者可以留下语音留言。当您不在办公室时还可以接入您的信箱收听留言。

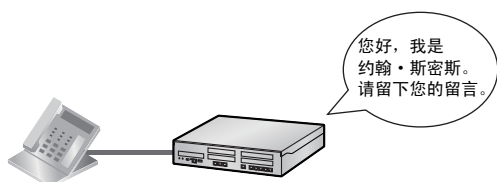

1.8 使用统一消息功能（页112）

呼叫中心

本集团电话具有内置的所谓来电呼叫分配（ICD）群的呼叫中心功能。拨打到ICD群的来电可被排队或者转接到预编程目的地、按照优先级顺序应答并被一部监控员分机监听。

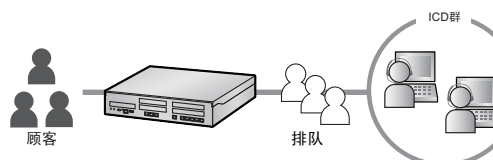

1.10 使用呼叫中心（页175）

在本手册中，

- 以下的缩写会被使用：
 - APT → 集团电话专用话机（模拟式）
 - 显示 PT → 带显示器的集团电话专用话机
 - DPT → 集团电话专用话机（数字式）
 - IP-PT → IP 专用话机
 - P-SIP → Panasonic SIP 电话
 - KX-HDV 系列
 - PT → 集团电话专用话机
 - SIP 分机 → 使用会话初始协议进行通信的集团电话分机。
 - SLT → 单线电话
- "PT"用作表示 IP-PT、DPT、APT 和显示 PT 的总称。
- 每个型号的后缀省略（例如，KX-NS300CN）。
- 以下是常用图标。



提示



条件

功能限制

根据集团电话的软件版本，这些功能可能无效。有关哪些版本支持这些功能的详情，请咨询您的经销商。

注意事项

- 本集团电话支持 SIP（会话初始协议）电话。但是，根据您电话类型的不同，一些集团电话功能对于 SIP 电话可能无法使用。
- 如果出现电源故障，连接的电话可能无法工作。请确保紧急时可以使用另一部不依赖当地电源的电话。
- 连接本产品之前，请核实能否支持目的工作环境。不保证具有下列令人满意的性能：
 - 能够与连接到本产品的所有设备和系统共同操作、兼容

- 能够利用电信公司通过连接网络提供的服务来实现正确操作，与这些服务兼容

注

- 某些任选硬件、软件和功能在一些国家/地区或某些集团电话型号上不能使用。有关详细情况，请咨询合格的 Panasonic 经销商。
- 本手册提供有关如何通过集团电话专用话机(PT)、单线电话(SLT)、SIP 电话和 DSS 话务台使用一些最常用的集团电话功能。有关每项功能或设定的详细信息，请咨询经销商。
- 在本手册中，会出现下列多款种类的 PT：
 - 集团电话专用话机(IP-PT)
 - 集团电话专用话机（数字式）(DPT)
 - 集团电话专用话机（模拟式）(APT)
 - 带显示器的集团电话专用话机（显示 PT）"PT"用作表示所有这些 PT 的总称。如果集团电话功能仅支持特定的 PT，例如 IP-PT，便会清楚说明适用的电话类型。
- 根据网络状况，IP-PT/SIP 分机可能会占线并且可能无法拨打或接听电话。
- 本手册的内容适用于具有某一软件版本的集团电话，有关版本请参见本手册封面所示。若要确认集团电话的软件版本，请咨询经销商。
- 产品规格若有变更，恕不另行通知。
- 本产品中预设旋律的使用得到 © 2010 Copyrights Vision Inc.的许可。
- 在本手册中，P-SIP 电话被视为 SIP 电话。

SIP 电话用户的注意事项

使用 SIP 电话前，请阅读以下注意事项。

对于所有 SIP 电话用户

根据所使用 SIP 电话的类型，操作过程中可能听不到声音。以下操作为示例。

[示例]

使用计费代码（计费代码输入）

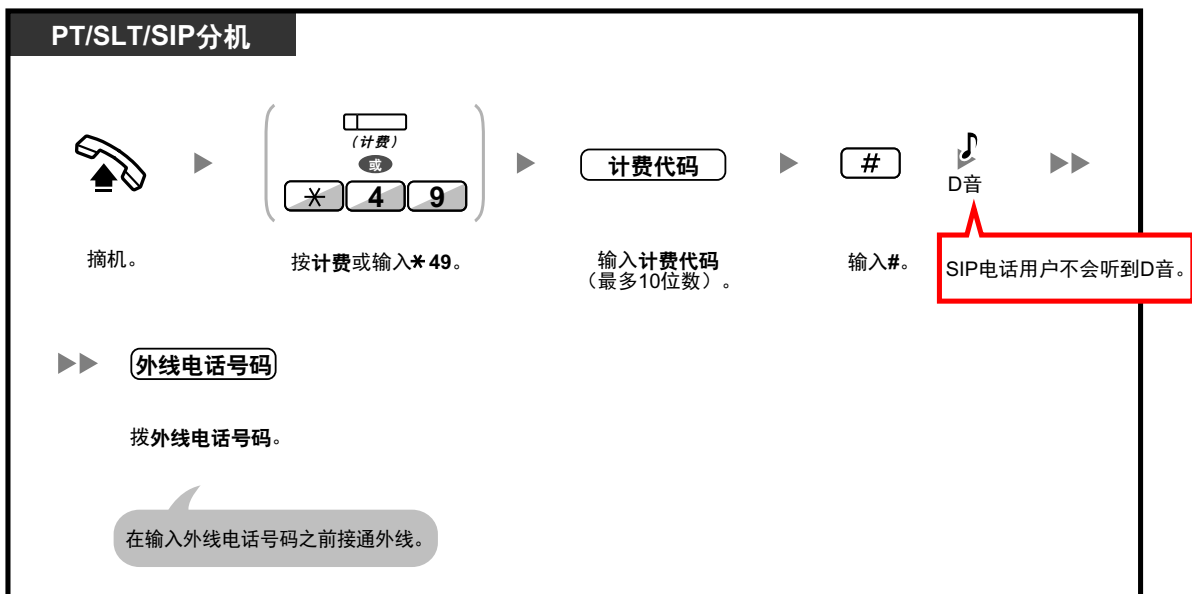

对于 SIP 电话用户

- a. 以下功能可供 SIP 电话用户使用：
 - 拨打电话
 - 应答呼叫
 - 保留呼叫
 - 转移呼叫（转接方应答前您无法挂机。）
- b. 使用功能号码的可用操作受到限制。请参阅每步操作左上侧显示的电话类型。
- c. SIP 电话用户无法使用"5.4.1 这是什么音？"中列出的音频。根据正在使用的电话类型不同，音频或音频类型也不同。例如，将某个呼叫保留时，SIP 电话可能会听到特定的音频，或者听不到任何音频。
- d. 听到占线/免打扰/挂机重拨音时按下的任意号码，如启用占线自动回叫的功能号码，将被忽略。
- e. SIP 电话的操作可能会与本手册中的步骤有所不同，并可能会根据正在使用的电话类型有所不同。
- f. 为了执行某个操作，某些 SIP 电话可能需要在按所有操作键后再按 OK 键。

针对 KX-NT300 系列和 KX-NT500 系列用户的注意事项

如果电话所连接的主要集团电话发生故障，则分机可能会自动将其连接切换至次要集团电话。

- 切换至次要集团电话或返回至主要集团电话所需的时间会因您的电话类型而不同。
- 当分机将其连接切换至次要集团电话时，如果您正在通话，则通话会被中断。
- 即使主要集团电话再次可用，如果您正在通话，则电话不会重新连接至主要集团电话。
- 对于 KX-NT300 系列和 KX-NT500 系列用户，如果在连接至次要集团电话时正在通过您的电话播放背景音乐(BGM)，则在主要集团电话可用时电话将不连接至主要集团电话。

商标

- Microsoft 和 Outlook 是 Microsoft 公司在美国和/或其它国家或地区的注册商标或商标。
- Bluetooth®文字商标和标识是 Bluetooth SIG, Inc.所有的注册商标，松下电器产业株式会社使用该商标已获得许可。
- 此处的所有其它商标均为其各自公司拥有产权。
- Microsoft 产品屏幕截图乃经 Microsoft 公司允许后重新印刷。

开放源代码软件

本产品使用开放源软件，详情请单击 Web 维护控制台中的信息按钮。

目录表

1	操作	11
1.1	操作电话之前	12
1.1.1	安全注意事项	12
1.1.2	重要安全说明	14
1.1.3	数据安全	15
1.1.4	操作电话之前	15
1.2	拨打电话	23
1.2.1	基本呼叫	23
1.2.2	简易拨号	27
1.2.3	重拨	30
1.2.4	当被拨线路占线或没有应答时	30
1.2.5	接入 ISDN 服务 (ISDN 服务接入)	38
1.2.6	交替呼叫方法 (交替呼叫—振铃/语音)	38
1.2.7	无限制的呼叫	39
1.2.8	直接从外线接入另一个用户 (直接拨入系统接入[DISA])	40
1.2.9	从另一部分机或通过 DISA 设定您的电话 (远程设定)	43
1.3	接听电话	45
1.3.1	应答呼叫	45
1.3.2	应答免提 (免提应答)	45
1.3.3	应答在另一部电话上的呼叫振铃 (呼叫接听)	46
1.3.4	通过一个外部扬声器应答呼叫 (从任意用户电话应答中继线上的呼叫[TAFAS])	47
1.3.5	使用 ANSWER/RELEASE (应答/释放) 键	48
1.3.6	识别恶意主叫方 (恶意电话识别[MCID])	49
1.4	在通话过程中	51
1.4.1	转移呼叫 (呼叫转移)	51
1.4.2	保留一个呼叫	57
1.4.3	与两方交替通话 (呼叫分离)	61
1.4.4	应答呼叫等待	63
1.4.5	多方通话	66
1.4.6	静音	75
1.4.7	让其它人听到通话 (摘机监听)	75
1.4.8	使用头戴式耳机 (头戴式耳机操作)	76
1.5	使用 PDN/SDN 键	78
1.5.1	主要号码簿号码(PDN)/次要号码簿号码(SDN)分机	78
1.6	在离开您的办公桌前	82
1.6.1	转送呼叫	82
1.6.2	在主叫方的电话显示器上显示留言 (缺席留言)	89
1.6.3	防止其它人使用您的电话 (分机锁定)	90
1.6.4	使用语音留言 (内装简化语音留言[SVM])	91
1.7	发送/应答通知	102
1.7.1	广播	102
1.7.2	应答/拒绝广播通知	103
1.7.3	进行会议组呼叫	104
1.8	使用统一消息功能	112
1.8.1	什么是统一消息系统?	112
1.8.2	登录并配置您的信箱	112
1.8.3	留言播放及相关功能	122
1.8.4	发送留言	129
1.8.5	转移呼叫	139
1.8.6	其他功能	146
1.8.7	快速参考	160
1.9	根据您的需要设定电话	164

1.9.1	设定警报（定时提醒）	164
1.9.2	拒绝来电呼叫（免打扰[DND]）	165
1.9.3	接收呼叫等待（呼叫等待/摘机呼叫通知[OHCA]/耳语 OHCA）	167
1.9.4	在被叫方和主叫方电话上显示您的电话号码（呼叫/连接线路识别显示[CLIP/COLP]）	168
1.9.5	防止您的电话号码显示在主叫方电话上（连接线路识别限制[COLR]）	169
1.9.6	防止您的号码显示在被叫方电话上（呼叫线路识别限制[CLIR]）	169
1.9.7	防止其它人加入您的通话（主管遇忙优先插入拒绝）	170
1.9.8	接通背景音乐(BGM)	170
1.9.9	保护您的线路免受通知音干扰（数据线路安全）	171
1.9.10	检查定时服务状态	171
1.9.11	设定并联电话振铃（并联电话）	172
1.9.12	与有线电话并联使用您的电话（一个编号分机）	172
1.9.13	清除在您分机上设定的功能（清除分机功能）	173
1.10	使用呼叫中心	175
1.10.1	离开来电呼叫分配群（注册/注销、收转）	175
1.10.2	监听和控制来电呼叫分配群的呼叫状态（来电呼叫分配群监听）	177
1.10.3	转送等待的呼叫（人工排队管理）	179
1.10.4	监控监听（ACD）控制	180
1.11	使用用户提供的设备	183
1.11.1	如果连接一个门电话/开门器	183
1.11.2	如果连接了外部继电器	184
1.11.3	如果连接了外部传感器	184
1.11.4	如果连接一部集团电话主机	185
1.11.5	如果连接一个语音处理系统	186
1.12	管理功能	191
1.12.1	在宾馆类环境中使用电话（友好功能）	191
1.12.2	使用预编程留言记录信息（打印留言）	196
1.13	更换分机之间的设定	198
1.13.1	可移动分机	198
1.13.2	增强的可移动分机	198
1.14	使用带显示器的电话	201
1.14.1	使用呼叫记录	201
1.14.2	使用号码簿	204
1.14.3	接入系统功能（系统功能接入）	211
1.14.4	自行标签（仅 KX-NT366）	212
1.15	移动电话功能	213
1.15.1	移动电话功能	213
2	管理员操作	217
2.1	控制功能	218
2.1.1	分机控制	218
2.1.2	定时服务方式控制	218
2.1.3	限制等级控制（拨号音转移）	219
2.1.4	接通外部背景音乐(BGM)	220
2.1.5	录制外播留言(OGM)	220
2.1.6	允许用户取得不可用的外线（中继线忙）	222
2.1.7	释放网络直接分机选择(NDSS)监听	223
2.2	配置统一消息功能	224
2.2.1	系统管理员功能	224
2.2.2	留言管理员功能	236
3	定制您的电话与系统设置	253
3.1	定制您的电话设置（个人编程）	254
3.1.1	定制您的电话设置（个人编程）	254

3.1.2	编程方式设定	255
3.1.3	定制按键	264
3.2	使用 Web 维护控制台进行系统编程	269
3.2.1	用户编程	269
4	定制分机和系统——管理员适用	291
4.1	管理员编程	292
4.1.1	编程信息	292
4.1.2	管理员编程	292
5	附录	295
5.1	电话类型及功能列表	296
5.1.1	电话类型及功能列表	296
5.2	故障检修	302
5.2.1	故障检修	302
5.3	功能号码表	305
5.3.1	功能号码表	305
5.4	这是什么音?	315
5.4.1	这是什么音?	315
5.5	修改历史记录	319
5.5.1	PFMPR 软件文件版本 004.21xxx	319
5.5.2	PFMPR 软件文件版本 004.4xxxx	320
5.5.3	PFMPR 软件文件版本 004.6xxxx	320
5.5.4	PFMPR 软件文件版本 006.0xxxx	320

章节 1

操作

本章将一步一步为您介绍如何使用每项功能。阅读本章可以熟悉本集团电话的许多有用功能。

1.1 操作电话之前

1.1.1 安全注意事项

为防止人身伤害和/或财产损失，请务必遵守以下安全预防措施。

下列符号对不当操作或使用本机时所造成的危险以及伤害的级别进行了分类和说明。



表示预想可能造成严重人身伤害或死亡的潜在危险。



表示预想可能造成轻微人身伤害或机器损坏的危险。

以下符号类型用于分类和说明需要遵守的指示类型。



此符号用于提醒用户留意不得执行的特定操作步骤。



此符号用于提醒用户留意必须遵守安全操作本机的特定操作步骤。

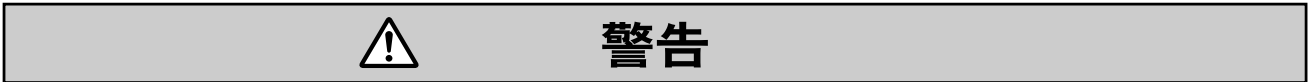

对于所有的电话设备



- 切勿不要让本产品被雨淋或暴露在潮湿的地方。切勿让水、油或其它液体泼溅在本产品上。这样的状况会导致火灾或触电，并且可能会减弱本产品的性能。
- 不要将本产品放在不平稳或不平坦的表面上。如果本产品翻倒，则可能会造成人身伤害或产品损坏。
- 请勿将任何物体置于电源线上。请勿将本产品放置于其电源线可能被踩踏或绊倒的地方。
- 不要向超过所使用墙上输出插座或延长电缆总额定功率的设备组合供电。如果插座、插排、延长线路等在超过额定功率的情况下使用，则会放出大量的热，从而导致火灾。



- 本产品只能由合格维修人员进行安装和维修。从购买时起本产品应按原样使用；不得将其拆卸或改装。拆卸或改装可能会造成火灾、触电或对产品造成损坏。
- 请遵循本产品上标记的全部警告和说明。
- 需要电源的产品仅可连接到产品标签上指示的电力供应类型。如果不清楚您所用的电源类型，请咨询经销商或当地电力公司。

- 为安全起见，一些产品配备接地插头。如果您没有接地输出插座，请安装一个。切勿胡乱摆弄插头而忽略这项安全功能。
- 请定期清除所有设备上的灰尘。大量的灰尘会导致火灾或触电，并且可能会减弱本产品的性能。
- 如遇以下情况，请将本产品从墙上输出插座拔下，并请与您的经销商联系：
 - a. 当电源线或插头损坏或磨损。
 - b. 如果液体溅入本产品。
 - c. 如果本产品被雨淋或接触到水。
 - d. 如果本产品无法按操作说明进行操作。请仅调节本操作说明中介绍过的控制项。对其它控制项进行不正确的调节可能导致损坏，并需要合格技师维修，才能使本产品恢复正常操作。
 - e. 如果本产品掉落或机壳损坏。
 - f. 如果本产品性能下降。

对于集团电话



- 请勿将任何异物插入本产品，这些异物可能接触到危险的电压部分或将部件短路，从而导致火灾或触电。
- 请勿拉扯、弯折、擦伤电源线和插头，或者在其上放置物体。损坏电源线或插头可能会导致火灾或电击。
- 请勿尝试修理电源线或插头。如果电源线或插头损坏或磨损，请联系授权的松下工厂维修中心进行更换。



- 在 19 英寸机架上安装集团电话时，仅可使用集团电话专用的 19 英寸机架安装设备（固定托架、螺丝）。
- 如果本机损坏，导致内部部件暴露，请立即断开电源线，并将本机送回经销商。
- 如果本机冒烟，发出异常气味或有异常噪音，请从 AC 输出插座拔下本机插头。这些情况可能导致火灾或电击。确认冒烟已经停止后，请联系授权的 Panasonic 工厂维修中心。
- 本机配备接地插头。为安全起见，本插头必须且只能连接到按适用的规定安装的接地输出插座。
- 请将电源线牢固地插入到交流电源插座中。否则，可能会导致火灾或电击。



注意

对于所有的电话设备



- 本产品应远离灰尘、湿气、高温（超过 40 °C）及振动，并且不能暴露于直射日光下。
- 进行清洁以前，请从墙上输出插座拔下本产品插头。请用软布擦拭本产品。请勿使用磨料粉或化学品如汽油或稀释剂清洁本机。请勿使用液体清洁剂或气雾清洁剂。

对于集团电话

1.1.2 重要安全说明



- 搬动本设备时，请先断开电信连接，再断开电源连接。当本机在新位置安装好后，请先重新连接电源，再重新连接电信连接。
- 电源线将用作主要断开工具。确保 AC 输出插座位于本设备附近，并且插拔方便。
- 机壳前面、后面及底部的槽和开口用于通风；为防止过热，不能阻塞或覆盖这些开口。使用时切勿将本产品放置于床上、沙发、地毯或其它类似表面上，以防阻塞这些开口。切勿将本产品放置于散热器或其它热源的附近或上面。本产品不得放置于密封环境中，除非能够确保通风良好。
- 不再使用本产品时，请确保将其从机架或墙壁上拆下。
- 为保护本机免受静电损坏，请勿触摸本机任何外部连接器。

小心

对于所有的电话设备

- 请阅读并理解全部说明。
- 当使用 Panasonic 集团电话专用话机(PT)，请仅使用正确的 Panasonic 话筒。

对于集团电话

- 请让本机远离发热设备和产生电噪声的设备，如荧光灯、马达和电视机等。此类噪声源会干扰集团电话的性能。
- 如果您打电话到外部目的地时有问题，请按照以下步骤测试外线：
 1. 从所有外线断开集团电话。
 2. 将已正常工作的单线电话(SLT)连接到外线。
 3. 使用这些 SLT 打电话到外部目的地。如果不能正常拨通，则该 SLT 连接的外线可能有问题。请联系电话公司。
如果全部 SLT 操作正常，这可能表示您的集团电话有问题。请授权的 Panasonic 工厂维修中心维修该集团电话以后，方可将其重新连接到外线。

注

对于所有的电话设备

- 切勿将线、针等插入本产品的开口或孔中。

1.1.2 重要安全说明

当使用电话设备时，应始终遵循基本的安全预防措施，以减少火灾、电击和人身伤害，具体内容如下：

- 请勿在水的附近使用本产品，例如，浴缸、洗脸盆、厨房水槽、洗衣盆、潮湿的地下室或游泳池附近。
- 请勿在发生电暴时使用有线电话。有闪电导致电击的危险。
- 请勿在有气体泄漏的地方使用电话报告泄漏。
- 支架安装说明书—安装说明书中附带了下列说明书或类似的支架安装说明书：
 - a. 高温操作环境—如果安装在封闭组件或多单元支架组件中，支架环境的操作环境温度可能要比室内环境要高。因此，应考虑将本设备安装在与制造商所指定最高环境温度(Tma)兼容的环境中。
 - b. 可靠接地—应保持支架安装设备的可靠接地。相比分支电路的直接连接（例如，使用插排），应特别注意供电连接。

保存这些说明

1.1.3 数据安全

为了安全、正确地使用集团电话，必须遵守下列保密性要求。否则可能会造成：

- 用户信息丢失、泄漏、串改或被盗。
- 集团电话被第三方非法使用。
- 因第三方造成服务受干扰或中止。

什么是用户信息？

用户信息是指：

1. 系统存储器中储存的信息：
系统数据、错误数据和激活密钥文件。
2. 从集团电话向 PC 或 USB 存储设备发送的信息：
系统数据、MOH（待机音乐）和 OGM（外播留言）声音文件、激活密钥文件。

要求

1. 系统存储器包含用于集团电话全部过程和所有客户数据的软件。因此，不要允许未经授权的访问以防止数据泄漏。
2. 务必备份保存在系统存储器中的数据 and/或定期将系统数据备份到 USB 存储设备或 NAS。有关详情，请咨询经销商。
3. 为了防止互联网的非法访问，请启动防火墙。
4. 为保护集团电话免受未经授权的访问以及可能的滥用，我们强烈建议：
 - a. 请将密码保密。
 - b. 请选择不容易猜到的复杂、随机密码。
 - c. 定期更改密码。
5. 将集团电话拿去修理或者将其移交到第三方时，请执行下列步骤。
 - a. 为保存在系统存储器中的数据进行备份。
6. 从集团电话向 PC 或者 USB 存储设备发送用户信息时，客户就应负责将该信息保密。废弃 PC 或 USB 存储设备之前，通过格式化硬盘和/或进行物理破坏使之无法使用以确保数据无法被恢复。

1.1.4 操作电话之前

◆◆ 可以使用何种电话？

下列类型的电话可随本集团电话使用：

- Panasonic 集团电话专用话机(IP-PT)
(例如：KX-NT300 系列，KX-NT500 系列)
- Panasonic 集团电话专用话机（数字式）(DPT)
(例如：KX-T7600 系列，KX-DT300 系列，KX-DT500 系列)
- Panasonic 集团电话专用话机（模拟式）(APT)
(例如：KX-T7700 系列)
- SIP 电话
(例如：第三方 SIP 电话，P-SIP)
- 单线电话(SLT)
(例如：旋转脉冲电话)

1.1.4 操作电话之前

可以使用的功能根据正在使用的电话类型不同。如果您使用的 Panasonic 电话有特殊的功能键，如  等，或有显示器，或二者都有，您可以按照使用键或显示信息的操作轻松编程。如果您使用大显示器电话（例如：KX-NT346 或 KX-T7636），您可以遵照显示的信息使用其功能。如果您的电话没有功能键和/或显示器，则您可以输入功能号码来操作集团电话。请按照您的电话类型进行操作。

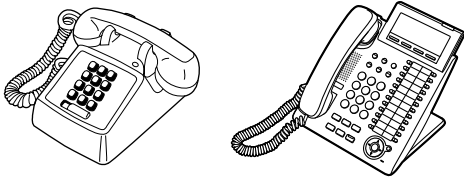

- 如果您使用没有功能键的 Panasonic 集团电话专用话机，您可以将一个未使用的灵活键更改为功能键。请参阅"3.1.3 定制按键"。

登记您的 SIP 电话

首次使用之前，必须通过系统编程在集团电话中登记您的 SIP 电话并向其分配分机号码。若要确认您 SIP 电话的分机号码，请遵照您电话的说明书操作。

◆◆ 功能号码

若要使用某些功能，您需要输入指定的功能号码（如果要求，还要输入一个附加参数）。有如下两种功能号码：

- 灵活功能号码
- 固定功能号码

固定功能号码无法更改。但灵活功能号码可以改为其它号码，以便使用。在本手册中，默认号码（出厂时预装的）用于操作。

灵活号码如  所示（半阴影键）。如果您更改了功能号码，请使用新的编程号码。请将新号码写在"5.3.1 功能号码表"中（附录）。

小心

灵活功能号码的默认值可能依不同的国家/地区而不同。



**如果您使用的单线电话没有"*"或"#"键；
则无法使用功能号码中有"*"或"#"的功能。**

◆◆ 音

在操作当中或操作之后，您会听到各种音，以便确认。请参阅"5.4.1 这是什么音？"（附录）。

◆◆ 显示器

在本手册中，"显示器..."是指 Panasonic 电话的显示器。如果您的电话不是 Panasonic 显示器电话，则不会显示该信息。如果您使用 Panasonic 显示器电话，显示会帮您确认设定。某些电话还让您可以方便使用各种功能。根据使用的功能显示信息。按显示器旁边或底部相应的按键，或按导航键，您即可使用各种功能。而且，根据使用的显示器电话，您还可以使用显示的信息来操作功能或打电话。请参阅"1.14 使用带显示器的电话"。

小心

在本手册中，将用英语说明显示信息。

您的分机号码

如果您使用 Panasonic 显示集团电话专用话机，您可以在显示器上查看自己的分机号码。当挂机时，按转移键或软(S1)键。

ECO 模式

如果您在 ECO 模式中使用 KX-NT511 或 KX-NT551IP-PT，则编程模式期间会在显示器上显示"ECO"图标（请参阅"3.1.3 定制按键"）。有关详情，请咨询经销商。

◆◆ 使用导航键/微旋拨号盘/音量键

导航键可用于调节显示对比度和音量控制，或者您可以在显示器上搜索所需项目。在想要的方向按导航键/音量键或旋转微旋拨号盘。

对比度或音量以及项目会作如下变化：

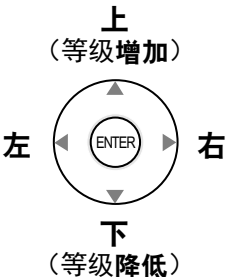
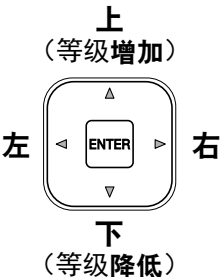
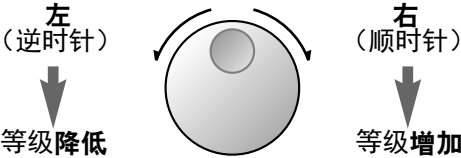
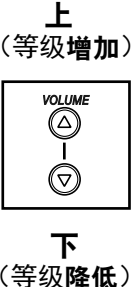
导航键	
	
微旋拨号盘	音量键
	

◆◆ 实例









实例中的显示和图示取自一部连接到集团电话的电话。

◆◆ 限制

根据系统编程和使用的电话类型，您的分机可能会被限制使用某些功能。

◆◆ 图标说明

以下图标说明功能的可用性、注意事项和使用功能所需的操作。

	本功能无法用于单线电话。	 (CO) 或  或  外线群号码	取得一条外线（以下方法之一）。 • 按 CO 键。 • 拨打自动线路接入号码 9。 • 拨打外线群接入号码和外线群号码。
	如有必要，请参阅"编程"查看相关编程内容。		
	摘机（以下方法之一）。 • 提起话筒。 • 按免提键。 • 按监听键。（若要开始通话，请提起话筒。） • 按 TALK（通话）键。		按门电话上的呼叫键。
	挂机（以下方法之一）。 • 挂机。 • 按免提键。 • 按监听键。 • 按取消键。		轻按叉簧。
	在集团电话专用话机上按相应的功能键。		通话或发布通知。
所需号码	输入需要的号码。 <示例> 计费代码 输入计费代码。		您会听到忙音、证实音、拨号音、振铃音或回铃音。 B 音：忙音 C 音：证实音 D 音：拨号音 R 音：振铃音 RB 音：回铃音
分机号码	拨打分机号码。	外线电话号码	拨打外线电话号码。
电话号码	拨打电话号码。	拨号键	按任意拨号键（0-9、*、#）。
保留	按 SIP 电话上的保留键。	重拨	按 SIP 电话上的重拨键。

◆◆ 当您使用 Panasonic 集团电话专用话机时

Panasonic 集团电话专用话机具备有用的功能键，可简化某些操作。有关详情，请参阅"控件位置"或您电话说明书中的相关章节。

定制按键

在本手册中，如果名称在圆括号中，如（计费），即表示一个灵活键已成为"计费"键。有关详情，在使用 PT 时请参阅"3.1.3 定制按键"，或在使用 Web 维护控制台时请参阅"定制灵活键"。

键	功能
环路-CO (L-CO)	用于接入空闲外线，以拨打外线电话。 来自外线的外线来电将到达此键。

键	功能
群-CO (G-CO)	用于在特定外线群中接入空闲外线，以拨打外线电话。来自指定的外线群中的外线的来电将到达此键。
单-CO (S-CO)	用于接入特定的外线，以拨打或接听外线电话。
直接分机选择(DSS)	用于通过单键接入一部分机。也可以更改为另一个功能键。
单键拨号	用于通过单键接入所需的通话方或系统功能。
来电呼叫分配群 (ICD 群)	用于接入特定的来电呼叫分配群，以拨打或接听电话。
留言	用于留下留言待取指示，或回叫留下留言待取指示的一方。
给另一部分机的留言	用作另一部分机的留言键。
呼叫转送(FWD)/免打扰(DND) —两种电话	用于将全部呼叫转送至指定的目的地或拒绝。
FWD/DND—外线电话	用于将外线电话转送至指定的目的地或拒绝。
FWD/DND—内线电话	用于将内线电话转送至指定的目的地或拒绝。
群 FWD—两种电话	用于将到达您所在群的全部电话转送至指定的目的地。
群 FWD—外线电话	用于将到达您所在群的外线电话转送至指定的目的地。
群 FWD—内线电话	用于将到达您所在群的内线电话转送至指定的目的地。
计费	用于输入计费代码。
会议	用于建立多方通话。
终止	用于在不挂机情况下，断开当前电话，拨打另一个电话。
外部功能接入(EFA)	用于使用由集团电话主机或电话公司提供的特殊功能。
呼叫话费参考	用于检查本人分机的总话费。
呼叫寄存	用于在一个预设的寄存区寄存或恢复呼叫。
呼叫寄存 (自动寄存区)	用于自动在一个空闲的寄存区寄存呼叫。
呼叫记录	用于显示来电信息。
用于 ICD 群的呼叫记录	用作来电呼叫分配群的呼叫记录键。
注册/注销	用于在注册和注销方式之间切换。
一个指定群的注册/注销	用作另一个来电呼叫分配群的注册/注销键。
全部群的注册/注销	用作全部群的注册/注销键。
快速	用于将来电呼叫分配群排队中等待时间最长的呼叫转移至溢出目的地。
收转	用于切换收转状态、准备及未准备方式。
系统警报	用于确认集团电话错误。
定时服务 (白天/夜间/午餐/休息)	用于切换定时服务方式。
应答	用于应答来电。
释放	用于在通话过程中或之后断开线路，或完成呼叫转移。
长途限制/呼叫限制	用于暂时更改其它分机用户的长途限制/呼叫限制等级。

1.1.4 操作电话之前

键	功能
ISDN 服务	用于接入 ISDN 服务。
呼叫线路识别限制(CLIR)	用于在 CLIP 和 CLIR 服务之间切换。
连接线路识别限制(COLR)	用于在 COLP 和 COLR 服务之间切换。
ISDN-保留	用于通过电话公司转移呼叫。
头戴式耳机	用于使用头戴式耳机通话。
定时服务转换方式（自动/人工）	用于切换定时服务方式，自动或手动。
双向录音	用于将通话记录到本人信箱中。
双向转移	用于将通话记录到特定分机的信箱中。
单键双向转移	用于通过单键将通话记录到特定分机的信箱中。
现场呼叫屏蔽(LCS)	当来电主叫方留言时，用于监听您自己的语音信箱，如果需要，可以截取电话。
语音信箱转移	用于将来电转移到指定分机的信箱中。也用于通过单键接入统一消息系统或 VPS 的语音信箱功能。
网络直接分机选择(NDSS)	用于通过单键接入连接到网络中其它集团电话的分机。
CTI	用于接入 CTI 功能。
登记	用于将分机的房间状态从结帐切换为登记。
结帐	用于将分机的房间状态从登记切换为结帐。
整理	用于在准备及未准备间切换分机的房间状态。
主要号码簿号码(PDN)	用于接打外线和内线电话。
次要号码簿号码(SDN)	用于显示其它分机的当前状态、呼叫该分机、接听呼叫或将呼叫转移到该分机。

◆◆ 怎样执行这些步骤

系统操作步骤举例如下。

◆◆ 呼叫另一部分机

至另一部分机（内线电话）

PT/SLT/SIP分机

摘机。 拨分机号码或按DSS。 通话。

功能名称

电话类型
电话类型的缩写在下文"程序中的电话类型"中说明。

操作步骤
"图标说明"中解释图标的说明。

条件

提示

- DSS键的灯以如下方式显示当前状态：
 - 关闭：分机空闲。
 - 红灯亮：您的分机或另一部分机正在使用线路。
- 若要使用号码簿进行呼叫，请参阅"1.14.2 使用号码簿"。
- 快速操作**
如果您是话务员或经常拨打某些分机，DSS键很有用。
- 免提操作**
您可以使用免提键，以免提方式拨打内线电话和进行通话。

定制您的电话设置

- 3.1.2 编程方式设定—**优先线路分配**—去电
当摘机时，选择取得的线路。
- 3.1.3 订制按键
建立或编辑直接分机选择（DSS）键。

编程参考：注明相关或需要的编程。

程序中的电话类型

以下缩写会显示在各程序的左上方以表示支持该操作的电话类型。但是，在某些情况下只给出特定型号（例如：KX-T7636 KX-T7700 系列）。

缩写	电话类型
PT	集团电话专用话机（例如：KX-NT300 系列 KX-NT500 系列 KX-NT265 KX-T7700 系列）
DPT	集团电话专用话机（数字式）（例如：KX-T7600 系列、KX-DT300 系列、KX-DT500 系列）
显示 PT	带显示器的集团电话专用话机（例如：KX-NT346、KX-DT346、KX-DT546、KX-T7636）
SIP 分机	SIP 电话（例如：第三方 SIP 电话、P-SIP）
SLT	单线电话（例如：KX-T7710）

◆◆ 连接示例

本图显示连接实例。

1.1.4 操作电话之前

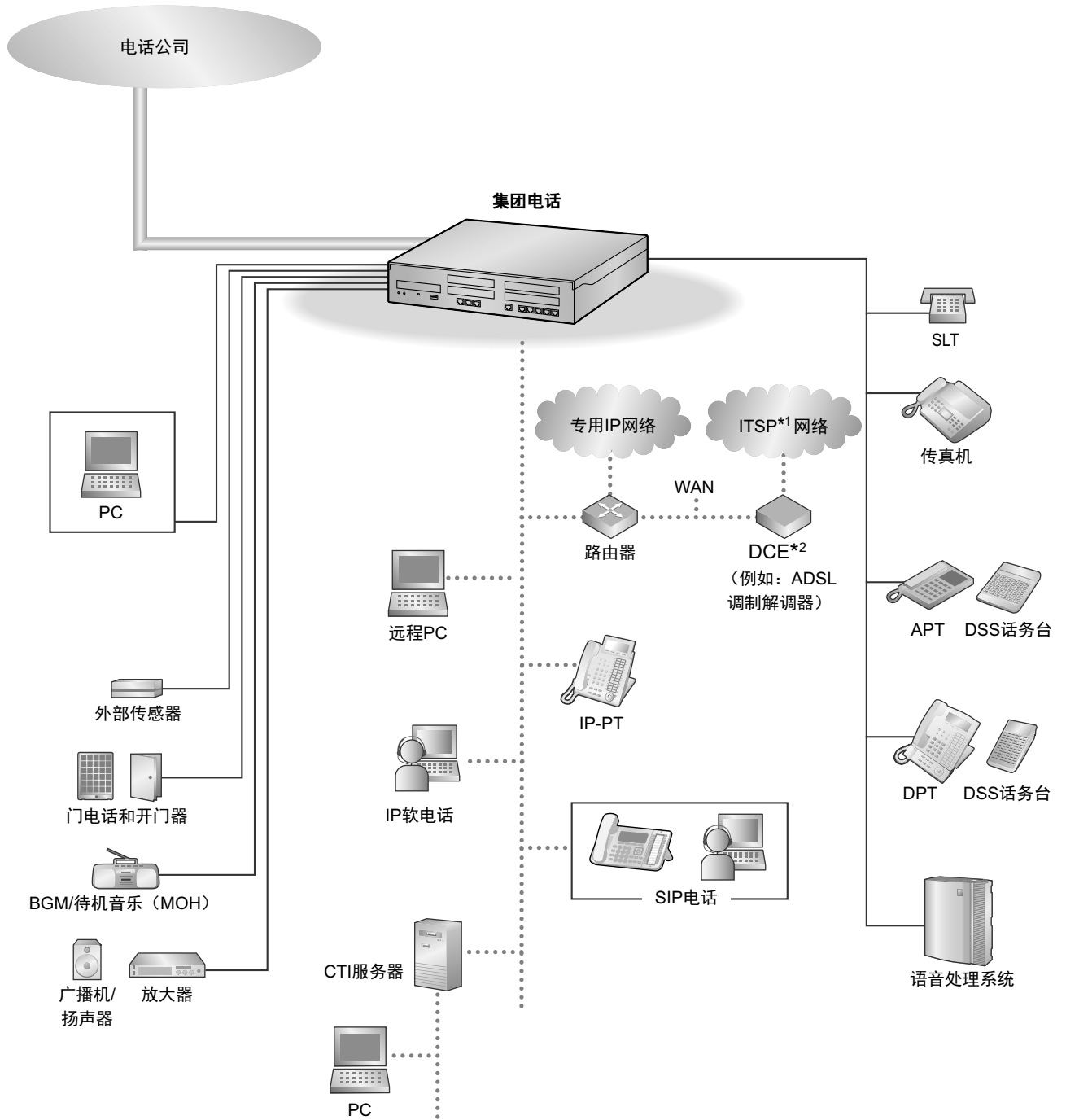

*1 ITSP: 互联网电话服务供应商

*2 DCE: 数据电路终接设备

1.2 拨打电话

1.2.1 基本呼叫

- ◆◆ 呼叫另一部分机
- ◆◆ 呼叫外线用户
- ◆◆ 打电话至专用网络（TIE 线路接入）
- ◆◆ 使用计费代码（计费代码输入）

◆◆ 呼叫另一部分机

呼叫一部分机（内线电话）

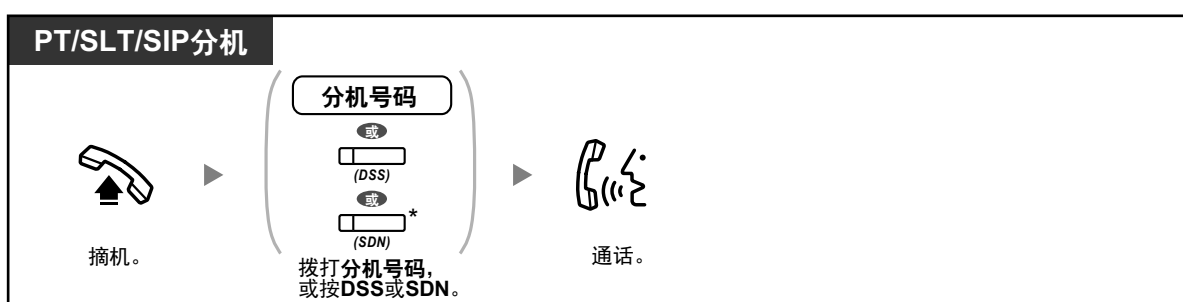

- DSS 键的灯以如下方式显示当前状态：
熄灭：分机空闲。
红灯亮：您的分机或另一部分机正在使用线路。
- *根据 SDN 键的方式，您可能需要按一次或两次 SDN 键。有关详情，请参阅"1.5.1 主要号码簿号码(PDN)/次要号码簿号码(SDN)分机"。



- 若要使用号码簿进行呼叫，请参阅"1.14.2 使用号码簿"。
- **快速操作**
如果您是话务员或经常拨打某些分机，DSS 键很有用。
- **免提操作**
您可以使用免提键，以免提方式拨打内线电话和进行通话。



定制您的电话设置

- 3.1.2 编程方式设定—**优先线路分配—去电**当摘机时，选择取得的线路。
- 3.1.3 定制按键
建立或编辑直接分机选择(DSS)键。

呼叫话务员（话务员呼叫）

您可以呼叫指定为话务员的分机或群。

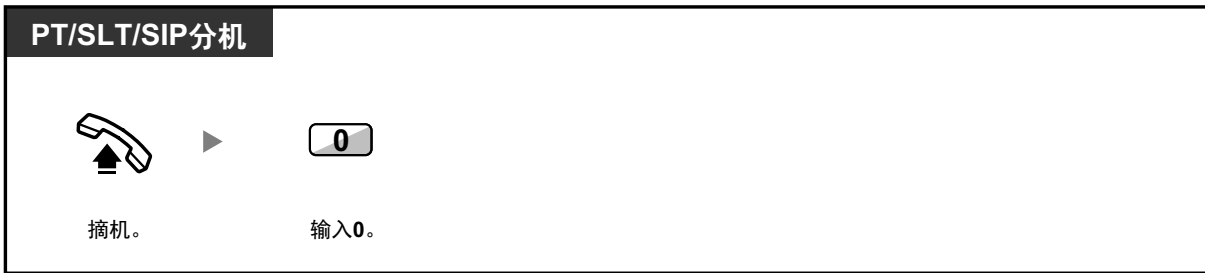

- 话务员呼叫号码随国家/地区而异。

◆◆ 呼叫外线用户

您必须取得外线后才能拨打外线电话号码，因为外线电话是通过集团电话拨打的。选择以下方法之一：

自动选择一条空闲的外线（自动线路接入）

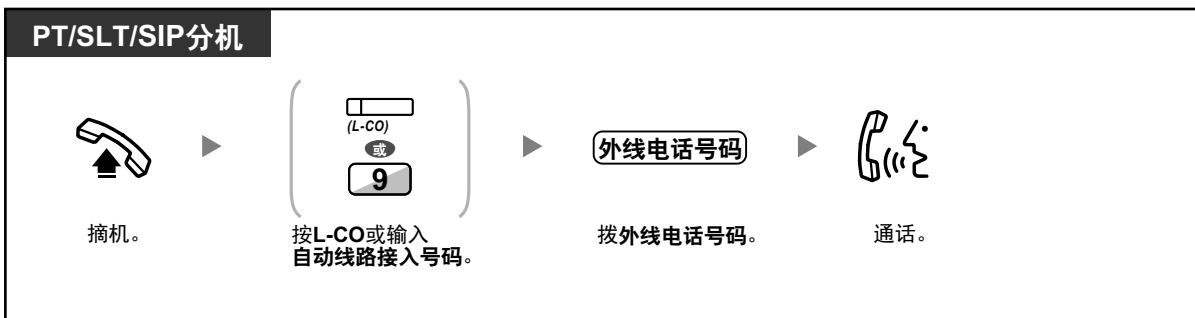

- 自动线路接入号码随国家/地区而异。

在指定的外线群中自动选择一条空闲的外线（外线群接入）

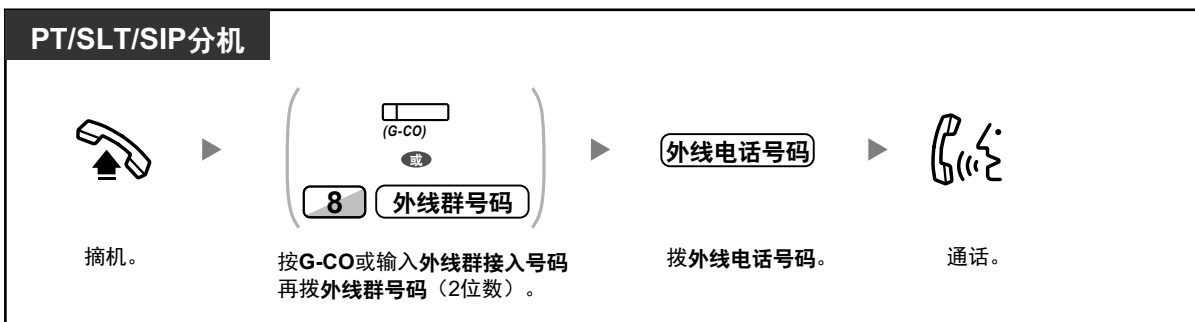

选择指定的外线

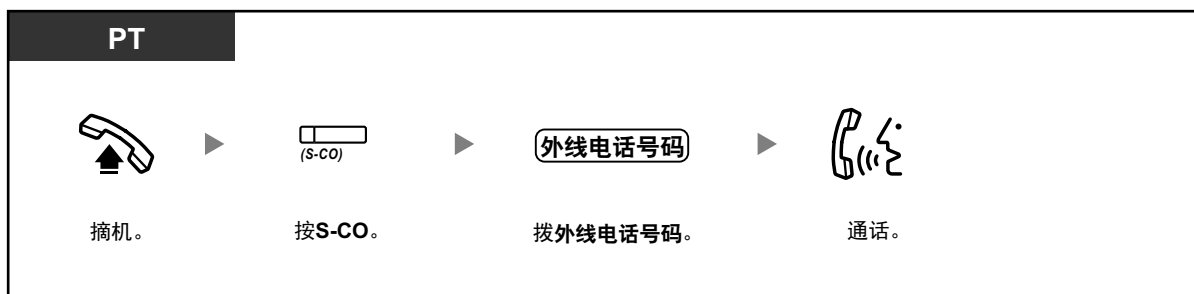

- 每个 S-CO 和 G-CO 键的灯以如下方式显示当前状态：
熄灭：线路空闲。
红灯亮：线路正在使用。
- 您可能受到限制，不能打电话到指定的外线用户。若要打电话，请参阅"1.2.7 无限制的呼叫"。



- **若要在拨号前确认号码**，您可以输入电话号码并在显示器上确认，然后再摘机。（预拨号）
- **呼叫话费参考**
您可以按呼叫话费参考键来确认自己的总话费。
- **若要在不挂机情况下拨打电话到另一个用户**，请按闪断键。会再次接入外线并提供外线拨号音。按终止键会提供内线拨号音。不必挂机/摘机，即可拨打新电话号码。
- **免提操作**
您可以使用免提键，以免提方式拨打外线电话和进行通话。



定制您的电话设置

- 3.1.2 编程方式设定—**优先线路分配—去电**当摘机时，选择取得的线路。
- 3.1.3 定制按键
建立或编辑环路—CO (L-CO)键、群-CO (G-CO)键、单-CO (S-CO)键、终止键或呼叫话费参考键。

◆◆打电话至专用网络（TIE 线路接入）

您可以接入连接到专用网络中其它集团电话的分机。

呼叫

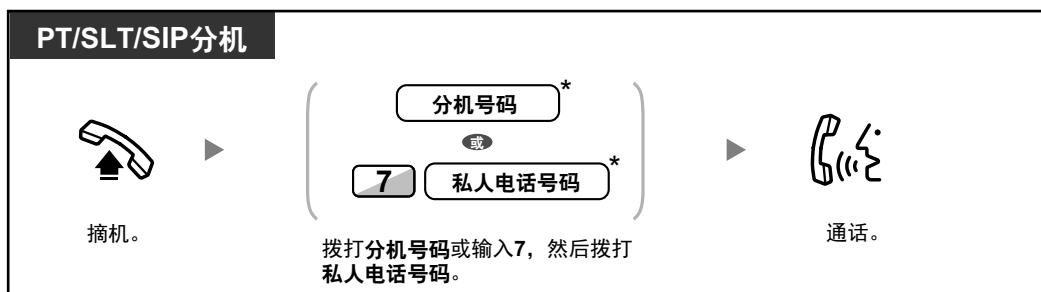

- *必须输入何种类型的电话号码取决于集团电话的设定。

通过单键呼叫



- 若要在定制 NDSS 键后，开始监听另一部集团电话分机，请先摘机，按 NDSS 键，然后挂机。NDSS 键的灯以如下方式显示当前状态：
熄灭：分机空闲。
红灯亮：分机占线。



定制您的电话设置

- 3.1.3 定制按键
建立或编辑网络直接分机选择(NDSS)键。

◆◆ 使用计费代码（计费代码输入）

您可以给分机用户提供指定的计费代码，以检查他们的电话使用情况。您可以给每个客户指定一个计费代码，以检查通话时间。

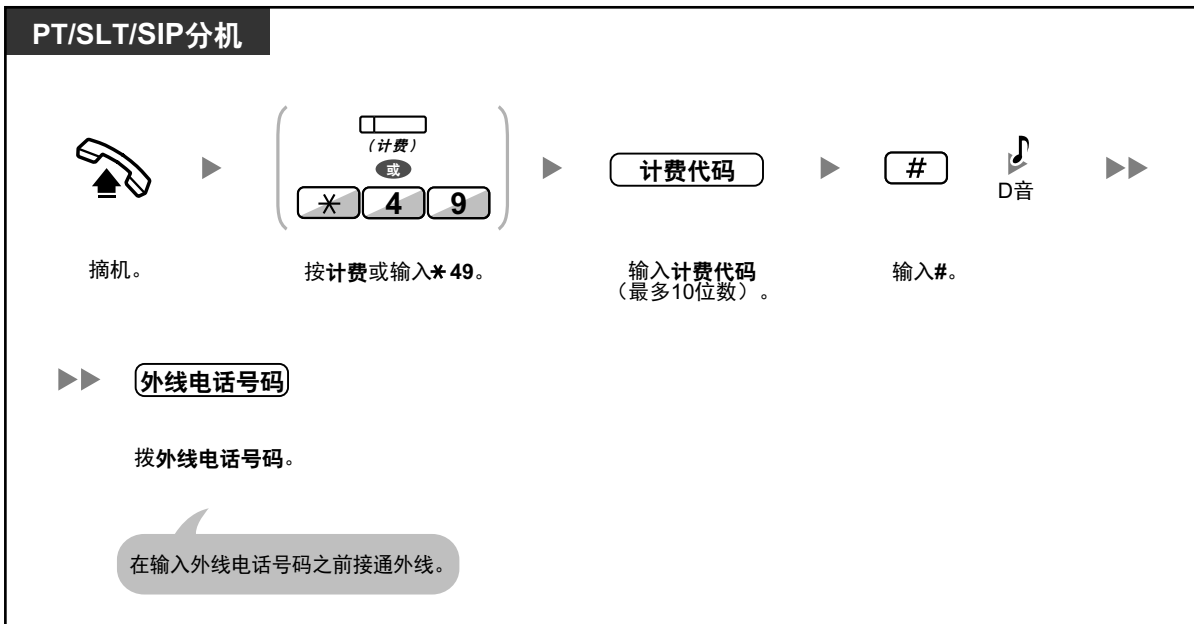

- **Panasonic 集团电话专用话机**分机用户可以在通话过程中或在对方挂机后听到挂机重拨音时输入计费代码。
- 计费代码可以使用数字"0"至"9"。
- 根据您的集团电话设定，您可能需要输入计费代码才能拨打外线电话。
- **如果输入错误代码**，请按"*"键，并重新输入计费代码。



- 为方便使用，您可以将代码与电话号码一起存储在存储器中（例如：速拨）。



定制您的电话设置

- 3.1.3 定制按键
建立或编辑计费键。

1.2.2 简易拨号

对于常拨的电话号码，该功能很方便。

- ◆◆ 使用单键（单键拨号）
- ◆◆ 使用您的分机中存储的号码（个人速拨）
- ◆◆ 使用集团电话中存储的号码（系统速拨）
- ◆◆ 通过摘机拨打预设号码（热线）
- ◆◆ 使用预编程号码（快速拨号）

◆◆ 使用单键（单键拨号）

您可以在灵活键中存储电话号码，用于单键操作。



定制您的电话设置

- 3.1.3 定制按键
建立或编辑单键拨号键，存储想要的电话号码或功能号码。

◆◆ 使用您的分机中存储的号码（个人速拨）

您可以在自己的分机中最多存储 100 个号码供您个人使用。
此功能也称为话机速拨。

存储电话号码

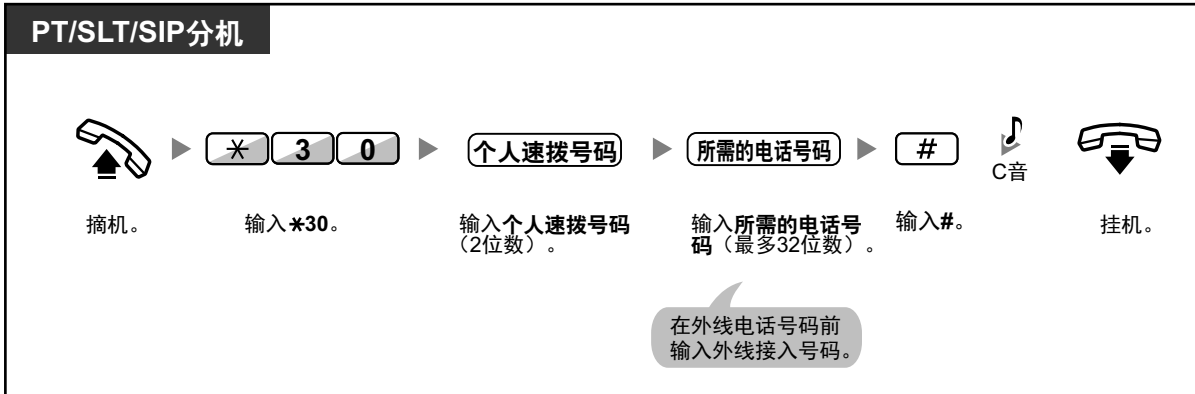

拨号

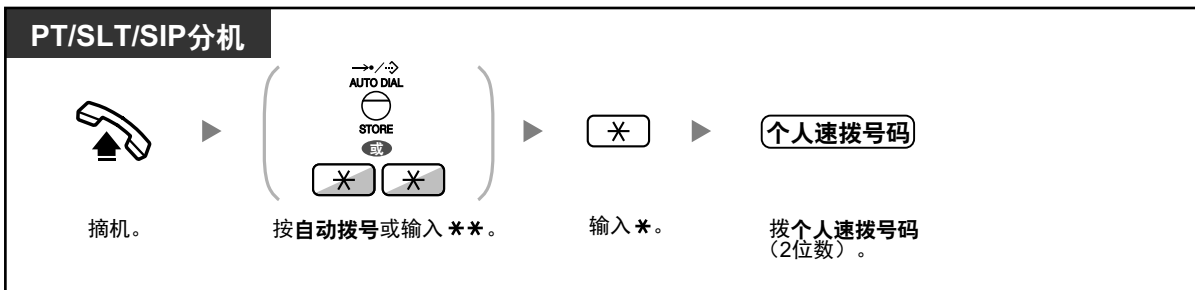

- 若要使用号码簿进行呼叫，请参阅"1.14.2 使用号码簿"。
- 对于 SIP 电话用户：电话仅显示个人速拨号码。

◆◆ 使用集团电话中存储的号码（系统速拨）

您可以使用集团电话中存储的速拨号码打电话。

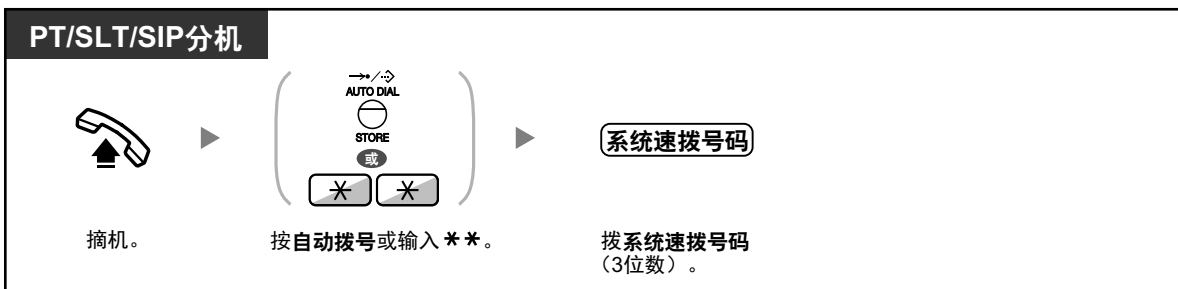

- 若要使用号码簿进行呼叫，请参阅"1.14.2 使用号码簿"。
- 对于 SIP 电话用户：电话仅显示系统速拨号码。

◆◆ 通过摘机拨打预设号码（热线）

如果您在电话上已预编程设定，您只要摘机即可拨打外线电话。此功能也称为应答拨号。

存储电话号码

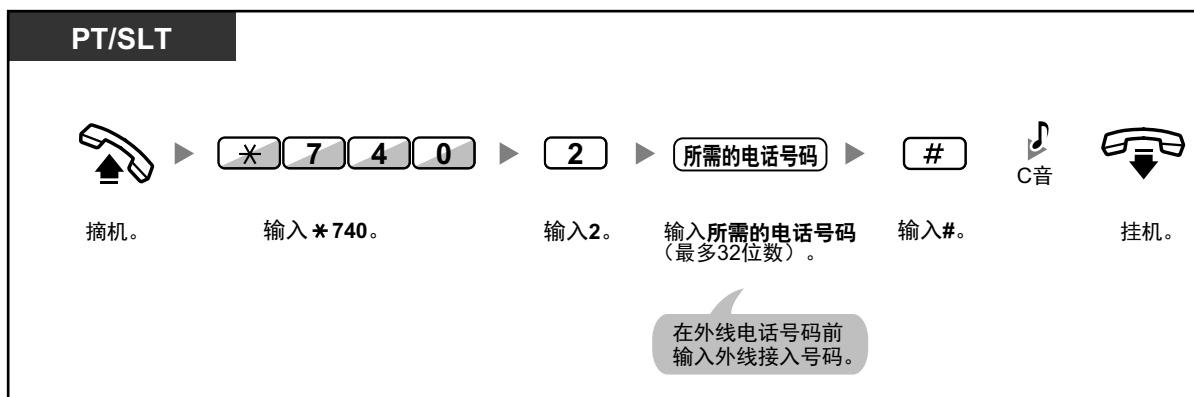

设定/取消

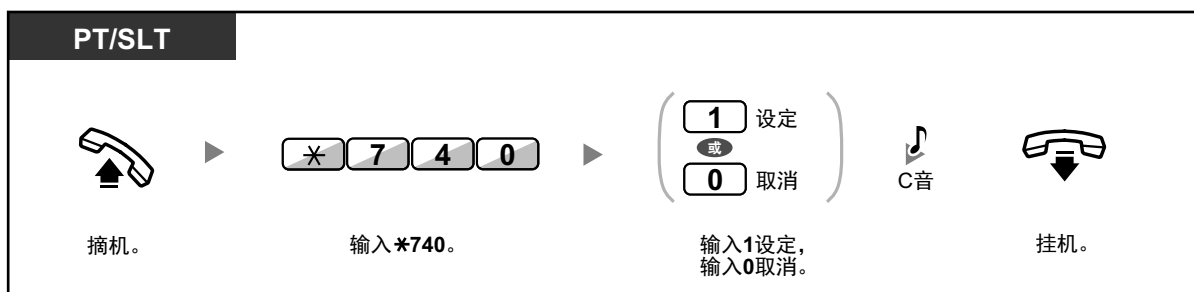

拨号



- 若要呼叫另一用户，请拨该用户的电话号码，再拨预编程号码。
- 您应指定摘机时将内线作为取得的线路。（优先线路分配—去电）
- 可以通过系统编程增加热线激活前的延迟。如果摘机后您需要更多时间来拨打另一个电话号码或分机号码，这可能会很有用。



定制您的电话设置

- 3.1.2 编程方式设定—**优先线路分配—去电**
当摘机时，选择取得的线路。

◆◆ 使用预编程号码（快速拨号）

您只要按预编程号码进行快速拨号，即可打电话。

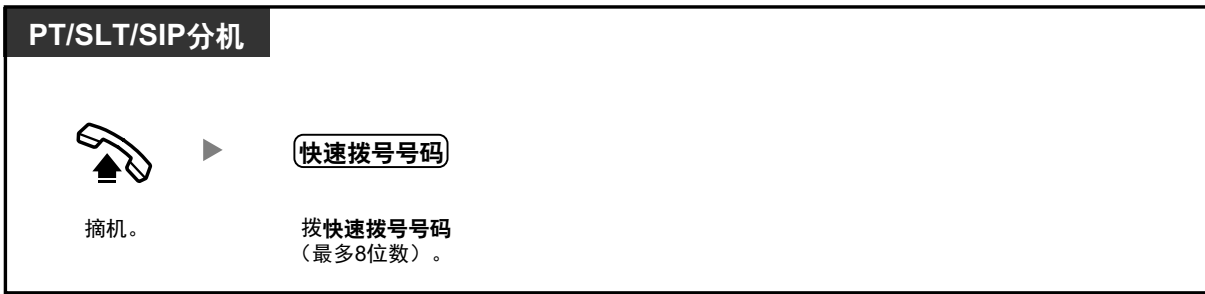

- 该功能对宾馆很有用。例如，若要拨打房间服务号码，请拨"3"，而不是整个分机号码。

1.2.3 重拨

当再次呼叫同一外线用户时，该功能很方便。

- ◆◆ 重拨您拨打的最后一个号码（最后号码重拨）

◆◆ 重拨您拨打的最后一个号码（最后号码重拨）

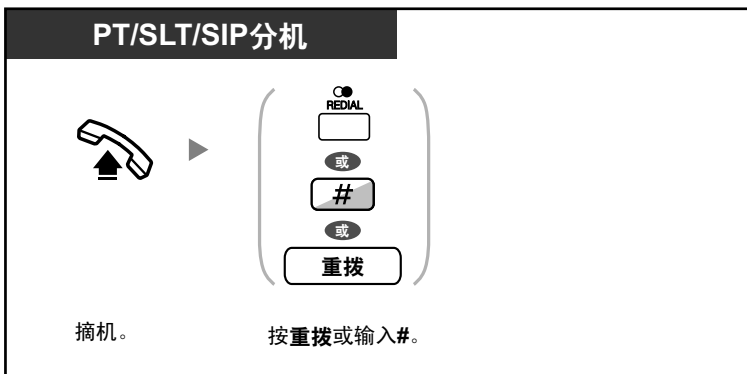

- 最多可以存储和重拨 32 位数。
- 按重拨后，如果再次听到忙音，请按重拨重试。
- 如果你希望将内线电话去电记录到去电呼叫记录上，请联系系统安装者。
- 如果您已取得一条中继线，则当您最后拨打的号码为分机时会忽略重拨键。



- **自动重拨**
若要**自动重拨**，请按免提键，再按重拨键，或直接按重拨键。会不断拨打占线号码，直到被叫方应答或超过指定的时间。
拨号时，您可以进行其它工作。若要取消，请按闪断键。
有些外线可能不支持该功能。
KX-T7665 无法使用该功能。

1.2.4 当被拨线路占线或没有应答时

- ◆◆ 保留忙线（占线自动回叫）
- ◆◆ 在 ISDN 线路上设定回叫（完成对占线用户的呼叫[CCBS]）

- ◆◆ 发送呼叫等待通知（呼叫等待）
- ◆◆ 留下一个留言待取指示/回叫留下指示的主叫方（留言待取）
- ◆◆ 加入通话（主管遇忙优先插入）
- ◆◆ 监听另一部分机（呼叫监听）
- ◆◆ 呼叫拒绝呼叫的分机（免打扰占优插入）

◆◆ 保留忙线（占线自动回叫）

您可以设定让电话接收回叫振铃：

- 当被叫分机变为空闲。
- 当您需要、而又正被另一部分机使用的外线变为空闲。

您无法为集团电话以外的占线用户设定占线自动回叫。

当您应答回叫振铃：

- 对于外线电话：线路占用。
- 对于内线电话：拨打的分机自动振铃。

设定（对于分机和外线）



应答来自一部空闲分机的回叫振铃



应答来自一条空闲外线的回叫振铃



1.2.4 当被拨线路占线或没有应答时



- 如果您没有在 10 秒内应答回叫振铃，该功能将取消。

取消回叫振铃（占线自动回叫取消）

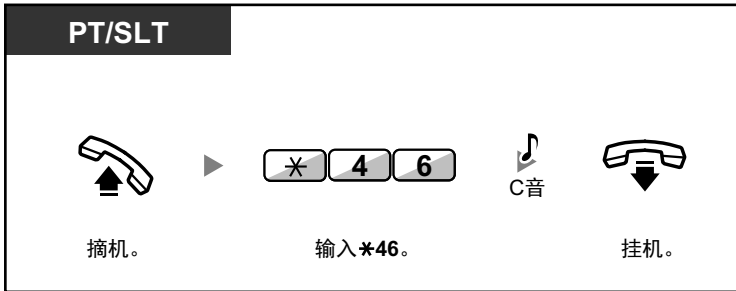

◆◆ 在 ISDN 线路上设定回叫（完成对占线用户的呼叫[CCBS]）

您可以设定电话，当 ISDN 线路上占线的被叫方变为空闲时，让您的电话可以接收回叫振铃。当您应答回叫振铃时，会自动拨打被叫方的电话号码。



在听到一个回叫振铃时应答



取消（CCBS 取消）

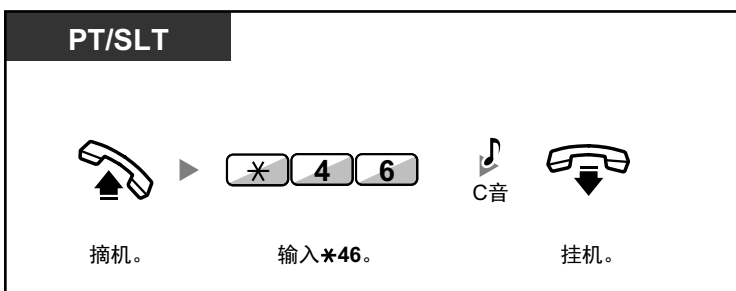



- 如果您没有在指定的时间内应答，该功能将取消。
- 该功能是否可用取决于电话公司的 ISDN 服务。

◆◆ 发送呼叫等待通知（呼叫等待）

可以通知被叫方您的呼叫正在等待。
此功能也称为占线用户电话信令(BSS)。



- **根据另一方的电话类型**，您可以使用扬声器和麦克风（摘机呼叫通知[OHCA]）与另一方通话，或您可以通过话筒（耳语 OHCA）传送呼叫通知，如果他们使用的话筒有另一个通话。请参阅"1.9.3 接收呼叫等待（呼叫等待/摘机呼叫通知[OHCA]/耳语 OHCA）"。
- 根据系统编程和被叫分机的设定，可能无需执行以上操作即可自动发送呼叫等待音。

◆◆ 留下一个留言待取指示/回叫留下指示的主叫方（留言待取）

◆ 对于留下留言待取指示的分机

如果被叫分机占线或没有应答，您可以留下指示，以便被叫方回叫。

◆ 对于收到留言待取指示的分机

作为留言接收方，留言键的灯或留言/振铃灯会告诉您接到一个呼叫。
如果您接到指示，只要简单操作您即可回叫主叫方。

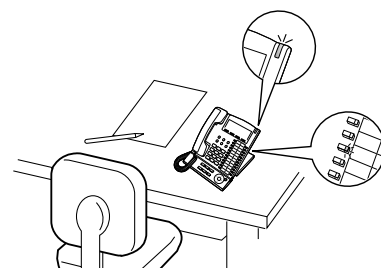

◆ 对于留下留言待取指示的分机

留下一个留言待取指示



留下/取消一个留言待取指示

1.2.4 当被拨线路占线或没有应答时

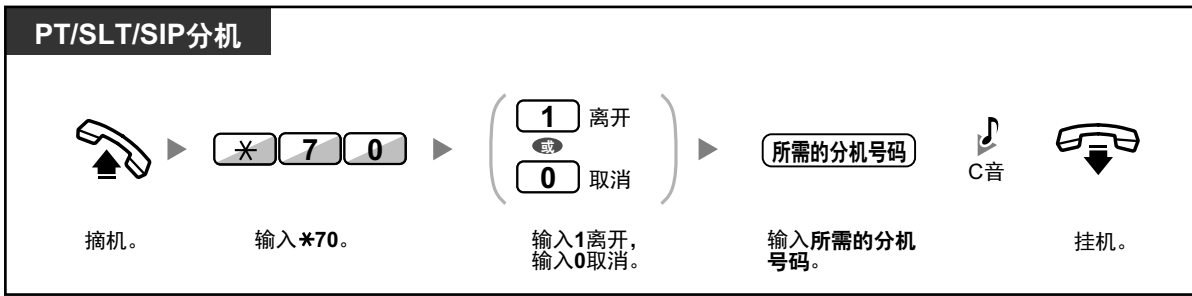

◆ 对于收到留言待取指示的分机

检查留下的留言并回叫



回叫

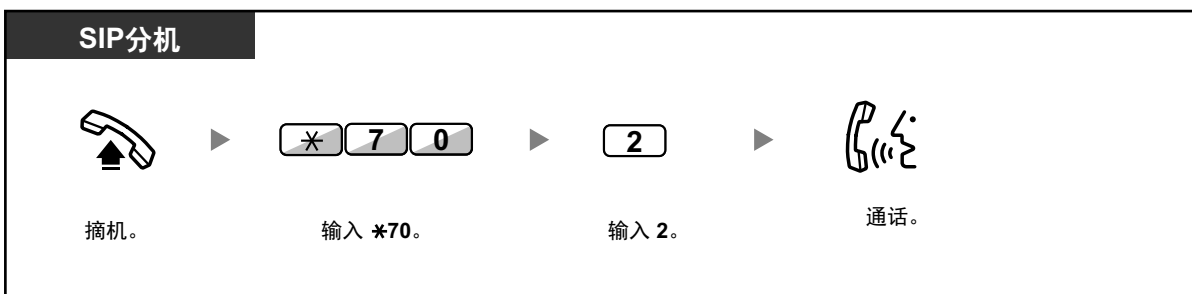
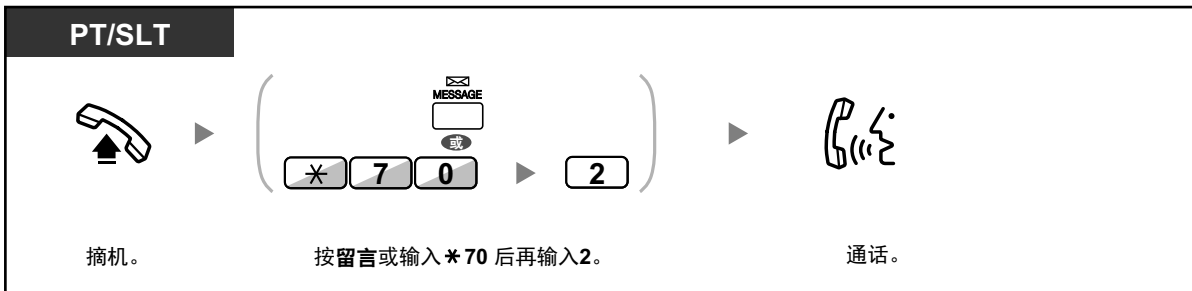

- 在接收多个待取指示后进行此操作会回叫最后留下留言待取指示的分机。

清除您的分机上的留言待取指示

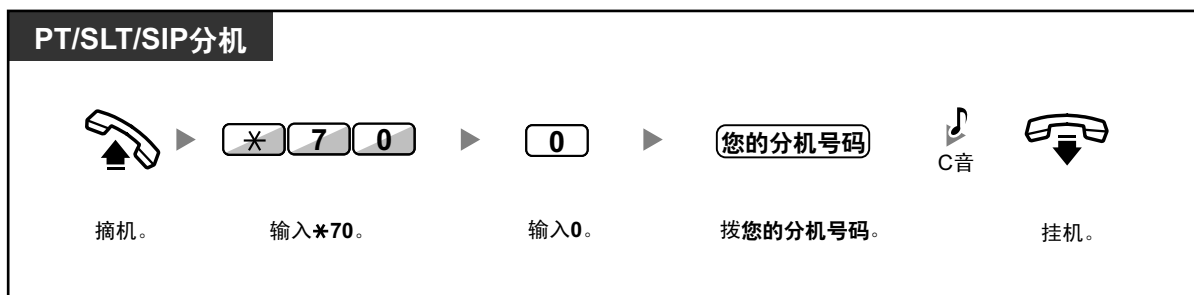

- 留言键的灯或留言/振铃灯会以如下方式显示当前状态：
熄灭：无留言
红灯亮：您有一条留言。
- 从最近的呼叫开始显示留言。
- 在被叫分机处，如果您不想回叫主叫方，可以使用留言键清除留言待取指示。若要清除，请按留言键，再按软键。
- 在您的 PT 上，可以建立一个或多个给另一部分机的留言键。这些键可以接收其它分机或各种来电呼叫分配群的留言待取通知。
换言之，您可以监听其它电话的留言待取通知。
- 单线电话分机用户在摘机时会接到一个特殊的拨号音作为留言待取通知。
- 单线电话的留言待取灯与留言键一样，也可以让您知道有留言。



定制您的电话设置

- 3.1.3 定制按键
建立或编辑留言键或给另一部分机的留言键。

◆◆ 加入通话（主管遇忙优先插入）

预编程的分机可以呼叫电话占线的通话方，并建立三方通话。在按 DSS 键后，您可在建立三方通话之前在显示器上检查呼叫另一部分机的来电信息。

加入内线电话

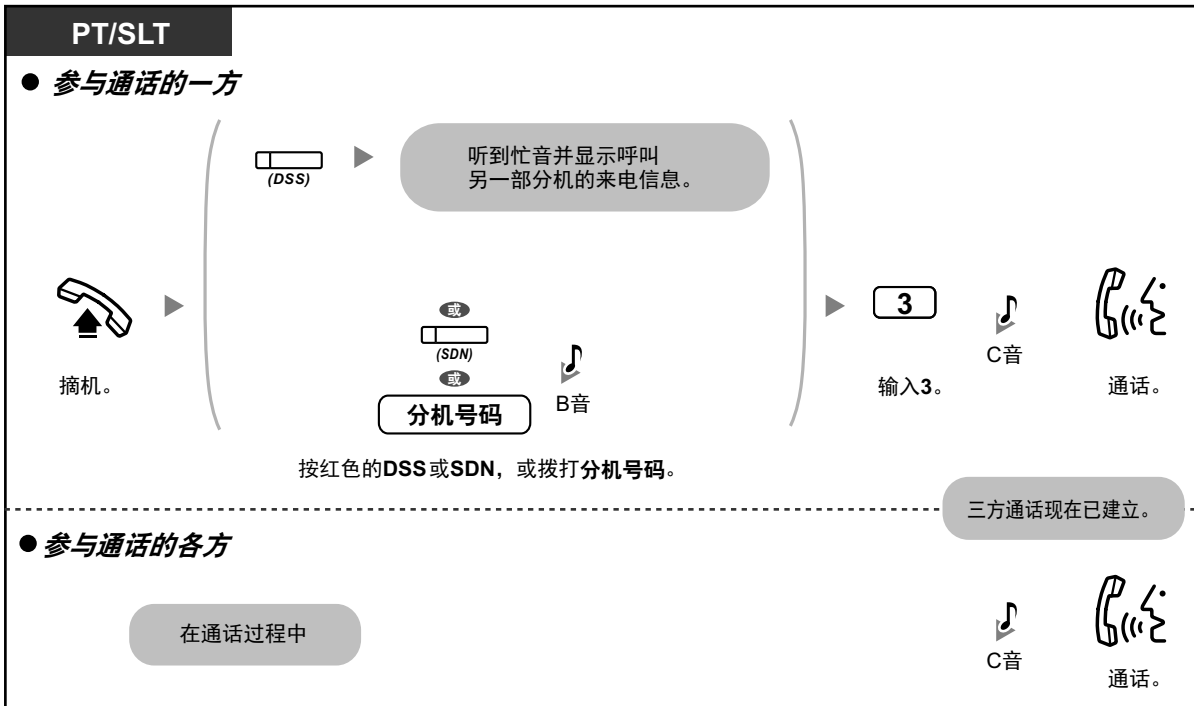

加入外线电话

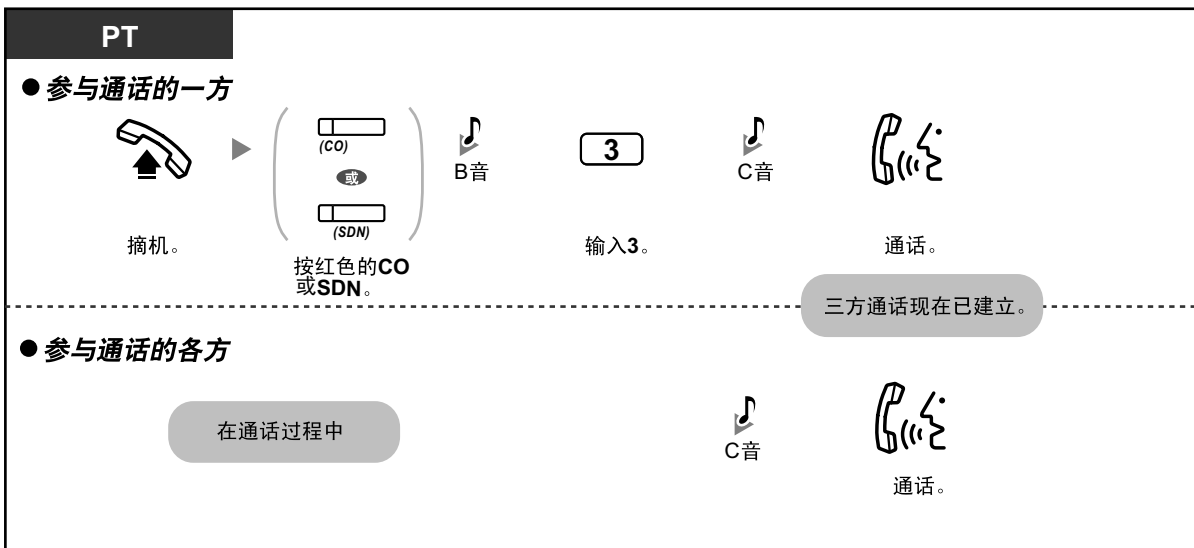

- SIP 电话用户无法使用此功能，但其他分机可使用主管遇忙优先插入对其进行呼叫。
- 若要加入另一通话，必须通过 COS 编程在您的分机上启用主管遇忙优先插入。
- 发起通话的分机可以自己挂机离开一个有外线方参与的三方通话，并让另外两方继续通话。

◆ 对于发起的分机

交替与每一方通话

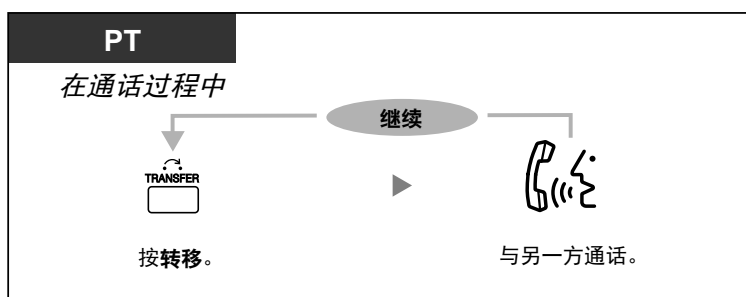

- 您也可以拒绝其它人加入您的通话（默认：允许）。请参阅"1.9.7 防止其它人加入您的通话（主管遇忙优先插入拒绝）"。

◆◆ 监听另一部分机（呼叫监听）

预编程分机可以监听另一部分机。在按 DSS 键后，您可在显示器上检查呼叫另一部分机的来电信息。然后，如有需要，您可选择监听此呼叫。

监听

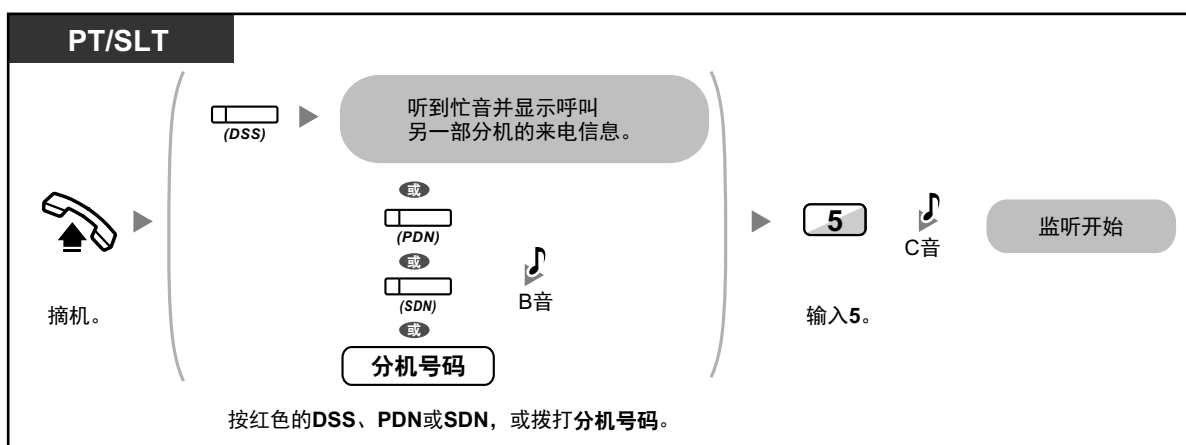

- SIP 电话用户无法使用此功能，但其他分机可对其进行监听。

◆◆ 呼叫拒绝呼叫的分机（免打扰占优插入）

预编程分机可以呼叫设定了 DND 功能的人。

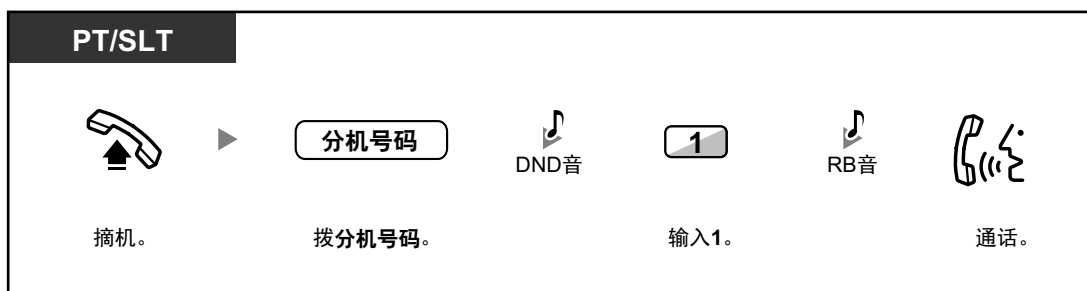

1.2.5 接入 ISDN 服务 (ISDN 服务接入)



- SIP 电话用户无法使用免打扰占优插入来呼叫已设置免打扰功能的某人，但可以让其他分机在已设置免打扰功能时使用免打扰占优插入进行呼叫。

1.2.5 接入 ISDN 服务 (ISDN 服务接入)

您可以接入 ISDN 提供的服务。



接入

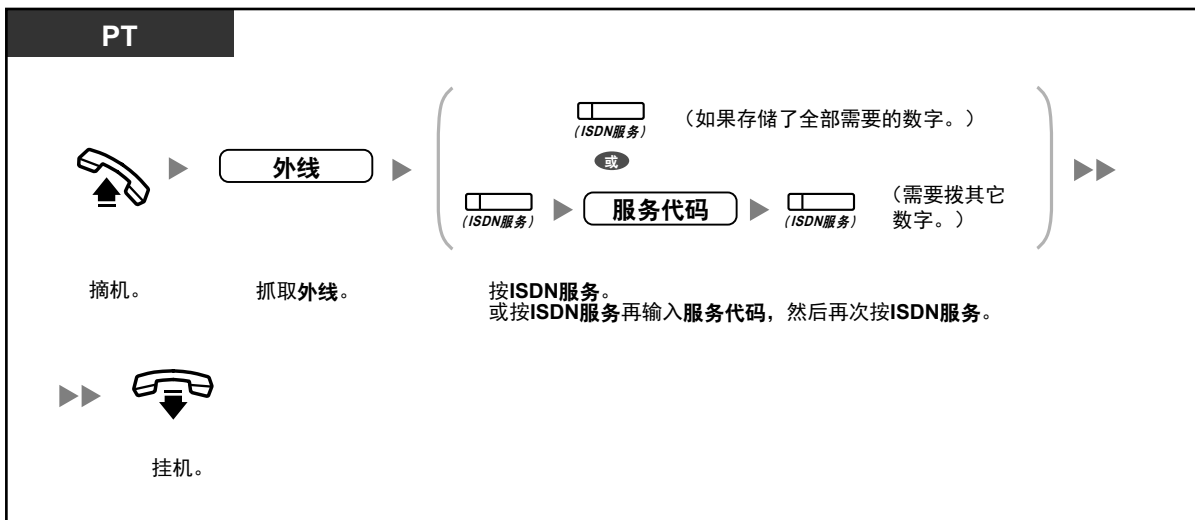

- 功能是否可用取决于电话公司的 ISDN 服务。



定制您的电话设置

- 3.1.3 定制按键
建立或编辑 ISDN 服务键。

1.2.6 交替呼叫方法 (交替呼叫—振铃/语音)

主叫方可以交替拨打内线电话时的提醒方式，振铃或语音。另一方面，任何分机都可以设定接收内线电话时的提醒方式，振铃或语音。

振铃 (默认)：您可以使用振铃音呼叫对方。

语音呼叫：听到证实音后您可以立即与对方通话。

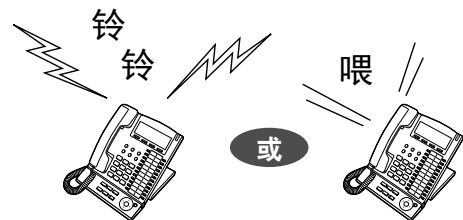

更改方式



- 无法从 SIP 分机进行语音呼叫。
- 如果被叫方使用 SIP 分机或单线电话(SLT), 则无法进行语音呼叫。
- 当被叫方电话处于拒绝语音呼叫方式时, 该功能无法使用。



定制您的电话设置

- 3.1.2 编程方式设定 **交替接收—振铃/话音** 选择提醒方式, 振铃或对方声音。

1.2.7 无限制的呼叫

— ◆◆ 使用您在另一部分机的呼叫权限（远程 COS 接入）

◆◆ 使用您在另一部分机的呼叫权限（远程 COS 接入）

可以使用您在另一部分机的呼叫权限（服务等级）。您可以忽略设定的限制。若要使用该功能，需要原始分机号码和分机 PIN（个人识别号码）。通过输入验证代码和验证代码 PIN，您可以打电话。

呼叫（流动 COS）

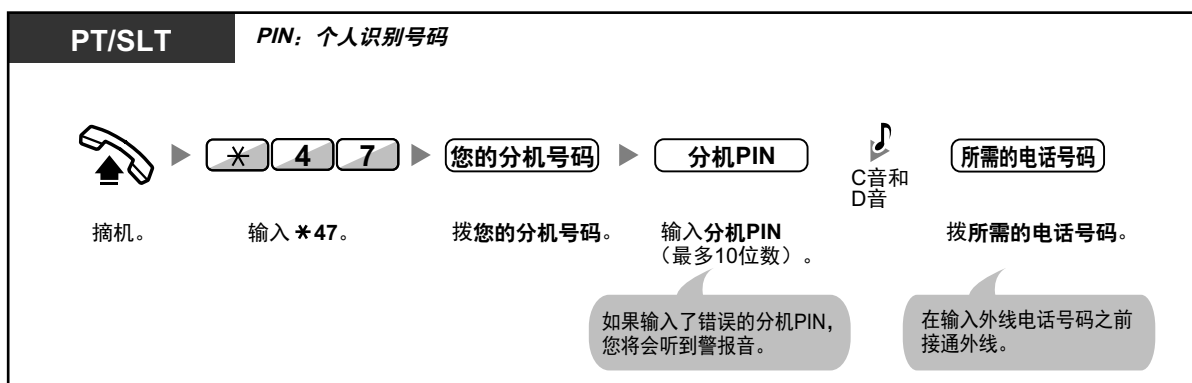

通过验证代码进行呼叫（验证码输入）

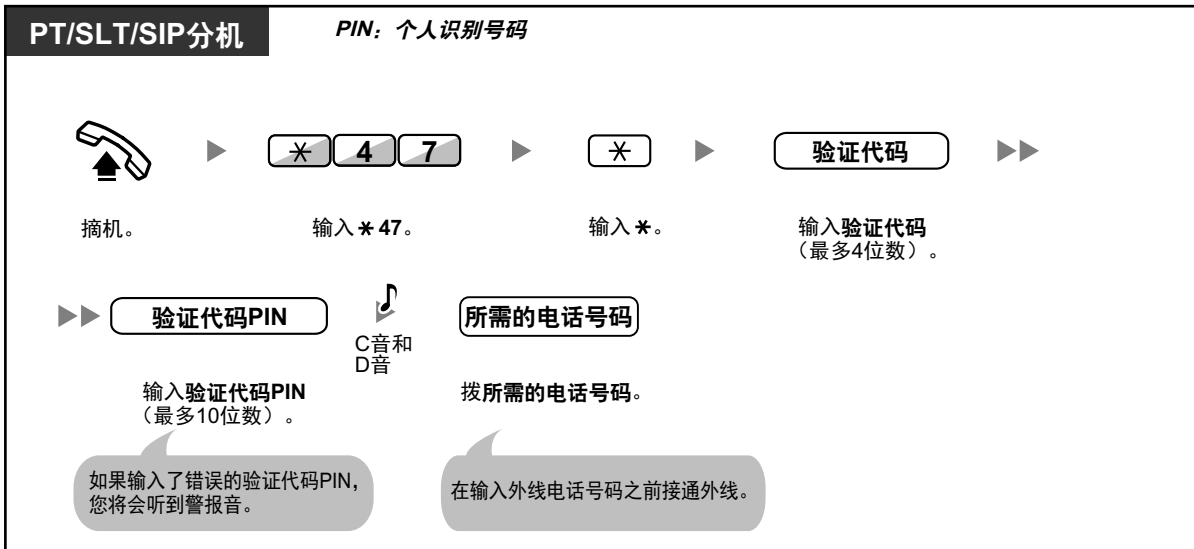

1.2.8 直接从外线接入另一个用户（直接拨入系统接入[DISA]）

— ◆◆ 通过 DISA 呼叫

◆◆ 通过 DISA 呼叫

当外线来电者接入集团电话中的分机，预先录制的留言会问候来电者，并提供接入分机的方法。您不需要话务员帮助。根据具体的保密方式，您可能能够使用密码接入系统功能或呼叫外线用户。

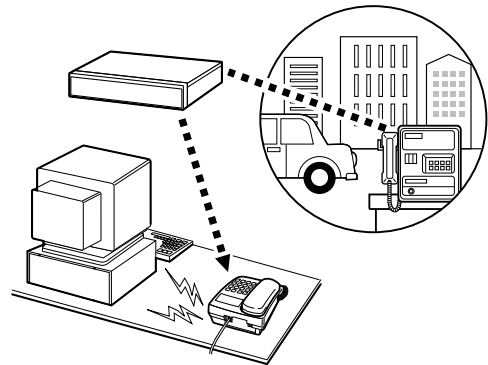

呼叫分机

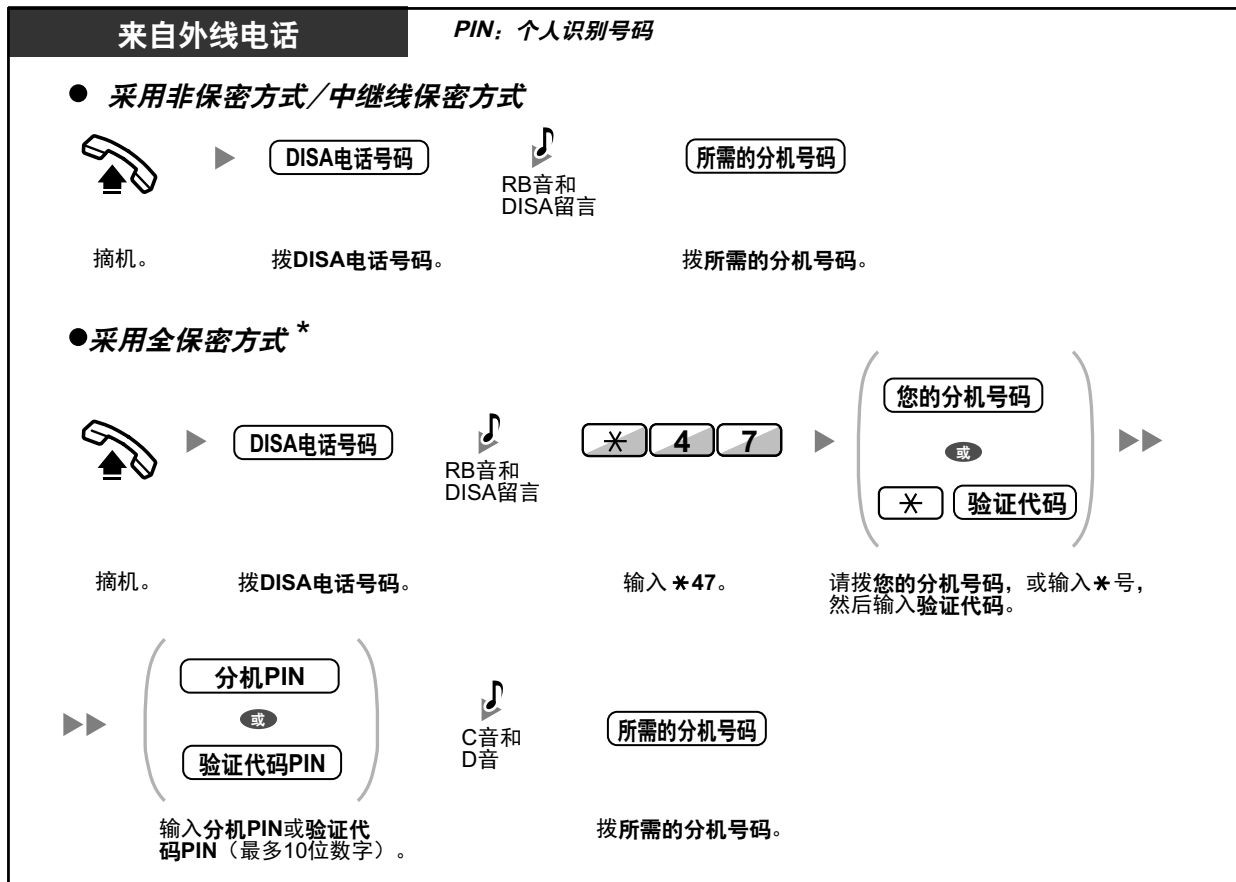

呼叫外线用户

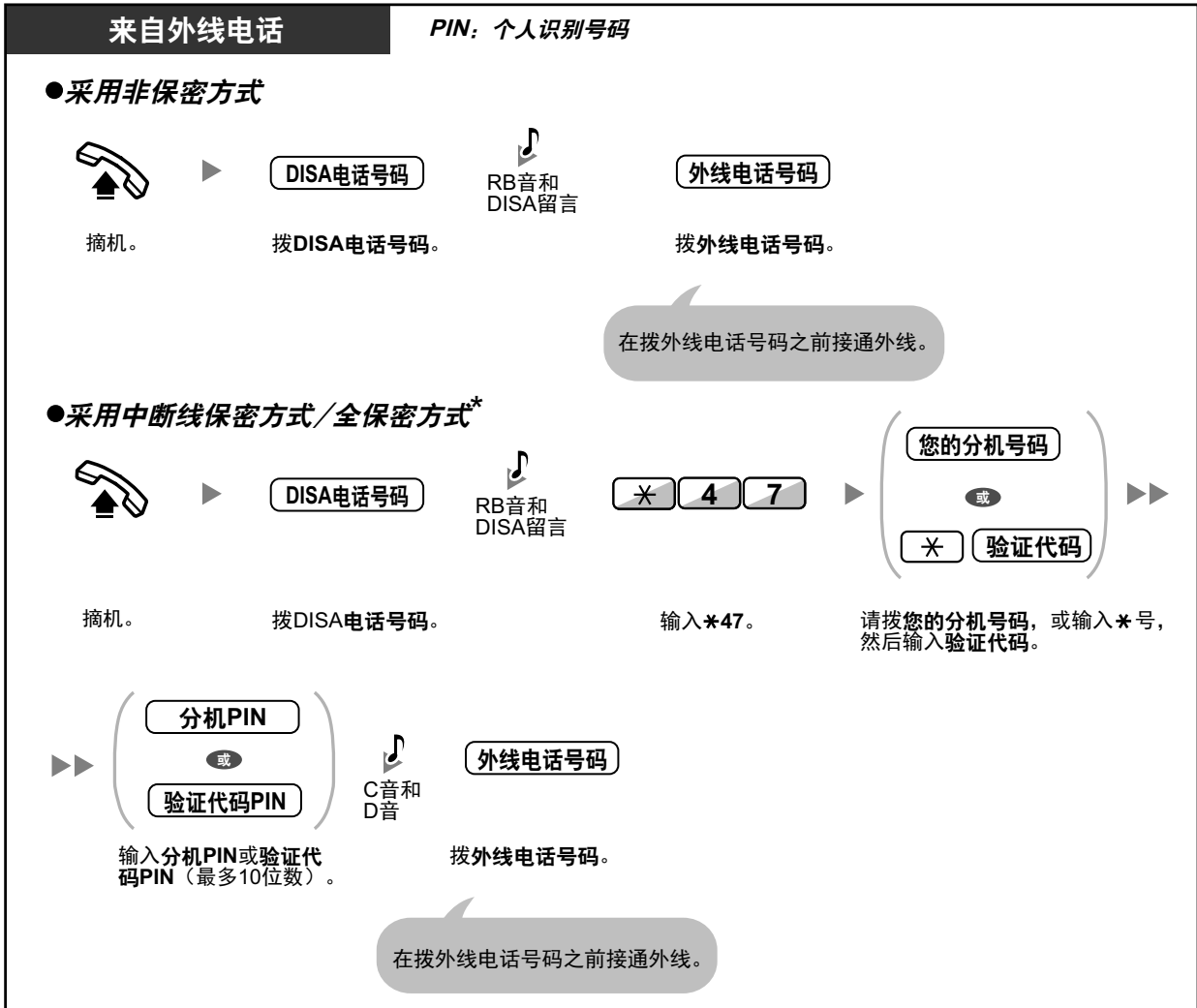

- *来自预编程外线号码的来电者可以不使用密码（分机 PIN/验证代码 PIN）通过 DISA 接入集团电话（DISA 自动流动 COS）。
- 使用通过 DISA 的流动 COS 拨打外线电话时，该次呼叫的 CLIP 号码将是流动 COS 所获得的分机。

重试

来自外线电话

在与外线用户通话过程中或听到回铃音、挂机重拨音或忙音时拨不同的号码



输入*。



DISA
留言



电话号码

拨电话号码。

呼叫外线用户时，先拨线路接入号码作为第一位数字。



注意

有可能使用 DISA 的外线一至一外线呼叫功能进行欺诈呼叫。此类呼叫将向集团电话的所有者/租用者收费。为保护集团电话免受此类欺诈使用，我们强烈建议：

- a. 启用 DISA 保密（中继线保密或全保密）。
 - b. 保持密码（验证代码 PIN/分机 PIN）保密。
 - c. 选择不容易猜到的复杂、随机 PIN。
 - d. 定期更改 PIN。
- **时间限制**
双方都会在指定的时间限制前 15 秒听到警报音。若要延长，请按除*以外的任何拨号键。
 - **如果设定了内装自动值机员服务**，您只要根据预先录制留言中给出的选项按一位数(0 - 9)，即可接入想要的分机。

1.2.9 从另一部分机或通过 DISA 设定您的电话（远程设定）

您可以从另一部分机或通过 DISA 设定您的电话上的以下功能。

- 呼叫转送(FWD)/免打扰(DND)
- 更改分机的注册/注销状态
- 缺席留言
- 分机锁定
- 定时服务—更改时间方式（白天/夜间/午餐/休息）

从另一部分机

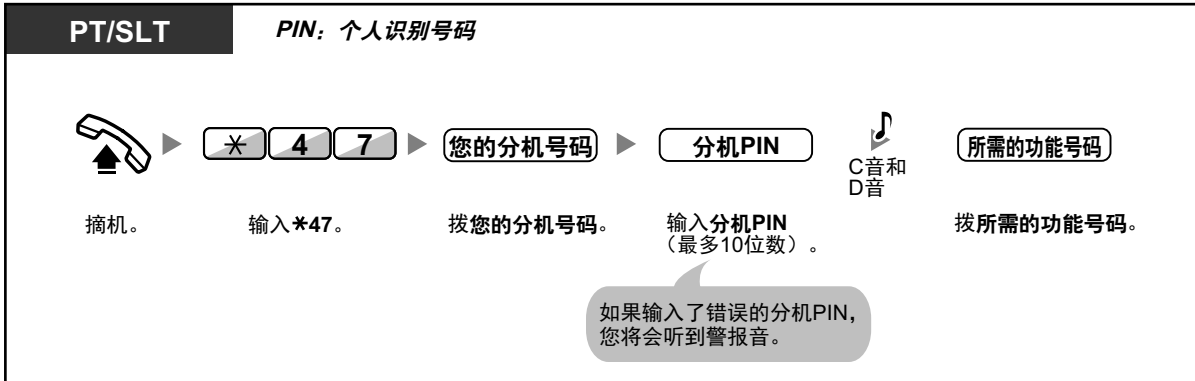

通过 DISA

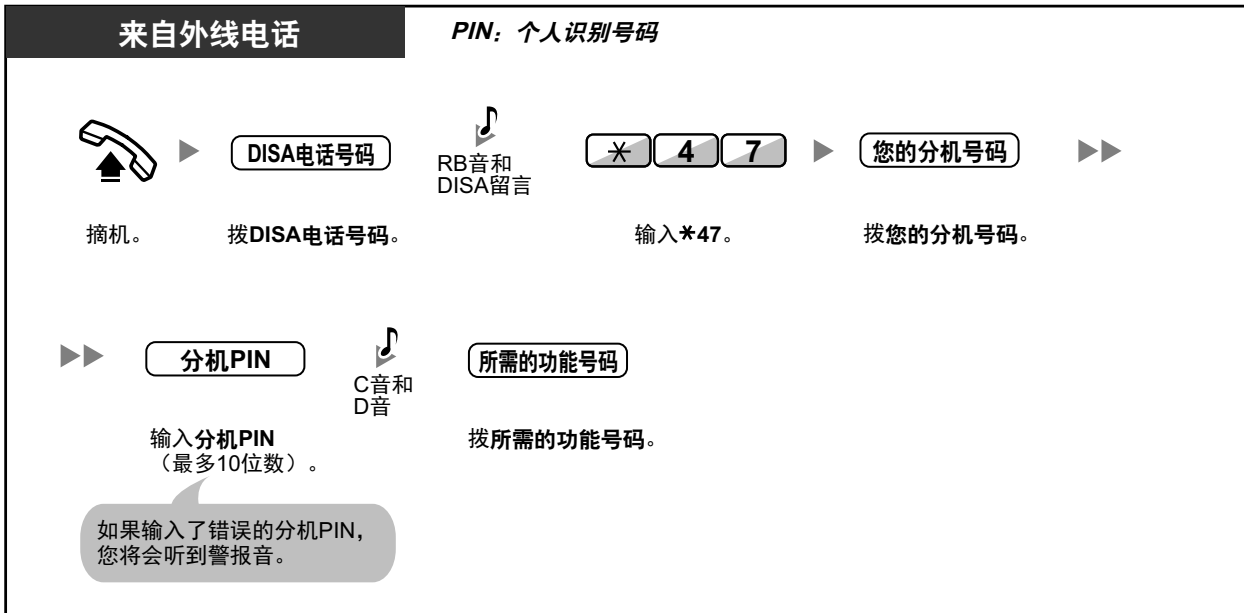

1.3 接听电话

1.3.1 应答呼叫

PT/SLT/SIP分机



摘机。



通话。

选择以下方法之一：

- 拿起话筒，使用首选线路接听来电。
(默认：选择振铃的线路。)
- 按免提键。
- 直接按闪烁的CO、内线、ICD群、PDN或SDN键。
- 按ANSWER键。



免提操作

您可以使用免提键，以免提方式接收呼叫和进行通话。



定制您的电话设置

3.1.2 编程方式设定—

优先线路分配—来电

当摘机时，选择取得的线路。

交替接收—振铃/语音

选择提醒方式，振铃或对方声音。

3.1.3 定制按键

建立或编辑来电呼叫分配群（ICD群）、主要号码簿号码(PDN)或次要号码簿号码(SDN)键。

1.3.2 应答免提（免提应答）

只要线路连接，您无需摘机即可应答来电。当有内线电话时，没有振铃即可听到主叫方讲话。当有外线电话到达，经过预编程设定的振铃次数后，您会听到主叫方讲话。对外线电话进行免提应答需要经过系统编程。



设定/取消

PT

当挂机时



AUTO ANS



MUTE

按自动应答。

1.3.3 应答在另一部电话上的呼叫振铃（呼叫接听）



- PT 用户：自动应答键的灯以如下方式显示当前状态：
熄灭：未设定
红灯亮：设定

1.3.3 应答在另一部电话上的呼叫振铃（呼叫接听）

- ◆◆ 应答另一部电话上的呼叫（呼叫接听）
- ◆◆ 应答另一部电话上的呼叫（呼叫接听群）
- ◆◆ 拒绝其它人接听您的电话（拒绝呼叫接听）

◆◆ 应答另一部电话上的呼叫（呼叫接听）

您不必离开办公桌，即可应答在另一部分机或群上振铃的来电。
有以下接听类型：

群呼叫应答：接听群内的呼叫。

直接呼叫应答：接听指定分机的呼叫。

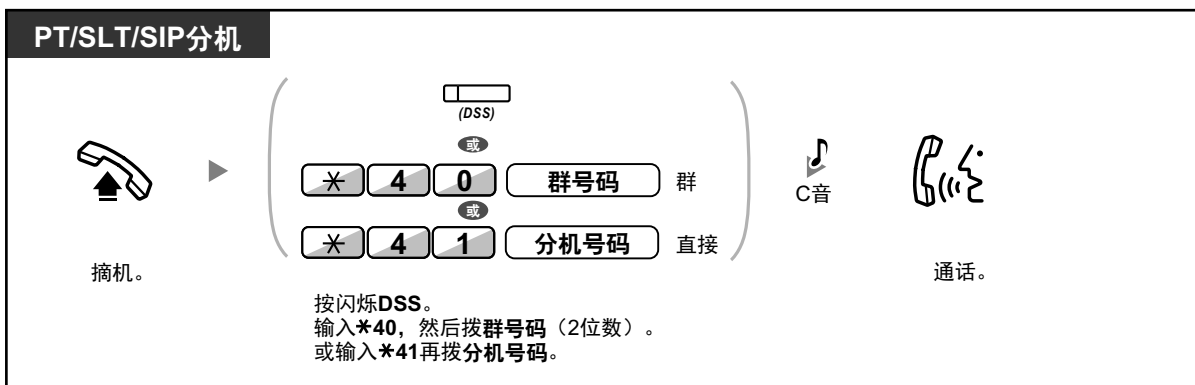

使用 DSS 键进行呼叫接听之前的来电信息显示

视系统编程而定，您可在接听呼叫之前使用 DSS 键确认呼叫另一部分机的来电信息。按对应的 DSS 键而非接听呼叫将呼叫收到呼叫的分机。当听到忙音时，您可在显示器上检查来电信息。您可通过再次按相同的 DSS 键接听呼叫。

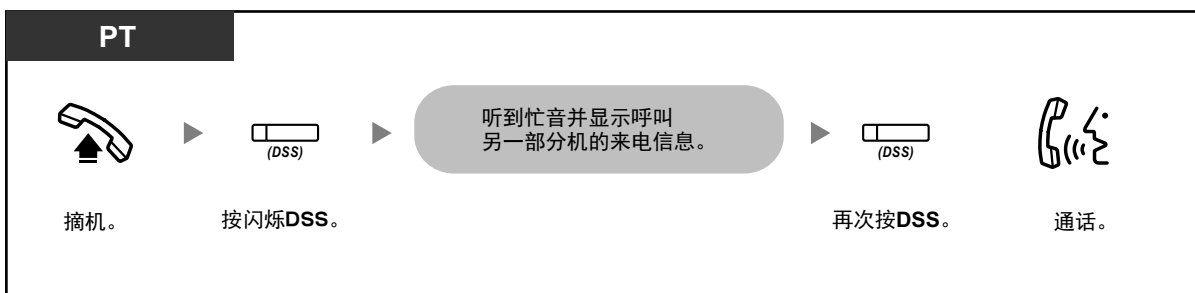

- 如果您收到呼叫等待音，您可以请第三方用直接呼叫应答接听您的第二个呼叫。

◆◆ 应答另一部电话上的呼叫（呼叫接听群）

根据系统编程，同事等 PT 用户可以查看呼叫属于同一接听呼叫群的另一部分机的来电信息。用户可以在其 PT 处于空闲状态时在 LCD 上查看来电信息。您可通过再次按相同的 ANSWER 软键接听呼叫。

接听电话



- 可用的电话如下所示：
 - IP-PT^{*1}
 - DPT^{*1}
- 来电信息显示在 LCD 上时，摘机不会应答呼叫。

*1 具有单行显示的型号除外。

◆◆ 拒绝其它人接听您的电话（拒绝呼叫接听）

您可以拒绝或允许其它人接听您的电话。

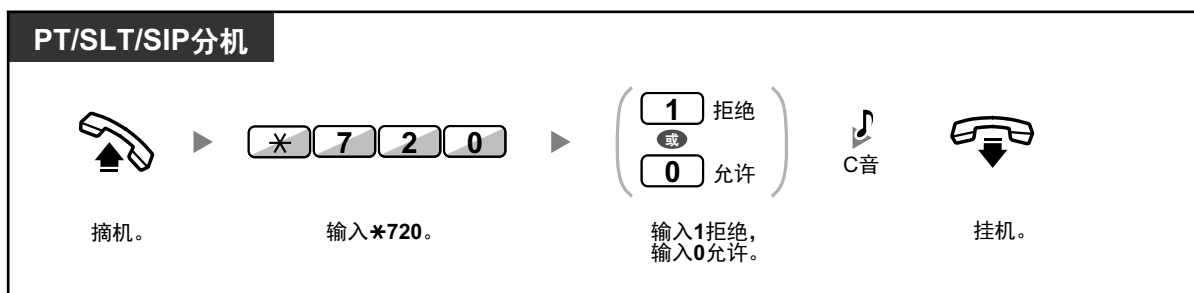

1.3.4 通过一个外部扬声器应答呼叫（从任意用户电话应答中继线上的呼叫[TAFAS]）

可以通过外部扬声器通知您有外线来电。可以从任意分机应答这些呼叫。

通过一个外部扬声器

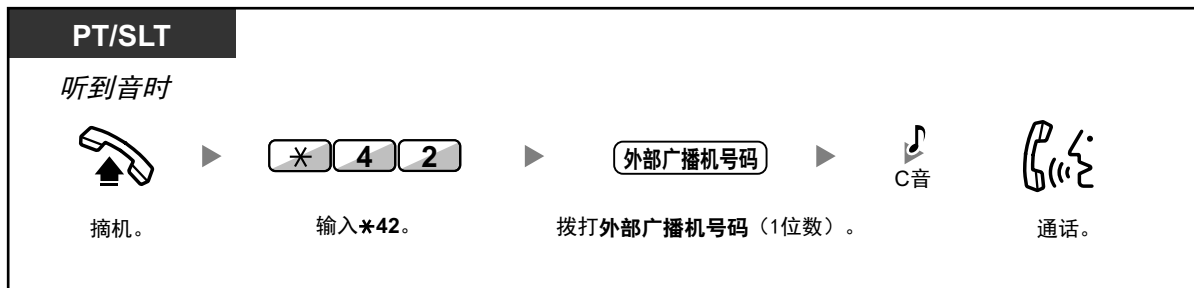

- 利用该操作，您还可以通过扬声器收到广播通知。

1.3.5 使用 ANSWER/RELEASE (应答/释放) 键

对于使用头戴式耳机的话务员，ANSWER (应答) 和 RELEASE (释放) 键很方便。
使用 ANSWER (应答) 键，您可以应答所有来电。
使用 RELEASE (释放) 键，您可以在通话过程中或通话之后断开线路，或完成转移呼叫。



应答



转移呼叫

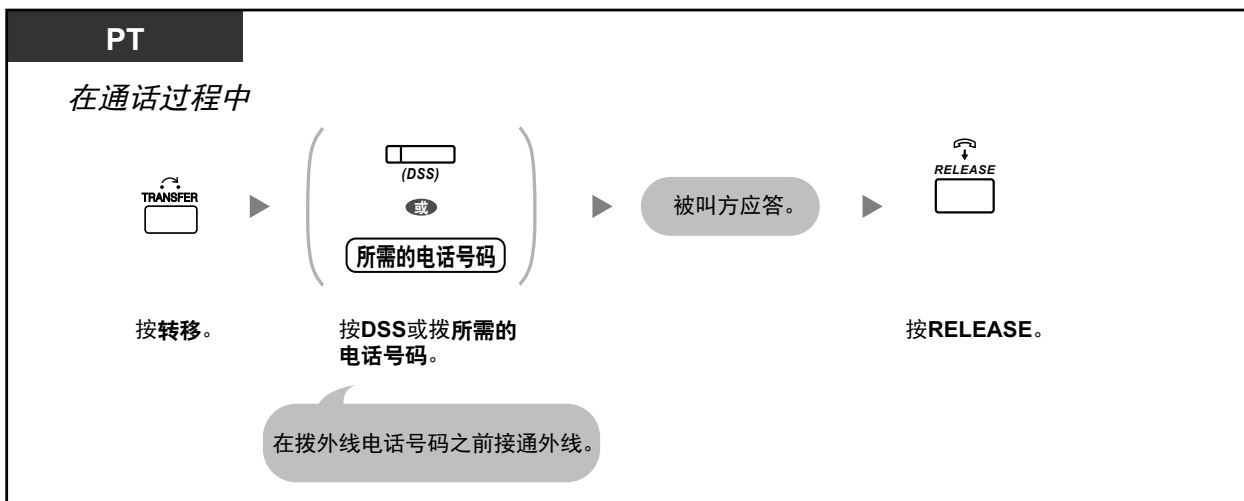

与等待的来电者通话



通过单键操作将外线电话转移至一部分机

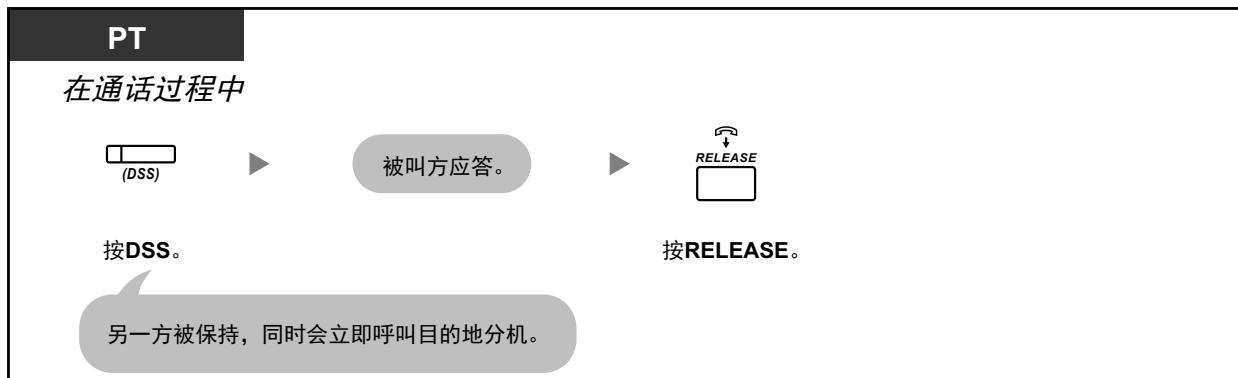

结束通话

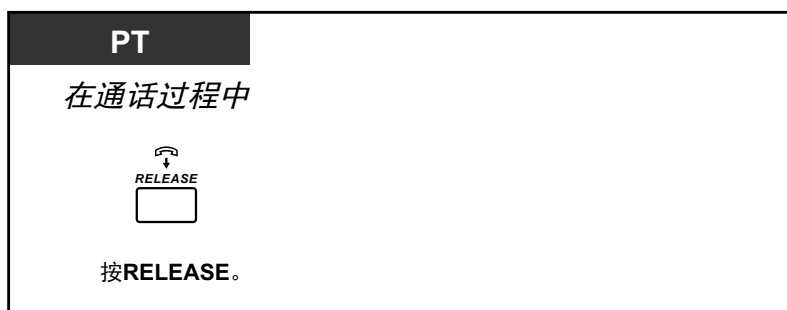

定制您的电话设置

- 3.1.3 定制按键
建立或编辑 Answer（应答）键或 Release（释放）键。

1.3.6 识别恶意主叫方（恶意电话识别[MCID]）

您可以请求电话公司在通话过程中或主叫方挂机后，跟踪恶意主叫方。稍后，您会收到有关该恶意电话的信息。

请求 MCID

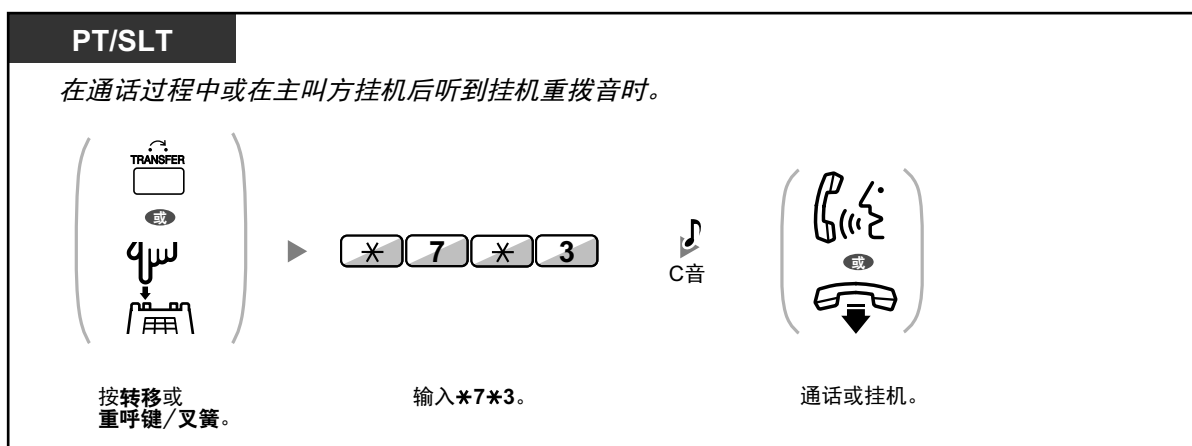

1.3.6 识别恶意主叫方（恶意电话识别[MCID]）



- 该功能是否可用取决于电话公司的 ISDN 服务。

1.4 在通话过程中

1.4.1 转移呼叫（呼叫转移）

- ◆◆ 转移至集团电话中的一部分机
- ◆◆ 使用集团电话服务转移至外线用户
- ◆◆ 使用 ISDN 服务转移呼叫（呼叫转移[CT]—通过 ISDN）
- ◆◆ 使用 SIP 服务转移至外线用户



- 您可以不通话而转移一个保留的电话，如果转移方未应答电话，您也可以挂断电话。如果在指定时间内转移电话没有应答，它会拨打一个预编程的分机（如果已设置），或再次拨打您的分机。如果您此时摘机，将听到警告音。如果外线电话未在指定时间内应答，则会自动断开。

- **对于 SIP 电话用户：**

- 即使您的电话具有转移键，您无法用其转移呼叫。请确认使用保留键。
- SIP 分机用户的转移操作可能会与本节中的步骤有所不同，并可能会根据正在使用的电话类型不同。
- **无条件转移**
您的电话也许可以使用无条件转移。有关使用无条件转移的详情，请参阅您 SIP 电话的说明书。（转移至使用 SIP 服务的外线用户时，此功能不可用。）

◆◆ 转移至集团电话中的一部分机

转移

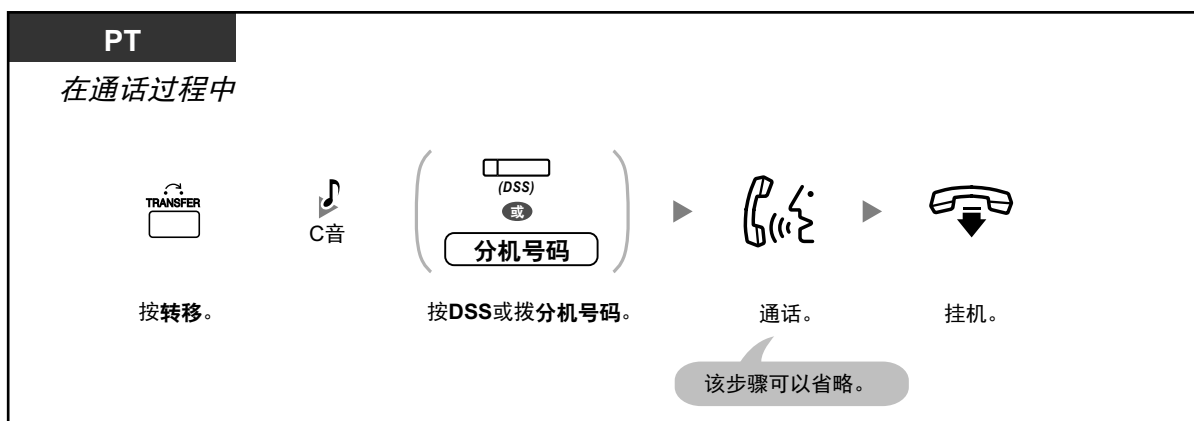

1.4.1 转移呼叫（呼叫转移）

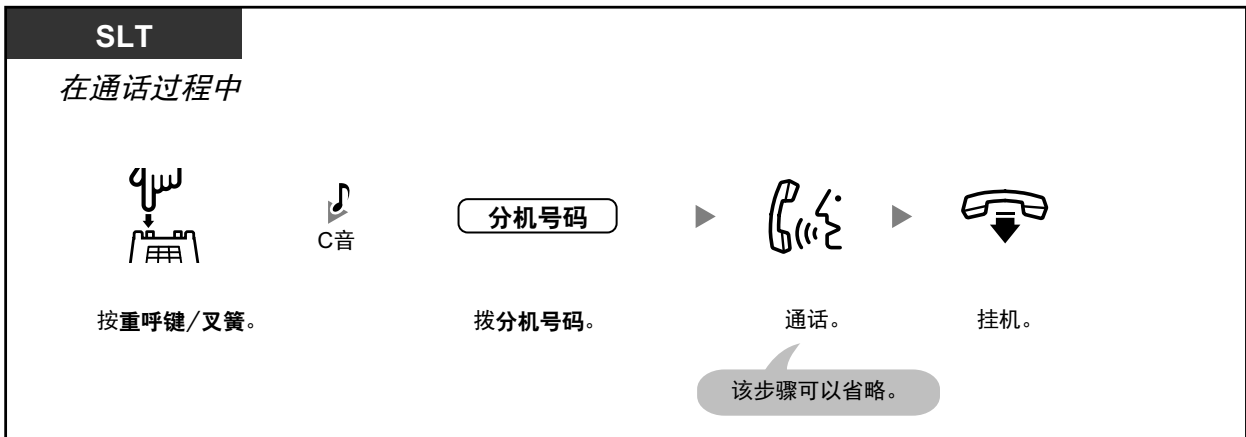

- *对于 SIP 电话用户，无需挂机，如果按下保留键一次或两次（根据正在使用的电话），您就可以返回到保留的电话。与转接方的通话被断开。
- 对于所有类型的话机用户，如果未在指定时间内转移呼叫，您会听到警报（保留重呼）。



- 有关使用 SDN 键执行转移操作的信息，请参阅"1.5.1 主要号码簿号码(PDN)/次要号码簿号码(SDN)分机"。

通过单键进行转移（单键转移）





- 在与分机通话期间使用的单键转移功能，需要经过系统编程才能使用。

◆◆ 使用集团电话服务转移至外线用户

有些分机可能受到限制，无法执行此功能。

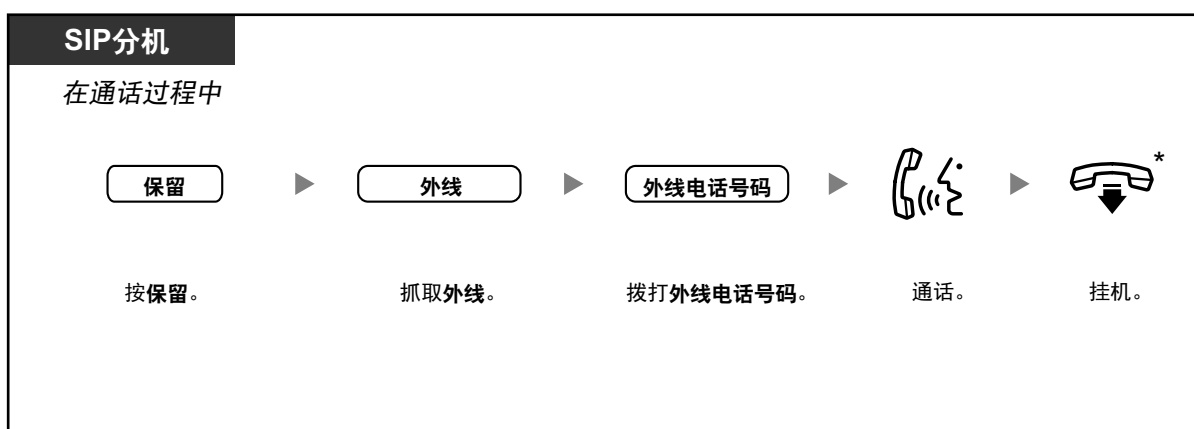
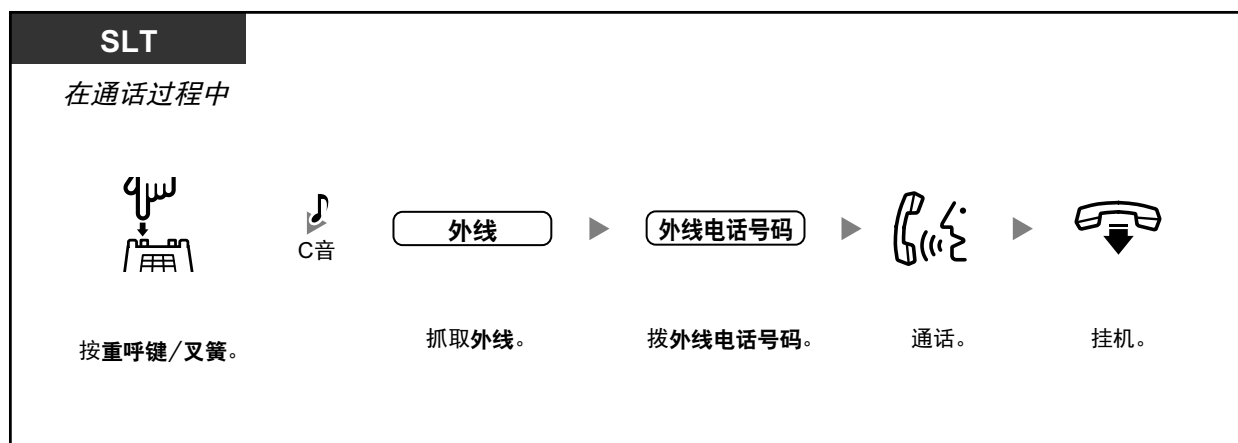
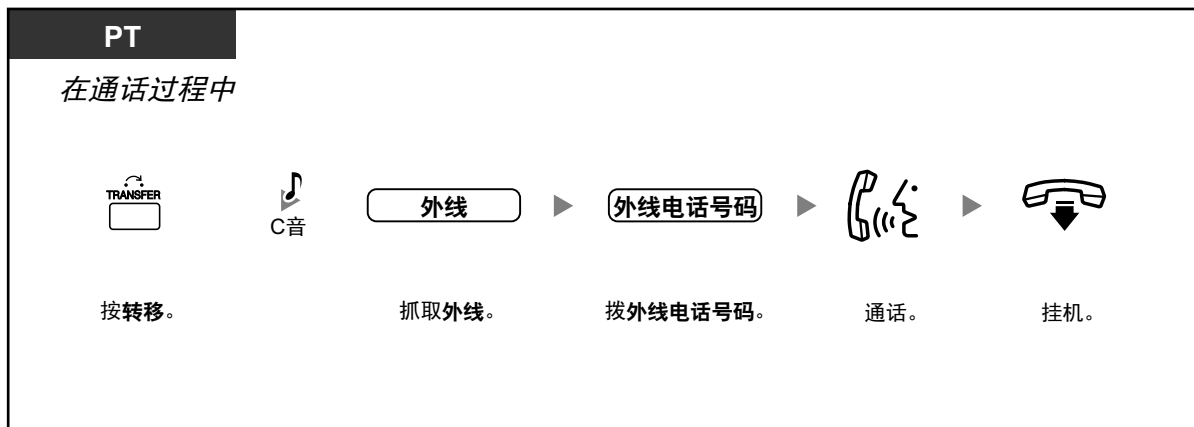

1.4.1 转移呼叫（呼叫转移）



- *对于 SIP 电话用户，无需挂机，如果按下保留键一次或两次（根据正在使用的电话），您就可以返回到保留的电话。与转接方的通话被断开。
- **时间限制**
主叫方和被转移方在到达指定时间前 15 秒都会听到警报音，并且通话会被断开。
- **若要在对方应答前，返回到保留的电话**，请按转移键、相应 CO、ICD 群、内线或叉簧。



定制您的电话设置

- 3.1.3 定制按键
建立或编辑直接分机选择(DSS)键。

◆◆ 使用 ISDN 服务转移呼叫（呼叫转移[CT]—通过 ISDN）

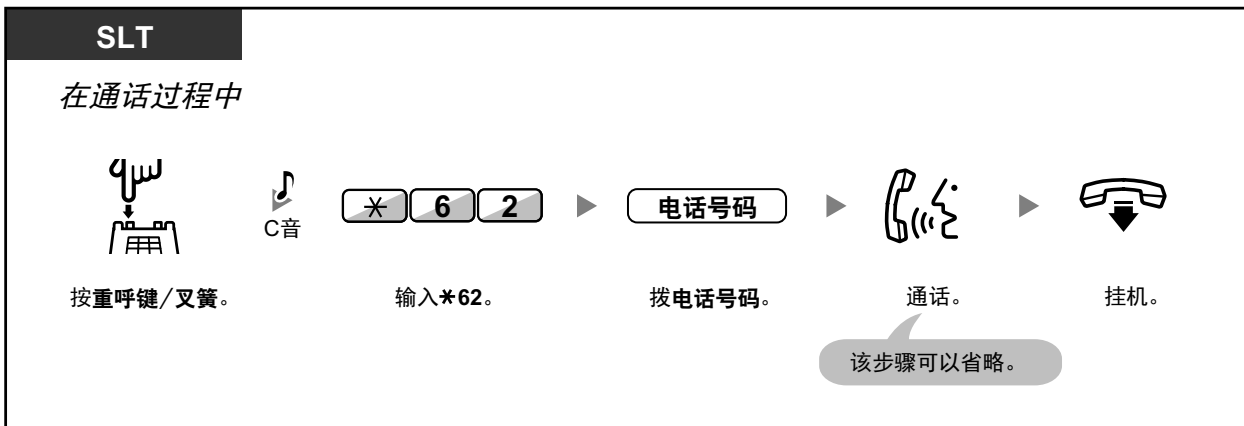
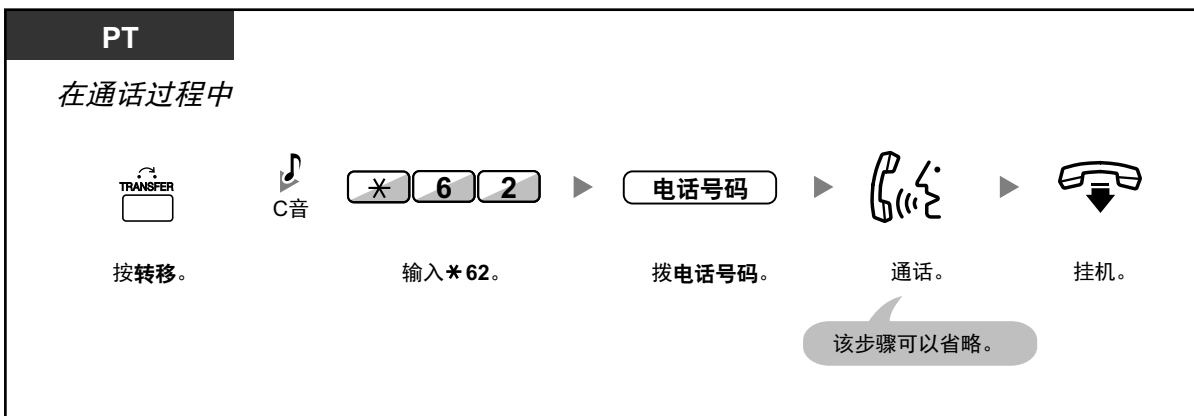



- 若要恢复保留的呼叫，请按转移键、重呼键/叉簧。
- 即使您在转移呼叫时挂机，也会完成转移。
- 呼叫转移后，线路变为空闲。



定制您的电话设置

- 3.1.3 定制按键
建立或编辑 ISDN-保留键。

◆◆ 使用 SIP 服务转移至外线用户

使用通知转移呼叫（出席转移）

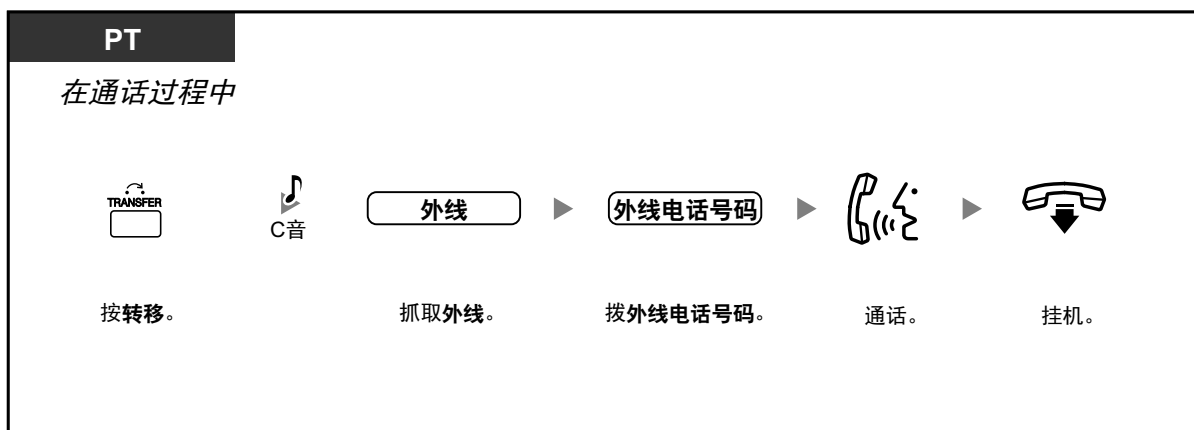

1.4.1 转移呼叫（呼叫转移）

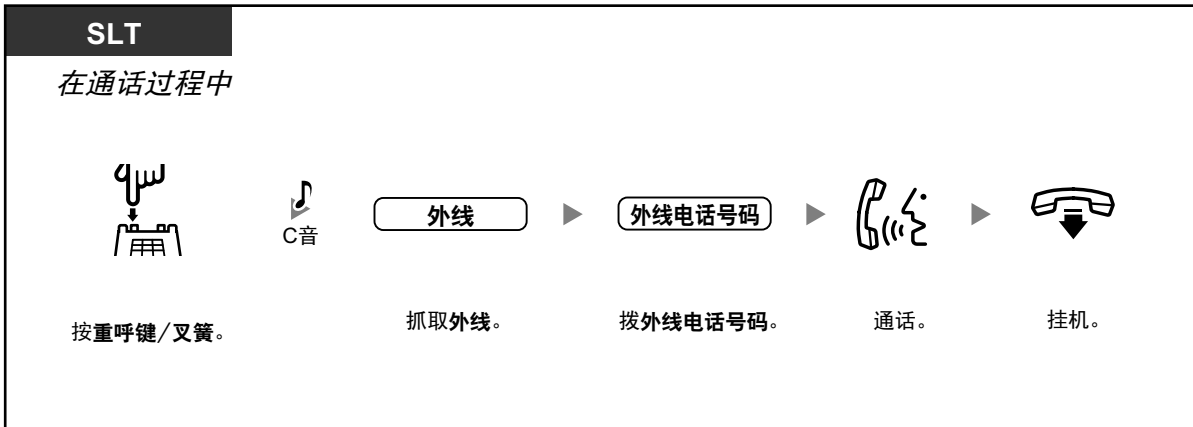

不使用通知转移呼叫（无条件转移）

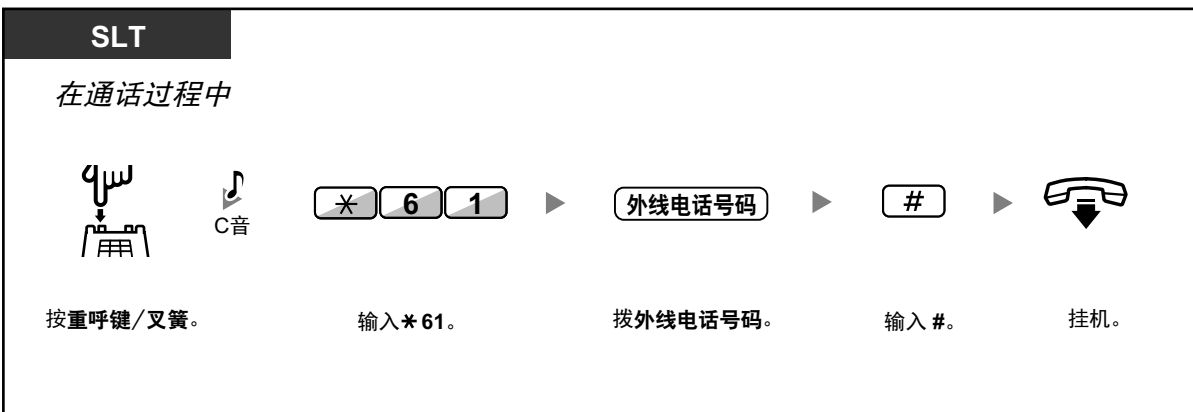

- 该功能是否可用取决于 SIP 服务供应商。
- 拨打目的地号码后无法恢复保留的呼叫。



定制您的电话设置

- 3.1.3 定制按键
建立或编辑单键拨号键，存储无条件转移功能号码。

1.4.2 保留一个呼叫

- ◆◆ 保留
- ◆◆ 在系统寄存区内保留（呼叫寄存）



• **对于 SIP 电话用户：**

SIP 分机的保留操作可能会与本节中的步骤有所不同，并可能会根据正在使用的电话类型不同。

◆◆ 保留

有两种保留类型。二者的区别在于其它人是（正常保留）否（专用呼叫保留）可以恢复您的保留呼叫。由于二者可以交换，请咨询管理员当前方式是什么。

保留（呼叫保留）

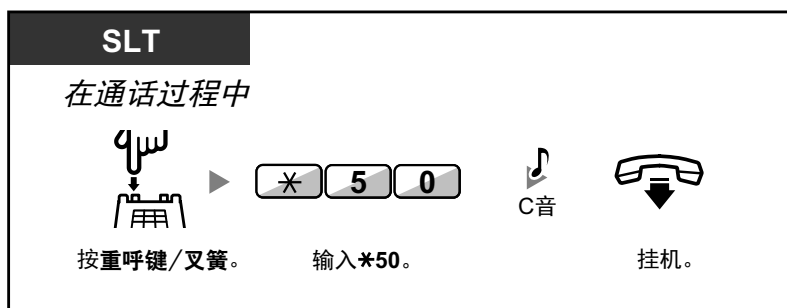
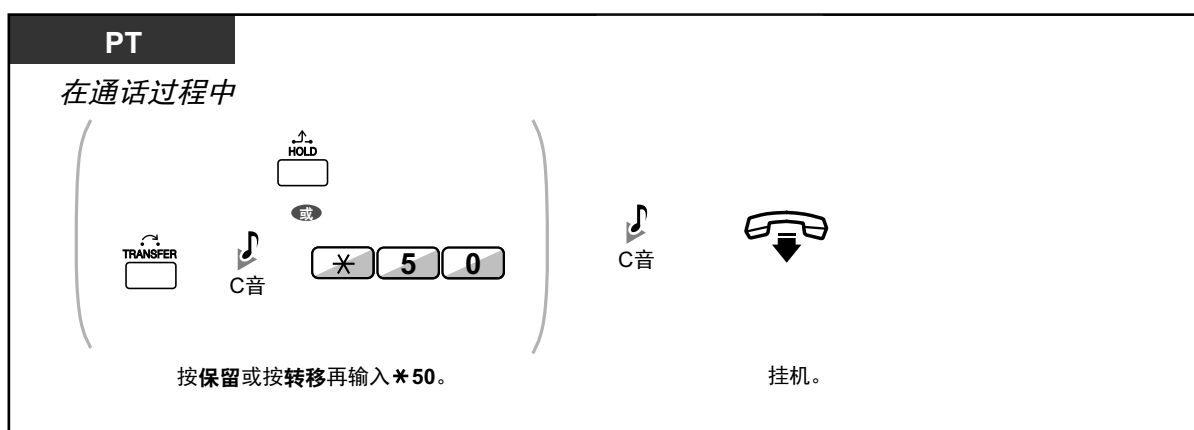

恢复呼叫（恢复呼叫保留）

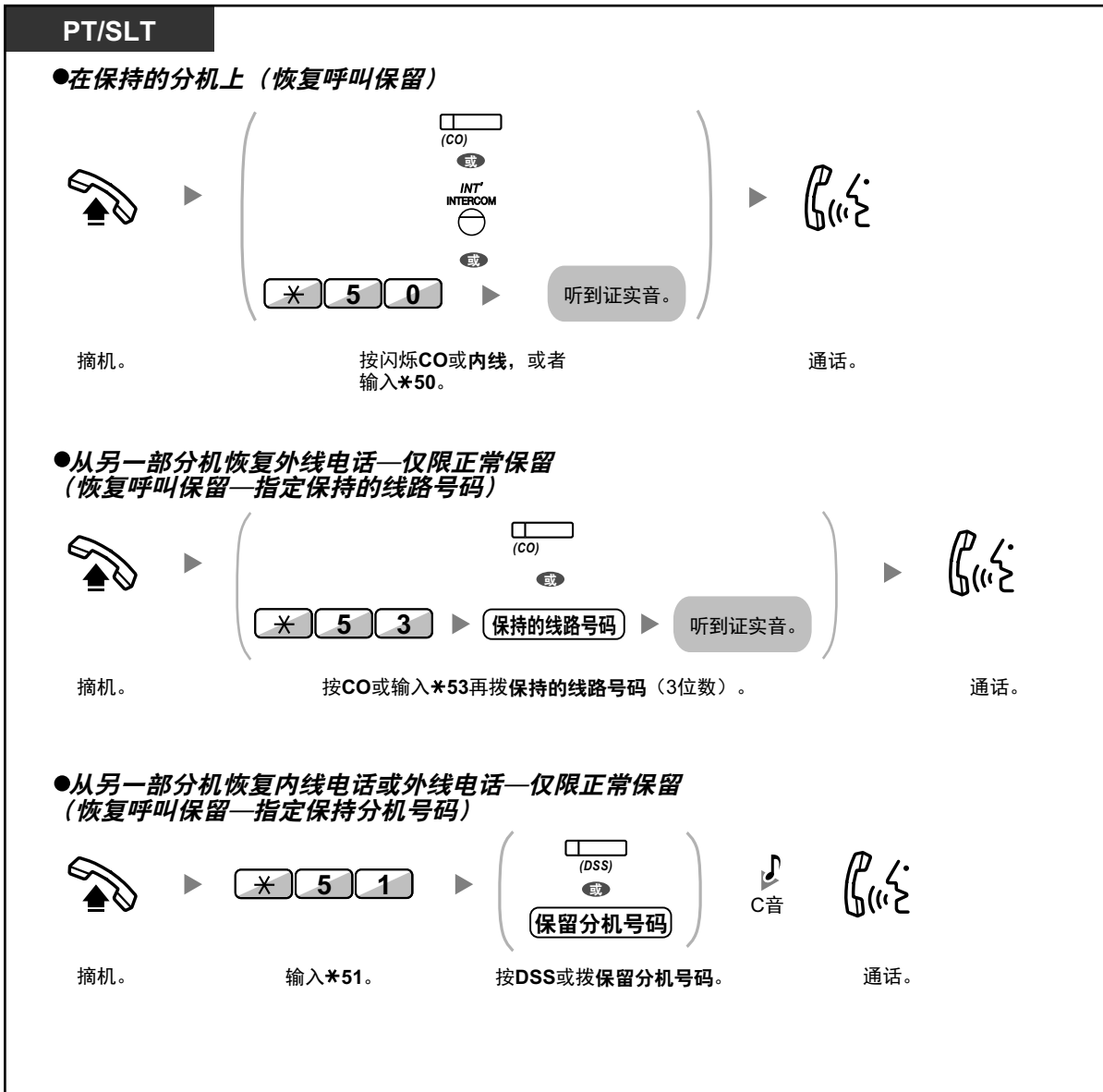

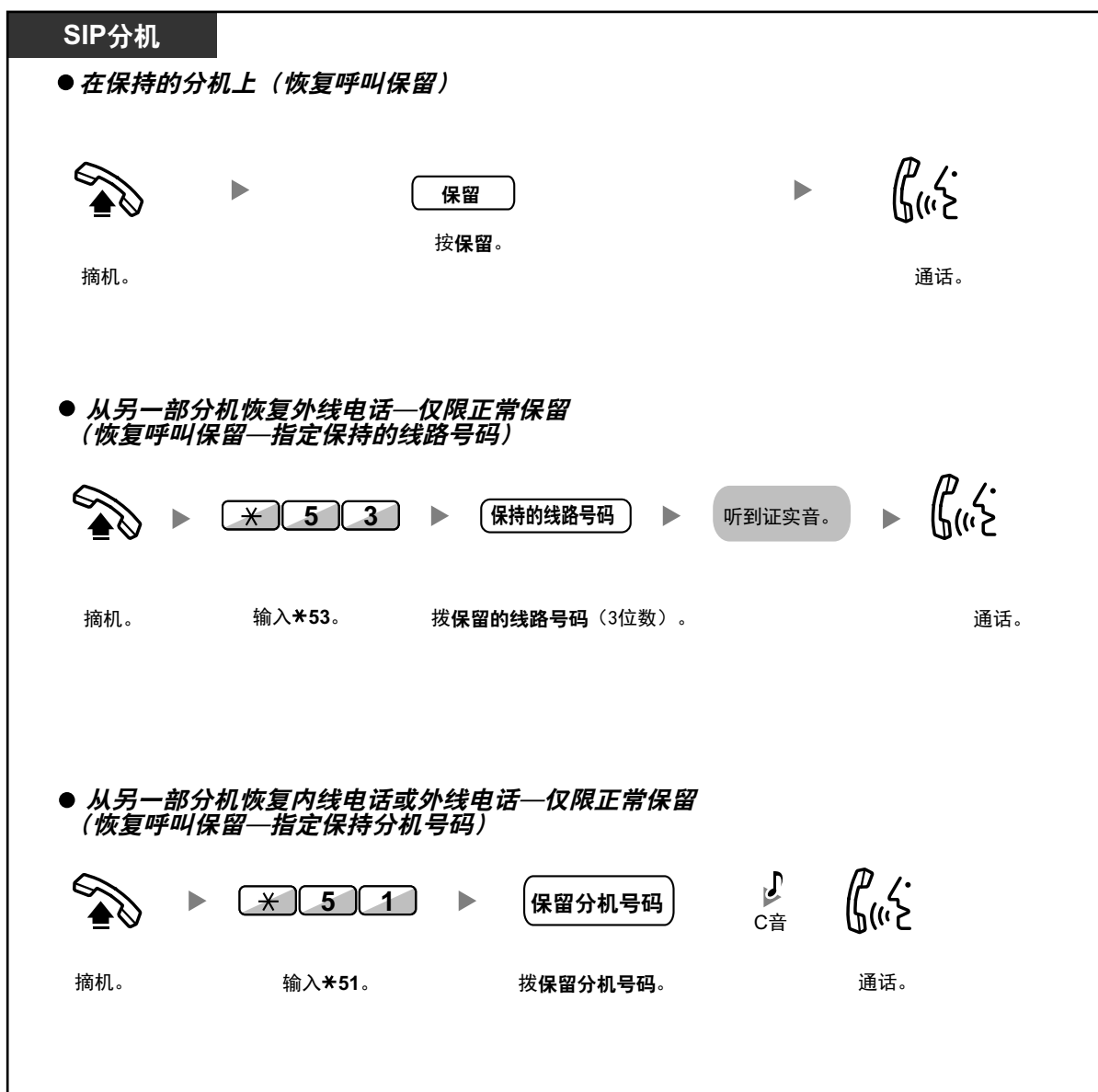

- 对于 PT 用户：CO 或内线键的灯以如下方式显示当前状态：
 - 正常保留方式
 - 绿灯慢闪：**您的保留呼叫
 - 红灯闪烁：**另一部分机的保留呼叫
 - 专用呼叫保留方式
 - 绿灯中速闪烁：**您的保留呼叫
 - 红灯亮：**另一部分机的保留呼叫
- 如果未在指定时间内恢复呼叫，您会听到警报作为提醒（保留重呼）。如果外线电话未在指定时间内应答，则会自动断开。
- 改变保留方式（仅限 PT）
按保留键后，如果再按保留键，状态会从正常保留方式切换到专用呼叫保留方式，或从专用呼叫保留方式切换到正常保留方式。

1.4.2 保留一个呼叫



- 如果已预编程**呼叫自动保留**，您可以通过按另一个 CO、ICD 群、或内线键拨打或应答另一个电话来自动保留当前的呼叫。
- 有关使用 PDN/SDN 键执行恢复呼叫保留操作的信息，请参阅"1.5.1 主要号码簿号码(PDN)/次要号码簿号码(SDN)分机"。

◆◆ 在系统寄存区内保留（呼叫寄存）

您可以在集团电话的公共寄存区保留呼叫，以便每部分机都可以恢复寄存的呼叫。您可以将该功能用作转移功能。

呼叫可以放在指定的寄存区（指定的）或任何空闲的寄存区（自动）。如果建立了呼叫寄存键或呼叫寄存（自动寄存区）键，通过按相应的键，您即可选择任一种方式进行寄存。

如果自动寄存了呼叫，或者同时寄存了多个呼叫，则需要指定寄存区号码，以便恢复所需的呼叫。

设定

PT
在通话过程中

(呼叫寄存)

按呼叫寄存。

PT
在通话过程中

按转移。

输入*52。

（ 寄存区号码 指定
或
* 自动 ）

输入指定的寄存区号码（2位数）或按*，以自动寄存在空闲的寄存区。

C音

挂机。

如果听到忙音，则输入其它寄存区号码或再次按*。

SLT
在通话过程中

按重呼键/叉簧。

输入*52。

寄存区号码

输入指定的寄存区号码（2位数）。

C音

挂机。

如果听到忙音，则输入其它寄存区号码。

恢复（呼叫寄存恢复）

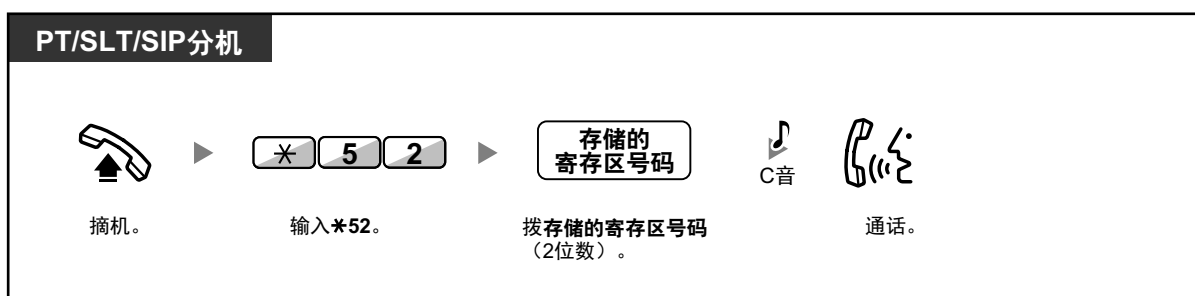

- 如果自动寄存了呼叫，请在显示器上确认寄存区号码。
- **如果未在指定时间内恢复呼叫**，您会听到警报作为提醒（呼叫寄存重呼）。如果外线电话未在指定时间内应答，则会自动断开。
- 对于 SIP 电话用户：任何 SIP 电话用户均可恢复寄存呼叫。
- 呼叫寄存键的灯以如下方式显示当前状态：
红灯闪烁（对于 PT）：您或另一分机已寄存一个呼叫。



- **当恢复寄存的呼叫时，如果听到挂机重拨音**，说明没有保留的呼叫。请确认存储的寄存区号码。
- 寄存呼叫后，您可以执行其它操作。



定制您的电话设置

- 3.1.3 定制按键
建立或编辑呼叫寄存键或呼叫寄存（自动寄存区）键。

1.4.3 与两方交替通话（呼叫分离）

当与一方通话，而保留另一方时，您可以来回交换呼叫（交替）。

在两方之间交替，会暂时让一方处于保留状态

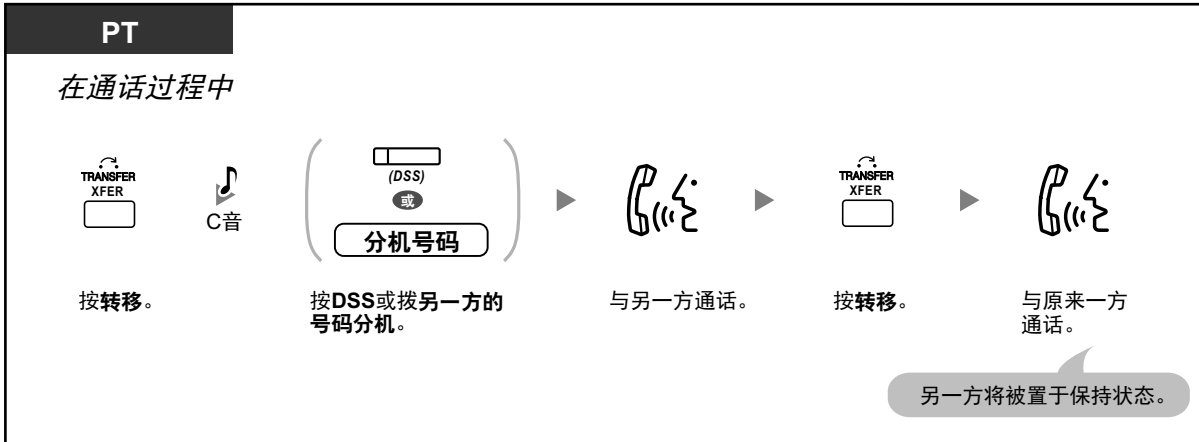

离开该通话，让另两方通话

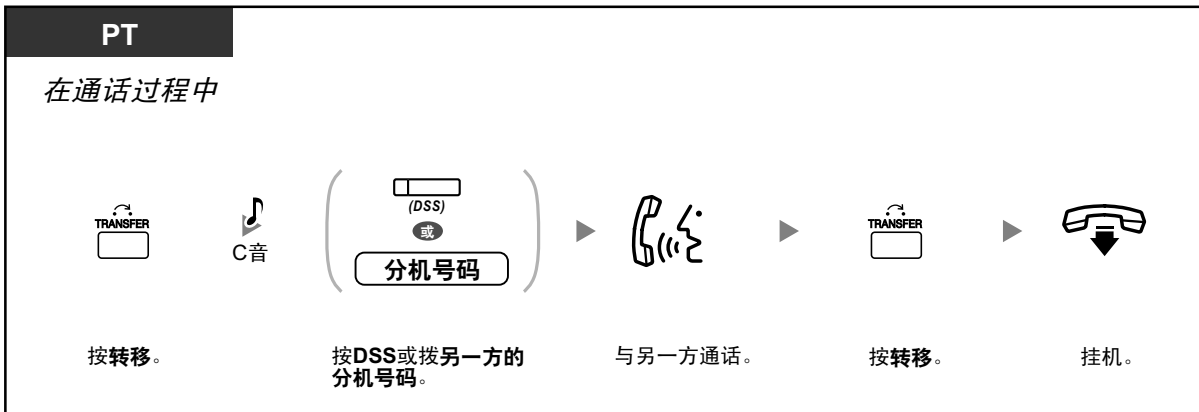



1.4.4 应答呼叫等待

- ◆◆ 应答集团电话的呼叫等待
- ◆◆ 应答电话公司的呼叫等待

◆◆ 应答集团电话的呼叫等待

在通话过程中，如果接到外线电话或另一部分机通知您有呼叫等待，则会在扬声器或话筒中听到呼叫等待音或语音通知。您必须激活该功能，方可使用该功能。（默认：停用一无呼叫[内线电话]/无音[外线电话]）
您可以断开(1)或保留(2)当前呼叫，来应答第二个呼叫。

1. 断开当前呼叫与新用户通话



2. 保留当前呼叫，然后与新用户通话

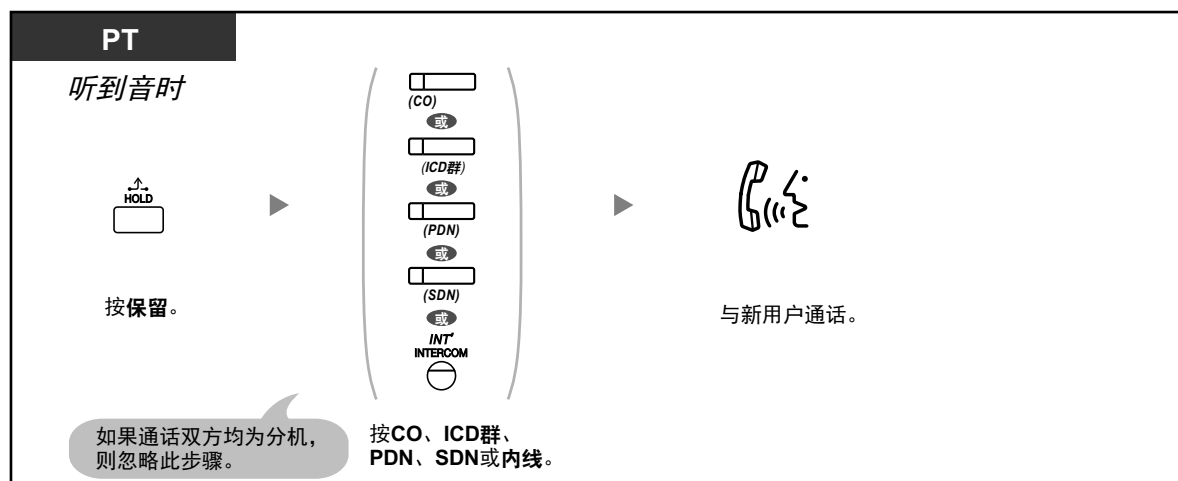

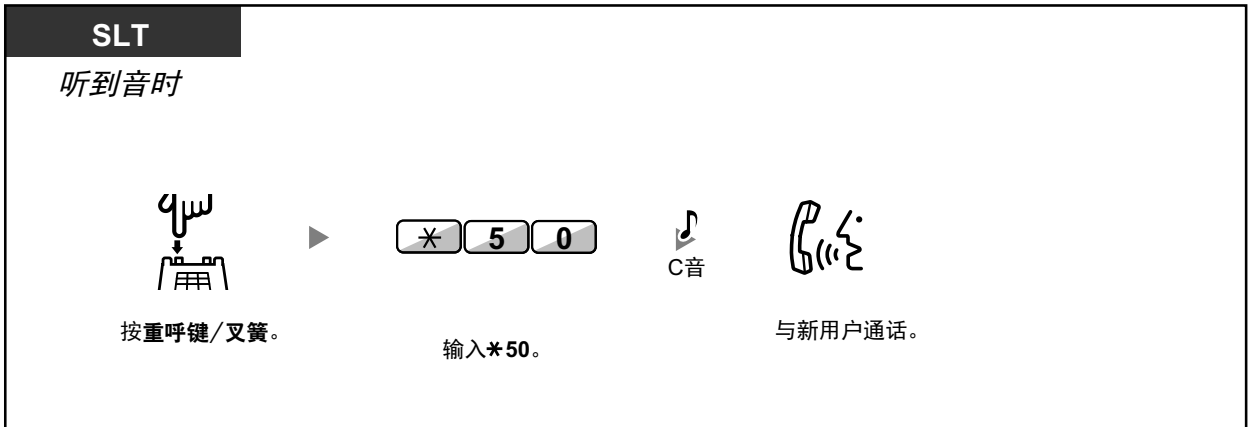

与新用户通话（第二个呼叫）后，您可以断开(2.1)或保留(2.2)该呼叫，再恢复第一个呼叫。

2.1 断开第二个呼叫，与原来的通话方通话

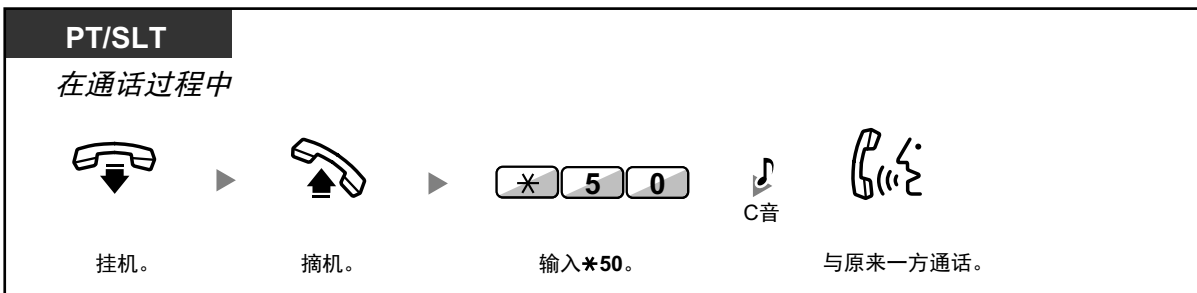
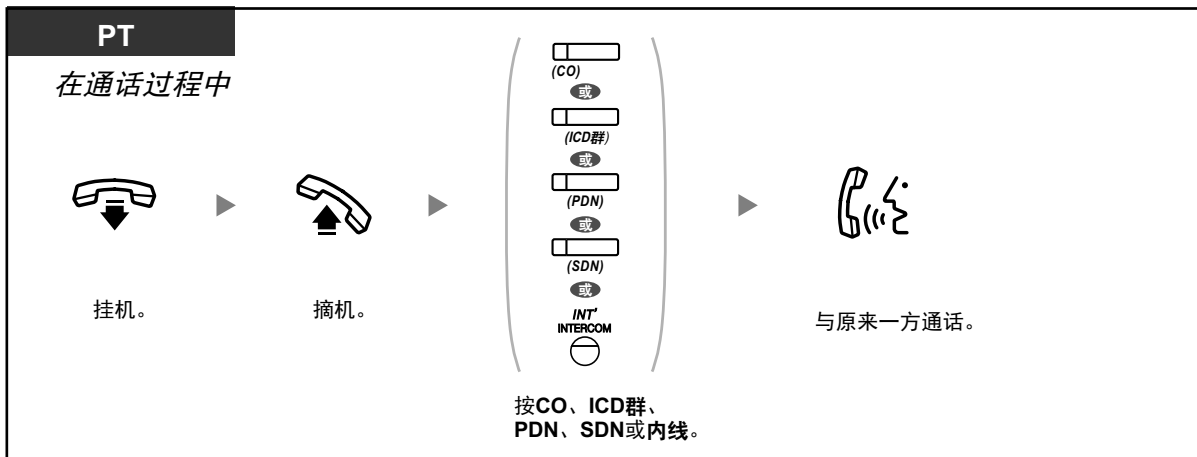

2.2 保留第二个呼叫，与原来的通话方通话

保留后，您可以与原来的通话方通话。然后，您可以将其断开，再与新用户通话。

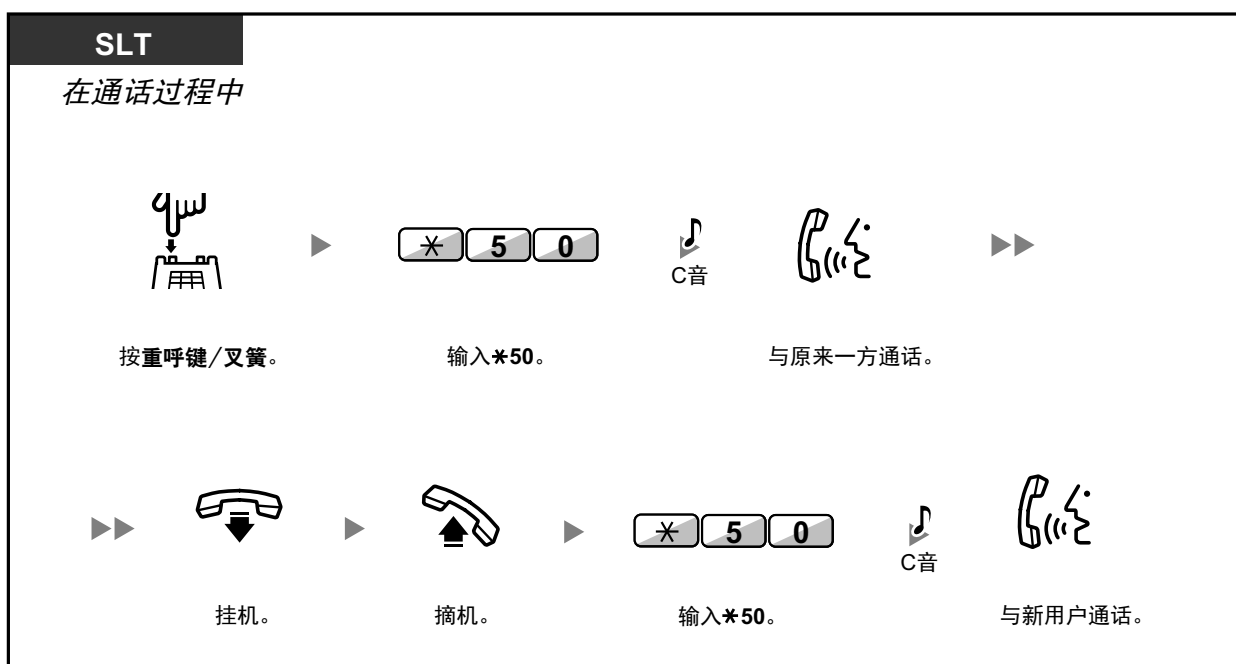
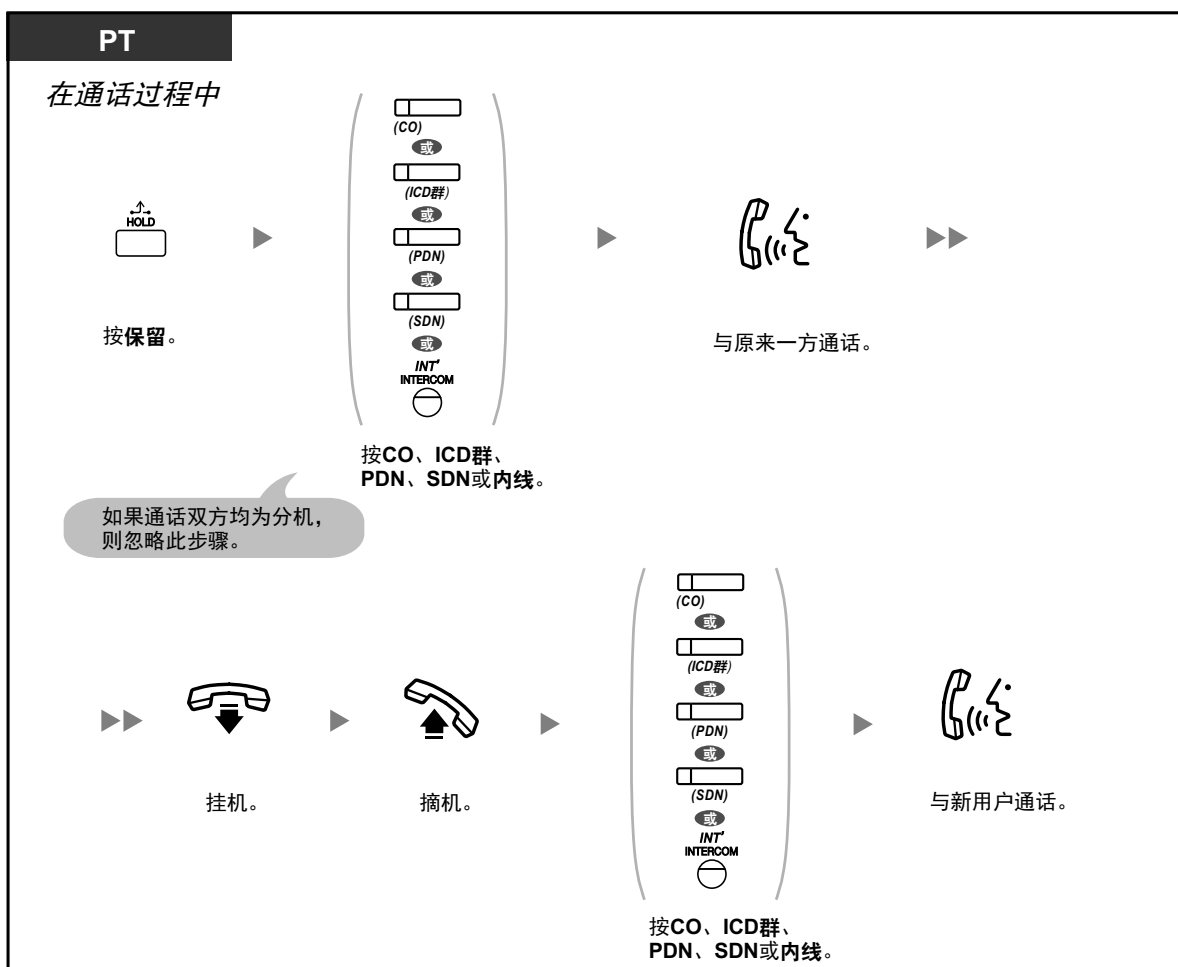



- **根据您的电话类型**，您可以使用扬声器和麦克风（摘机呼叫通知[OHCA]）与另一方通话，或您可以通过话筒（耳语 OHCA）接收呼叫通知，如果您使用的话筒有一个通话。请参阅"1.9.3 接收呼叫等待（呼叫等待/摘机呼叫通知[OHCA]/耳语 OHCA）"。
- 主叫方等待应答时，其名称或号码会以 15 秒为间隔，每次显示 5 秒。



定制您的电话设置

- 3.1.2 编程方式设定—**呼叫等待音类型选择**
如果您选择"信号音 1"，对于来自外线用户和分机的呼叫等待，您将听到同一个音。如果您选择"信号音 2"，对于来自外线用户和分机的呼叫等待，您将听到不同的音。

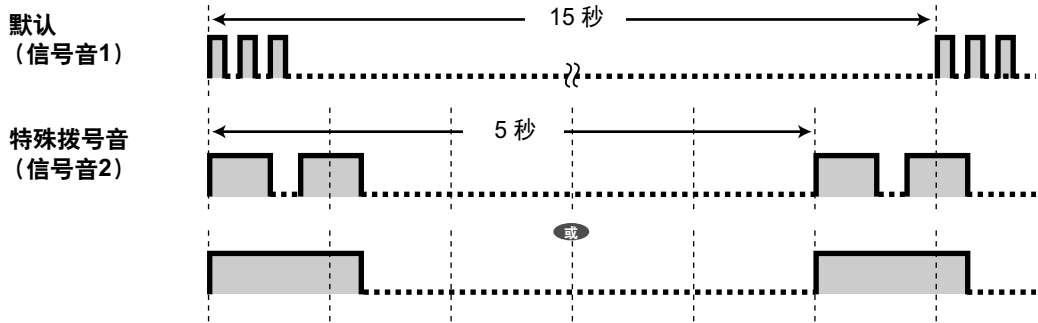

◆◆ **应答电话公司的呼叫等待**

这是一项任选的电话公司服务。您可以收到呼叫等待音和主叫方信息。有关详情，请咨询电话公司。

PT	PT/SLT
<p>听到音时</p> <p>(R FLASH/RECALL)</p> <p>或</p> <p>(EFA)</p> <p>按闪断或EFA。</p>	<p>听到音时</p> <p>(TRANSFER)</p> <p>或</p> <p>(重呼键/叉簧)</p> <p>按转移或重呼键/叉簧。</p> <p>▶ * 6 0</p> <p>输入*60。</p>



- 若要返回到原来的通话方，请重复操作。
- 在此情况下，集团电话专用话机上的闪断键必须通过系统编程设定为外部功能接入(EFA)方式。



定制您的电话设置

- 3.1.3 定制按键
建立或编辑外部功能接入(EFA)键。

1.4.5 多方通话

- ◆◆ 在通话过程中添加其它通话方（会议）
- ◆◆ 离开会议（无人值守会议）
- ◆◆ 离开会议（离开三方会议）

- ◆◆ 让第三方加入您的呼叫（保密释放）
- ◆◆ 使用 ISDN 服务，在通话过程中加入第三方（三方会议[3PTY]—通过 ISDN）

◆◆ 在通话过程中添加其它通话方（会议）

您可以在通话中加入一方或多方。

建立会议电话

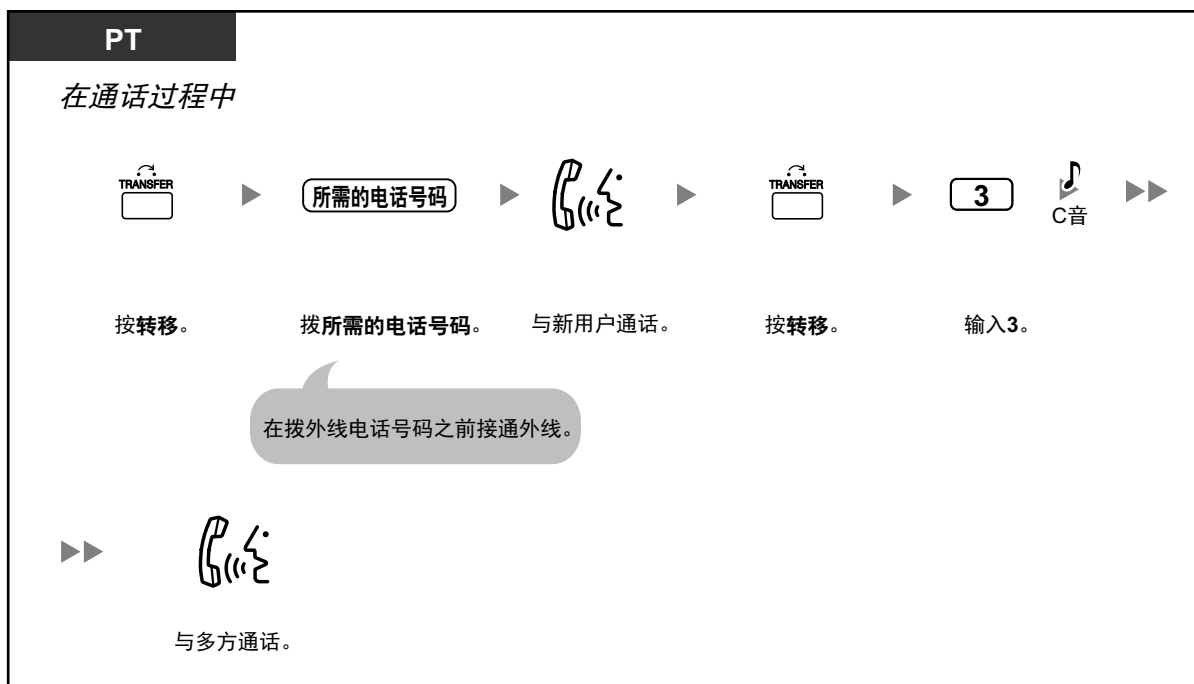
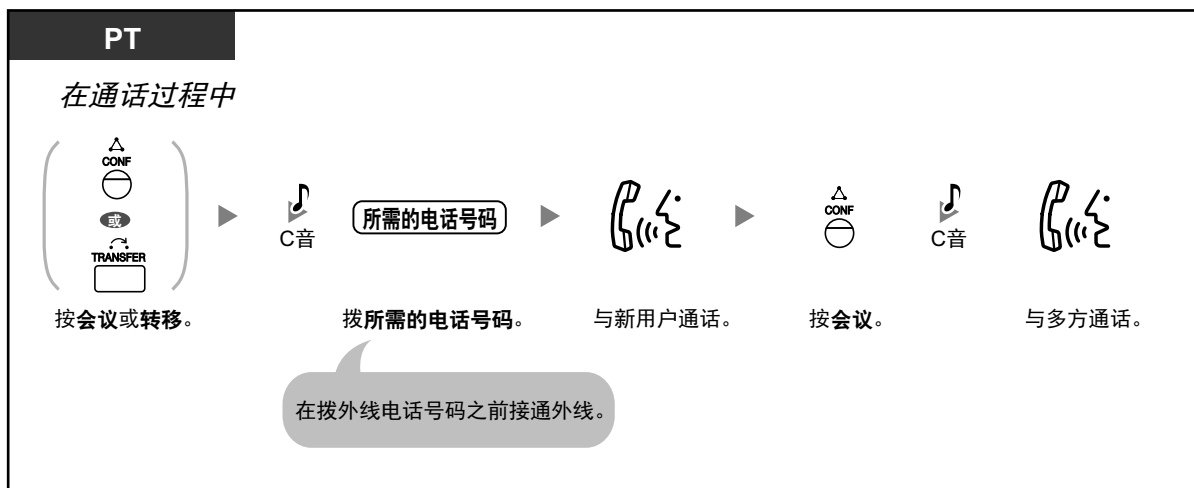

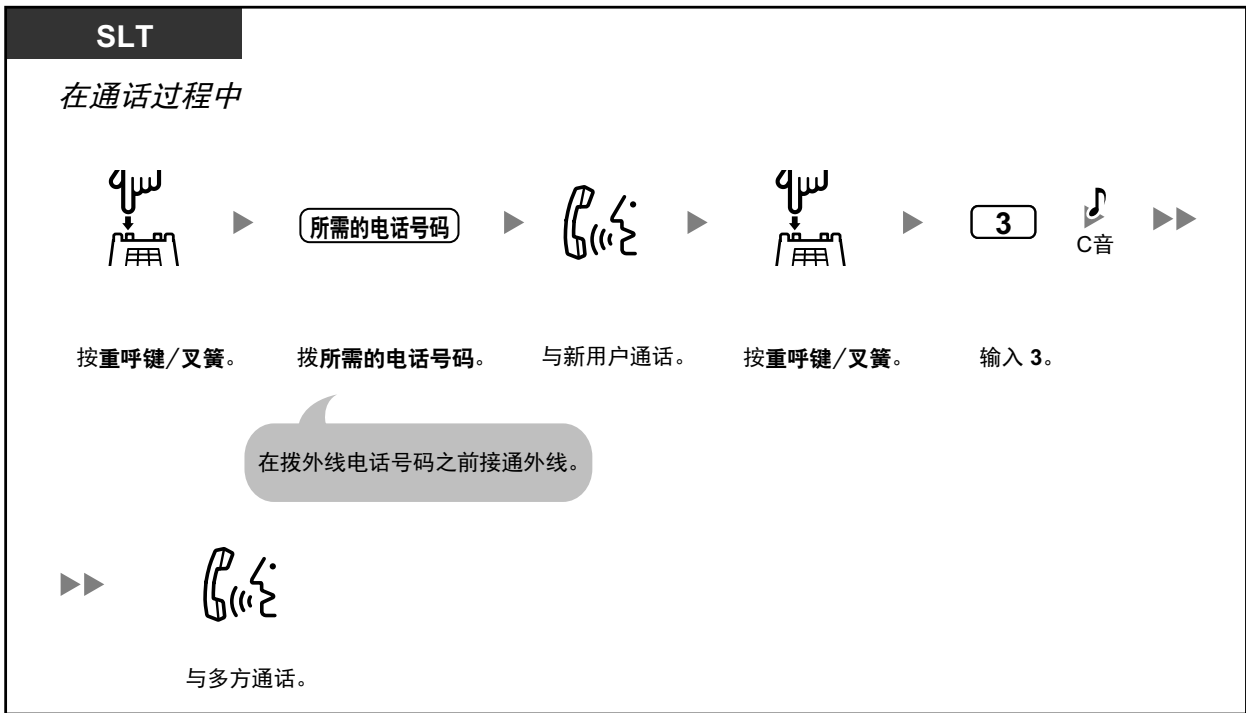

在两方通话过程中，接到外线电话时，建立会议电话

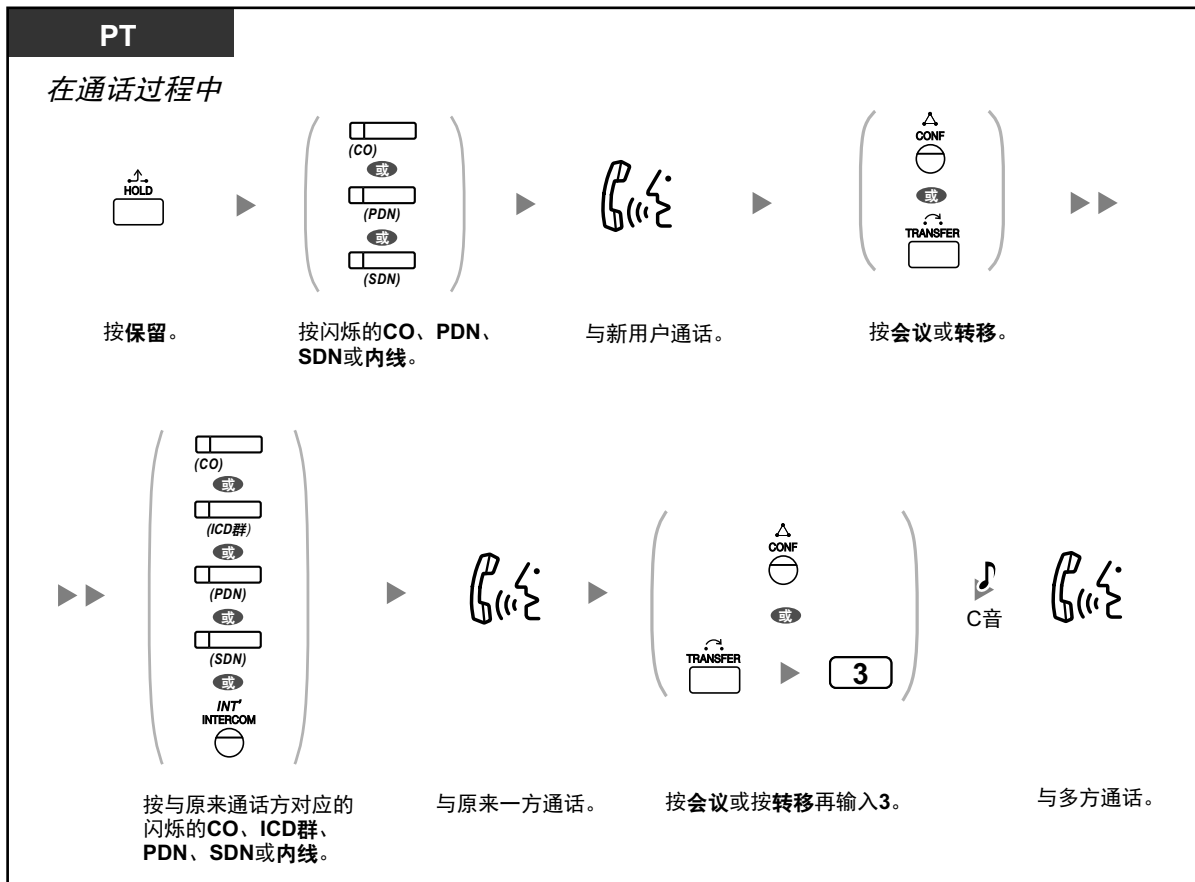

在会议中加入 4 方或更多方

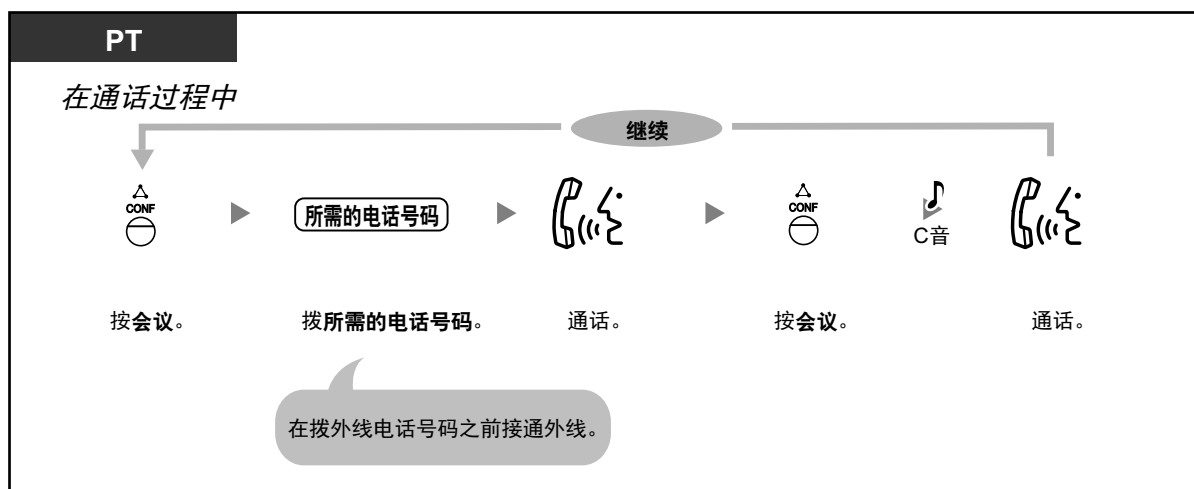

将保留的另一用户加入会议

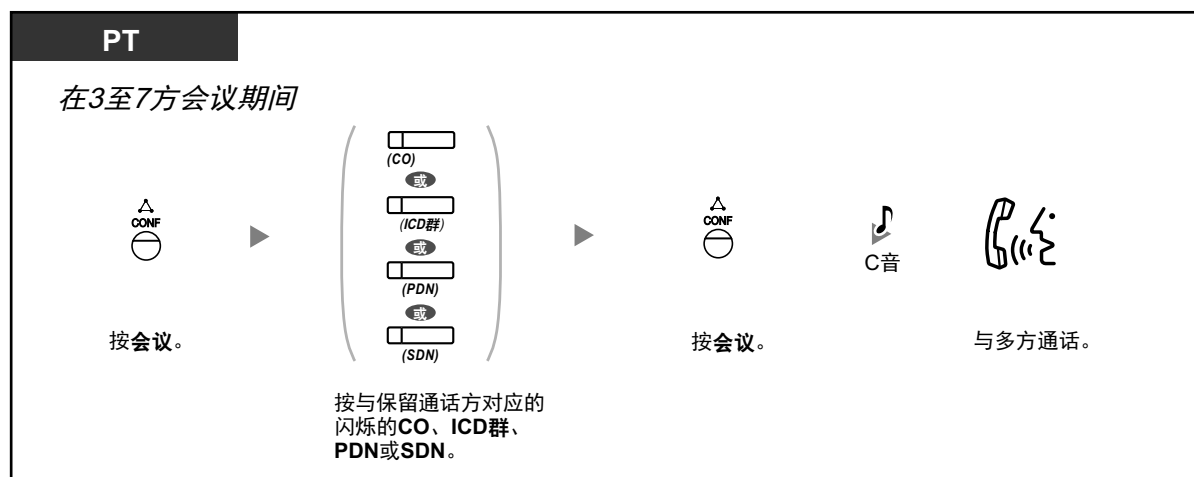

在三方通话中与两方交替通话



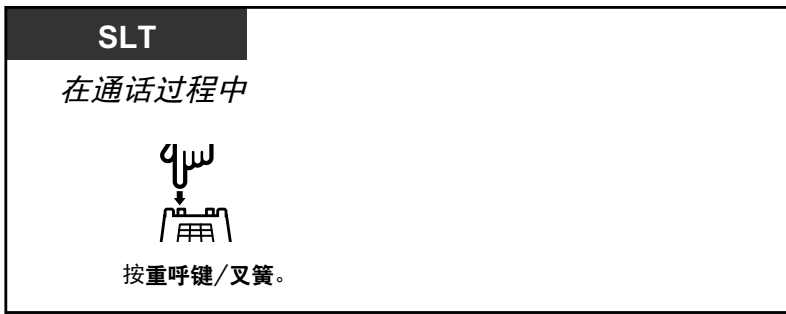

在多方通话中，断开一方，然后与另一方通话

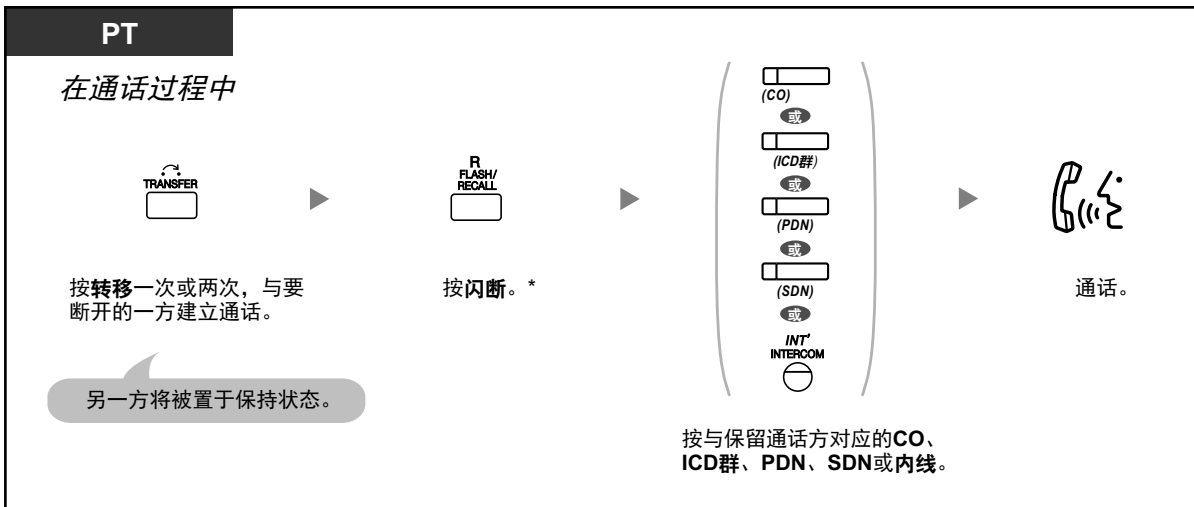

- *在此情况下，集团电话专用话机上的闪断键必须通过系统编程设定为闪断/重呼方式。
- 在多方通话过程中，按转移键或重呼键/叉簧会在通话的其它方之间交替。
- 会议最多可以同时有 8 方（包括内线和外线）。
- 在 4 方或更多方的通话过程中，无法断开一方，而保持与其它方通话。
- SIP 电话用户无法发起会议电话，但可以作为成员添加。



定制您的电话设置

- 3.1.3 定制按键
建立或编辑会议键。

◆◆ **离开会议（无人值守会议）**

发起会议的人可以退出会议，并让另一方继续通话。



离开会议



其它人通话时返回

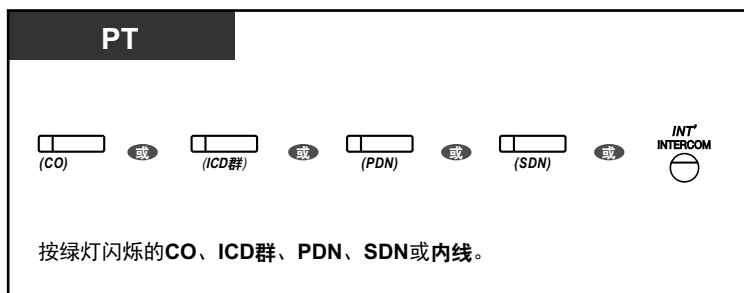

完成通话

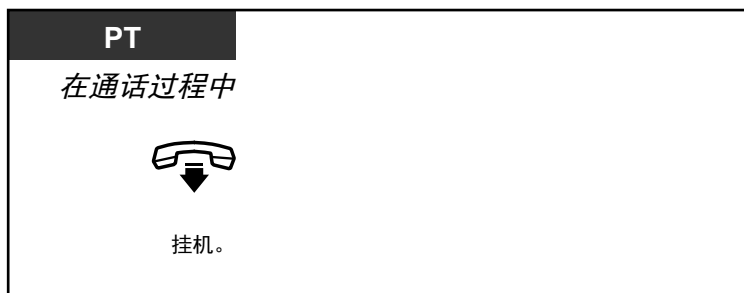

• 时间限制

双方在超过指定的时间之前都会听到警报音。发起的分机用户会在超时之前听到警报音。如果时间用完，呼叫会被断开，除非发起的分机返回到会议。



定制您的电话设置

- 3.1.3 定制按键
建立或编辑会议键。

◆◆ 离开会议（离开三方会议）

与另外两方用户发起会议的人可以退出会议，并让其它用户继续通话。

退出一个至少有一部其它分机参与的会议

PT/SLT

在三方会议期间



挂机。

退出一个有两个外线方参与的会议

PT

在三方会议期间



按转移。



挂机。

SLT

在三方会议期间



按重呼键/叉簧。



挂机。



- 若要退出一个有两个外线方参与的会议电话，并让通话继续进行，必须在 COS 编程中设置您的分机可以将来电转移到外线。

◆◆ 让第三方加入您的呼叫（保密释放）

您可以让第三方加入当前的外线电话，建立三方通话。您也可以离开该通话，让另外两方继续通话。



让第三方加入您的通话并建立三方通话

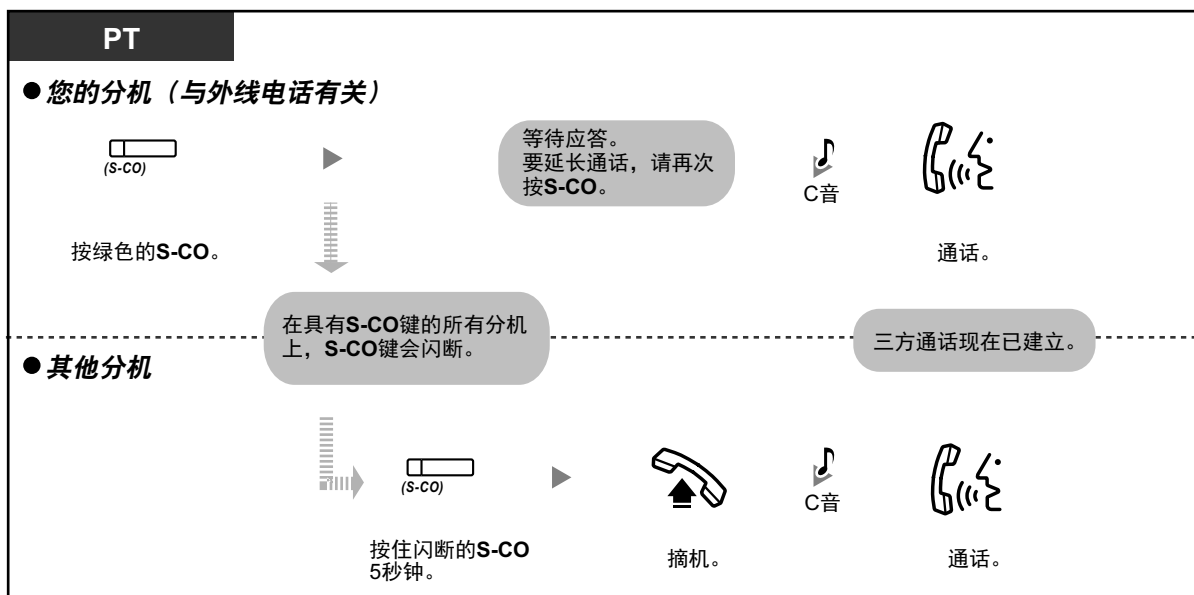

- 该操作仅可使用 S-CO 键。
- 您可以通过挂机退出一个三方通话，并让其它两方继续通话。

◆◆ 使用 ISDN 服务，在通话过程中加入第三方（三方会议[3PTY]—通过 ISDN）



PT

在通话过程中

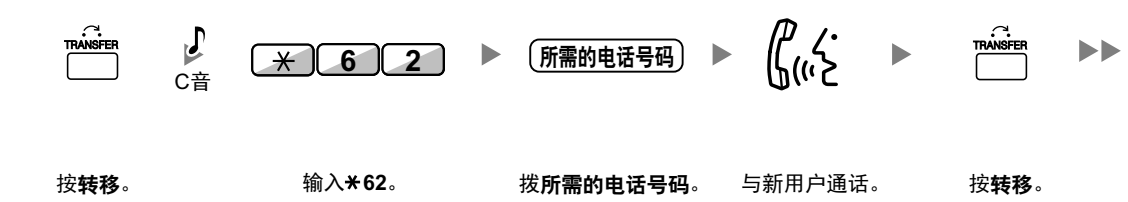

按转移。 输入*62。 拨所需的电话号码。 与新用户通话。 按转移。

在拨外线电话号码之前接通外线。



输入3。 与多方通话。

SLT

在通话过程中

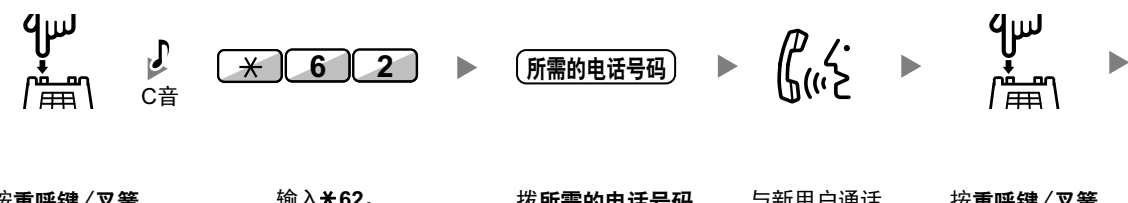

按重呼键/叉簧。 输入*62。 拨所需的电话号码。 与新用户通话。 按重呼键/叉簧。

在拨外线电话号码之前接通外线。

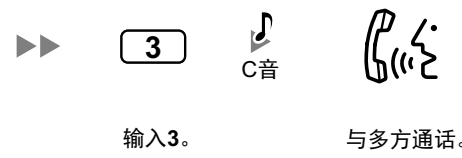

输入3。 与多方通话。

完成通话

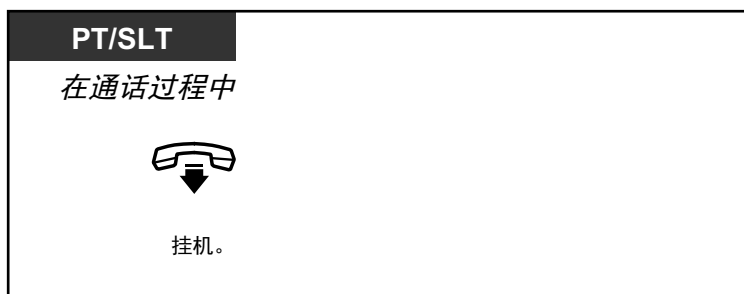

定制您的电话设置

- 3.1.3 定制按键
建立或编辑 ISDN-保留键。

1.4.6 静音

您可以停用麦克风或话筒，以便与房间内其它人进行私下讨论，同时还能通过扬声器或话筒听到电话中其它方讲话。



设定/取消

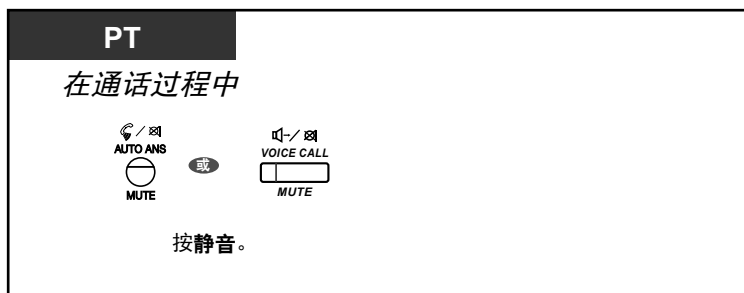

- PT 的自动应答/静音或语音呼叫/静音键的灯以如下方式显示当前状态：
熄灭：正常
红灯闪烁：静音
- 如果在 OHCA 期间使用静音，会变为话筒静音。

1.4.7 让其它人听到通话（摘机监听）

您可以在使用话筒继续通话的同时，让房间内的其它人通过扬声器听到通话。



设定/取消

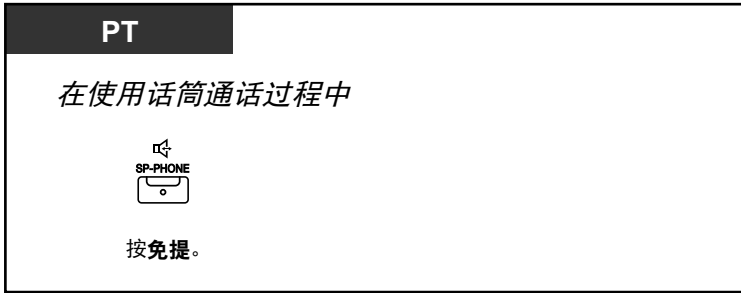

- 免提键的灯以如下方式显示当前状态：
熄灭：通过话筒听到声音。
点亮：通过扬声器和话筒听到声音。
- 此功能需要系统编程。



- **免提操作**
您可以使用免提键，以免提方式进行通话。您可以同时进行其它工作。
- **关于免提操作的有用提示：**
 - **如果听不清对方讲话，**
使用导航键、微旋拨号盘或音量键提高音量。
 - **如果对方听不清您讲话，**
降低音量。
 - **如果对方听到您的回声，**
请在有窗帘、地毯或二者都有的房间内使用电话。
 - **如果通话的一部分听不见，**
如果您与对方同时讲话，一部分对话会听不到。
为避免出现上述情况，请交替讲话。

1.4.8 使用头戴式耳机（头戴式耳机操作）

您可以使用头戴式耳机进行通话。
在此情况下，您必须在编程方式下选择“头戴式耳机打开”，或事先设定打开头戴式耳机键（红色）。
此功能也称为话筒/头戴式耳机选择。



使用头戴式耳机通话



在使用头戴式耳机的通话过程中，使用话筒

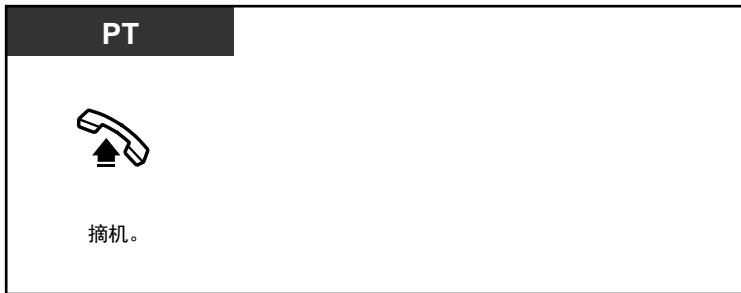

在使用头戴式耳机的通话过程中，以免提方式通话

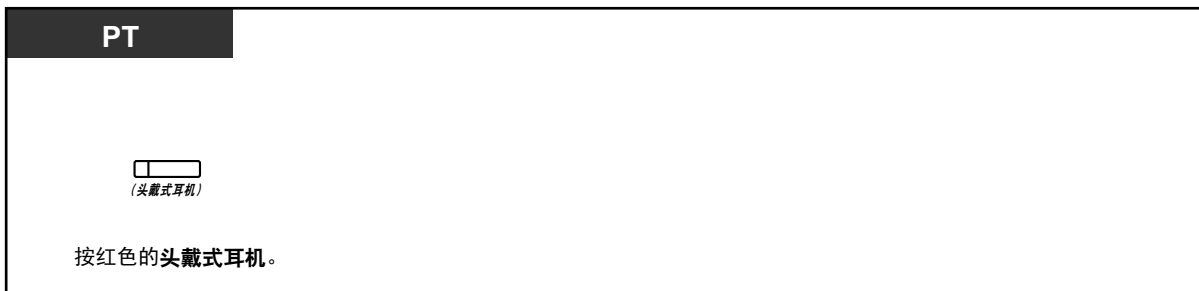

- 头戴式耳机键的灯以如下方式显示当前状态：
熄灭：头戴式耳机方式关闭
红灯亮：头戴式耳机方式开启
- KX-T7665 或 KX-NT511 无法使用该功能。



- **对于 KX-NT300 系列（KX-NT321 除外）/KX-DT343/KX-DT346 电话用户：**
 - 使用 KX-NT300 系列（KX-NT321 除外）/KX-DT343/KX-DT346 电话，您可以将登记到您分机上的 Bluetooth 无线头戴式耳机作为头戴式耳机。
 - **操作距离**
请保持连接 Bluetooth 模块的电话相互距离 3 m 或以上。另外如果在带有连接 Bluetooth 模块的电话附近使用 Bluetooth 头戴式耳机，在没有注册的耳机中可能会听到噪音。远离电话并靠近注册的耳机，信号便可增强。
 - **噪音**
信号在本模块和 Bluetooth 头戴式耳机之间通过无线电波传输。若要实现最大距离和无噪音运行，建议将模块远离电气设备，如传真、收音机、PC 或微波设备。
 - 使用 2.4 GHz ISM（工业、科学及医药设备）频带的系统可能会与本产品发生干扰。这些系统的例子包括无绳电话、无线 LAN、Home RF、微波炉以及其它 ISM 设备。这些系统会带来轻微的噪声。
- **对于 KX-DT543 和 KX-DT546 电话用户：**
 - 您可以使用电子叉簧(EHS)头戴式耳机。有关已经此装置测试的头戴式耳机的最新信息，请咨询您的经销商。



定制您的电话设置

- 3.1.2 编程方式设定—**头戴式耳机操作**
选择要使用的设备。
- 3.1.3 定制按键
建立或编辑头戴式耳机键。

1.5 使用 PDN/SDN 键

1.5.1 主要号码簿号码(PDN)/次要号码簿号码(SDN)分机

当分机用户要为其它分机处理呼叫时，主要号码簿号码(PDN)和次要号码簿号码(SDN)键很有用。例如，一位秘书或多位秘书可以为位老板或多位老板处理呼叫并检查其呼叫状态。PDN 和 SDN 键的功能如下：



PDN 键：该键可以用来拨打和接听所有电话（包括外线和内线电话）。拥有多个 PDN 键可使多个呼叫在分机上排队。具有 PDN 键的分机叫做 PDN 分机。

SDN 键：SDN 键的灯显示已登记分机的当前呼叫状态，类似 DSS 键。此外，该键还用于执行以下操作：

- 呼叫 PDN 分机（◆◆ SDN 直接拨号）
 - 应答在 PDN 分机振铃的呼叫
 - 保留呼叫并恢复由 PDN 分机保留的呼叫（◆◆ 呼叫保留和恢复呼叫保留）
 - 将呼叫转移到 PDN 分机（◆◆ 使用 SDN 键执行呼叫转移）
- 具有 SDN 键的分机叫做 SDN 分机。



- 登记作为 SDN 键的目的地的分机最少必须具有一个 PDN 键。
- 一部分机最多可以具有 8 个 PDN 键。
- 一部分机只能具有一个 SDN 键对应每部 PDN 分机。
- 每个 PDN/SDN 键的键灯将按以下方式显示当前的状态：

指示灯类型	PDN 键的状态	SDN 键的状态
Off	PDN 分机空闲。	
绿灯亮	分机正在使用 PDN 键打电话。	分机正在使用 SDN 键打电话。
绿灯慢闪	PDN 分机正在保留呼叫（正常保留）。	正在保留通过 SDN 键应答的呼叫（正常保留）。
绿灯中速闪烁	呼叫处于暂时保留或专用呼叫保留。	通过 SDN 键应答的呼叫处于暂时保留或专用呼叫保留。
绿灯快闪	PDN 分机正在接听来电。	SDN 分机从通过 SDN 键应答的呼叫收到保留重呼或回叫振铃。
红灯亮	对应的 SDN 分机正在使用线路。	对应的 PDN 分机或另一部对应的 SDN 分机正在使用线路。
红灯慢闪	对应的 SDN 分机正在保留呼叫。	另一部对应的 SDN 分机，或 PDN 分机本身，正在保留呼叫。
红灯快闪	PDN 分机正在接听到达来电呼叫分配(ICD)群的来电。	对应的 PDN 分机正在接收来电。

◆◆ SDN 直接拨号

使用 SDN 键，您可以轻松呼叫对应的 PDN 分机。根据系统编程，SDN 键处于两种方式之一，操作步骤区别如下：

加强 DSS 键方式



标准 SDN 键方式

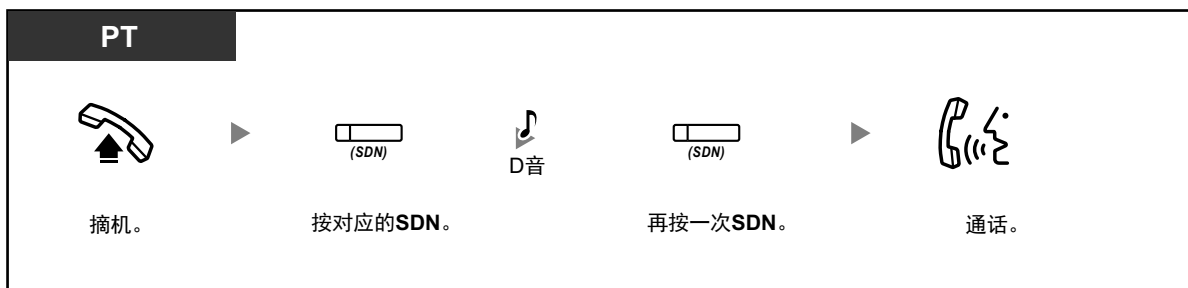

- 当执行 SDN 直接拨号以呼叫对应的 PDN 分机时，SDN 键的灯将按以下方式显示目的地分机的当前状态：
绿灯亮：您正在使用线路。
红灯亮：线路正在使用。（PDN 分机或另一部 SDN 分机（多个分机的 SDN 键对应相同的 PDN 分机时）正在使用线路）
- 即使 PDN 分机已设定免打扰(DND)，您也可以按 SDN 键照常呼叫该分机。



- 当 SDN 键处于标准 SDN 键方式时，您可以在听到拨号音时拨打电话号码，而无需再次按 SDN 键。根据系统编程，可以使用正常的呼叫权限（服务等级）或对应 PDN 分机的呼叫权限拨打电话（**SDN 流动 COS**）。

◆◆ 呼叫保留和恢复呼叫保留

您可以正常地保留通过 PDN 或 SDN 键应答的呼叫（→1.4.2 保留一个呼叫）。
 无论是何种类型的呼叫，您都还可以通过简单的操作恢复在您的分机/其它分机保留的呼叫。

恢复呼叫保留

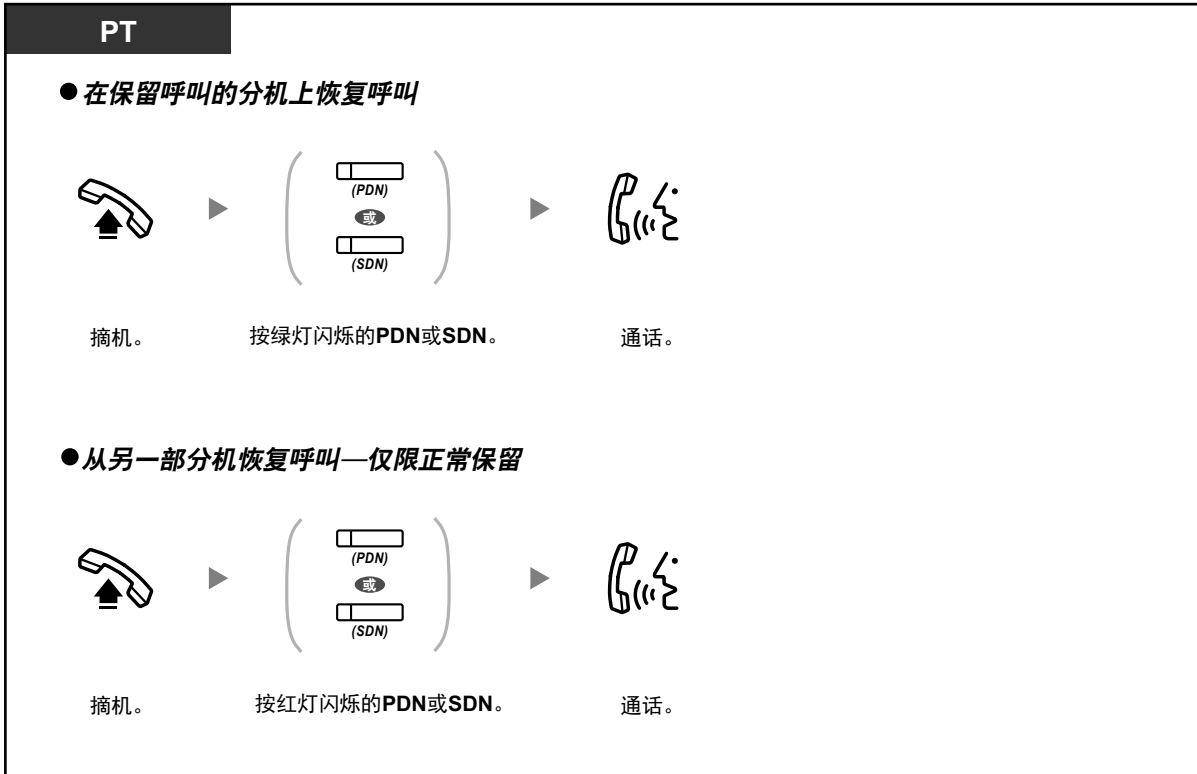

- 如果未在指定时间内恢复呼叫，您会听到警报作为提醒（保留重呼）。如果外线电话未在指定时间内应答，则会自动断开。



- 如果已预编程**呼叫自动保留**，您可以通过按另一个 PDN 键拨打或应答另一个电话来自动保留当前的呼叫。

◆◆ 使用 SDN 键执行呼叫转移

使用对应的 SDN 键，可以通过简单的操作将呼叫转移到 PDN 分机。

将呼叫转移至 PDN 分机





- 需要经过系统编程才能在与分机通话期间使用该功能。
- *当 SDN 键处于标准 SDN 键方式时，您必须按两次 SDN 键才能转移呼叫，除非您曾使用该 SDN 键应答来电。



定制您的电话设置

- 3.1.2 编程方式设定—**优先线路分配—来电**
当摘机时，选择取得的线路。
- 3.1.2 编程方式设定—**优先线路分配—去电**
当摘机时，选择取得的线路。
- 3.1.3 定制按键
建立或编辑主要号码簿号码(PDN)或次要号码簿号码(SDN)键。

1.6 在离开您的办公桌前

1.6.1 转送呼叫

- ◆◆ 转送呼叫（呼叫转送[FWD]）
- ◆◆ 使用固定呼叫转送/免打扰键进行 FWD/DND 设定
- ◆◆ 使用 ISDN 服务转送呼叫（呼叫转送[CF]—通过 ISDN）

◆◆ 转送呼叫（呼叫转送[FWD]）

您可以将来电转送至指定的目的地。

全部电话：

全部电话都将转送。预设分机也可以从自己的接收群转送。

占线：

当您的分机占线时，全部电话都将转送。

无应答：

如果您没有在指定的时间内应答，全部电话都将转送。

占线/无应答 (BSY/NA)：

如果您没有在指定时间内应答或您的分机占线，全部电话都将转送。

随我转移 (From)：

如果您没有在离开您的办公桌前设置上述的转送"全部电话"，您可以从目的地分机设定同样的功能。

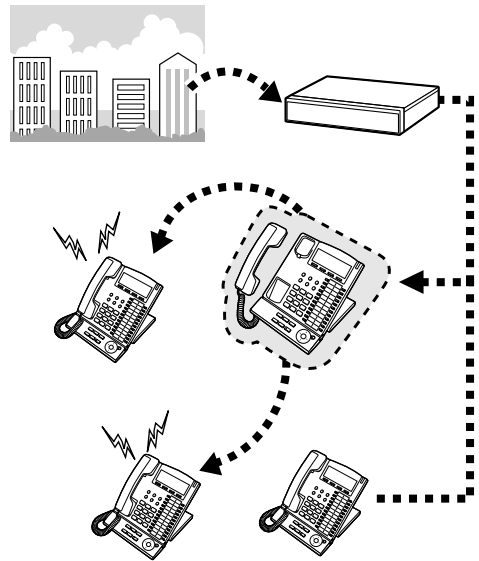

- 来电最多可以转送 4 次。



- 您可将 UM 群的浮动分机号码设定为转送目的地。
- 您可以将语音信箱群或 SVM 功能的浮动分机号码设为转送目的地。
- 您可以将您的移动电话设定为转送目的地。
- **老板与秘书功能**
被设定为目的地的分机可以呼叫转送分机。

<示例>

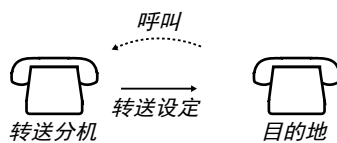

设定/取消

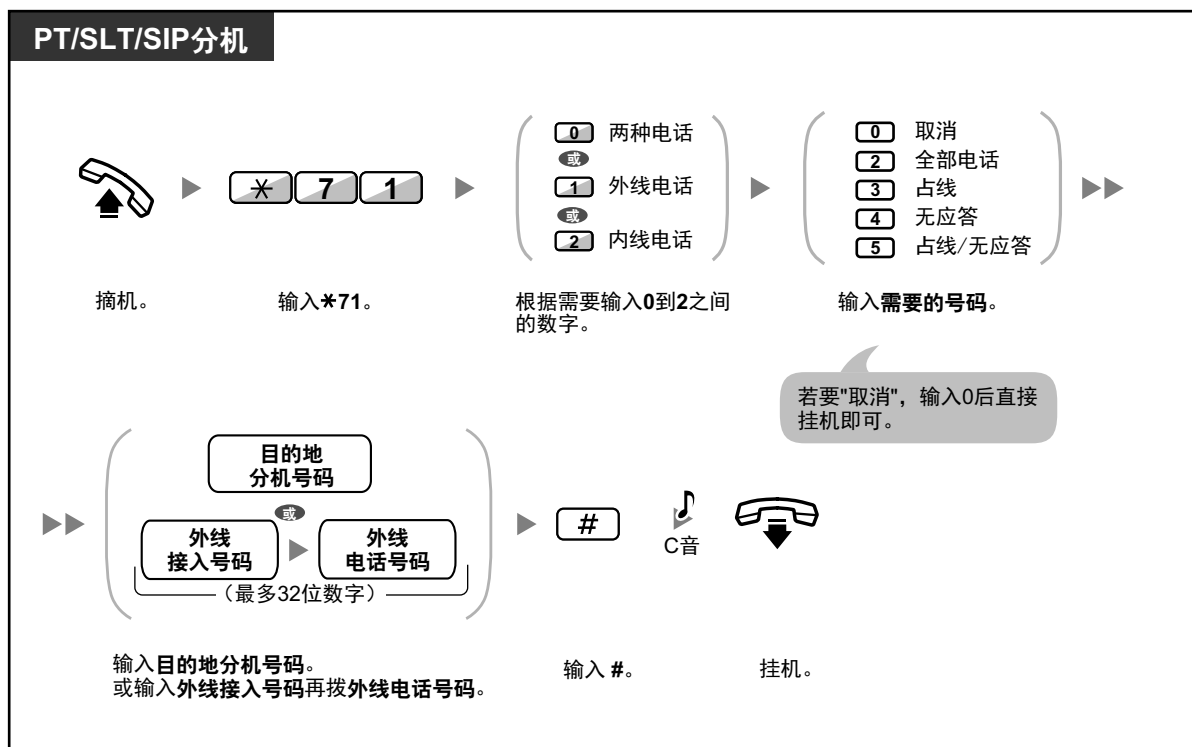

从另一部分机设定随我转移

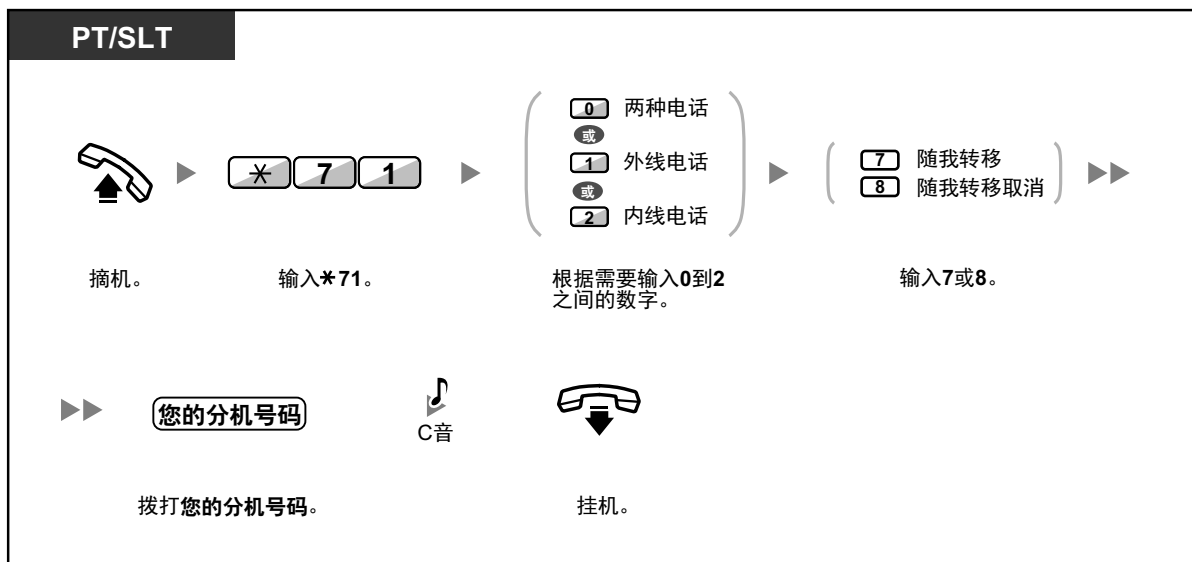

- 当使用集团电话专用话机时，您可以按呼叫转送/免打扰键（固定键），而不是"*710"，来设定或取消呼叫转送。

设定"无应答"和"占线/无应答"定时器



设定/取消 (来电呼叫分配群的呼叫转送[FWD])

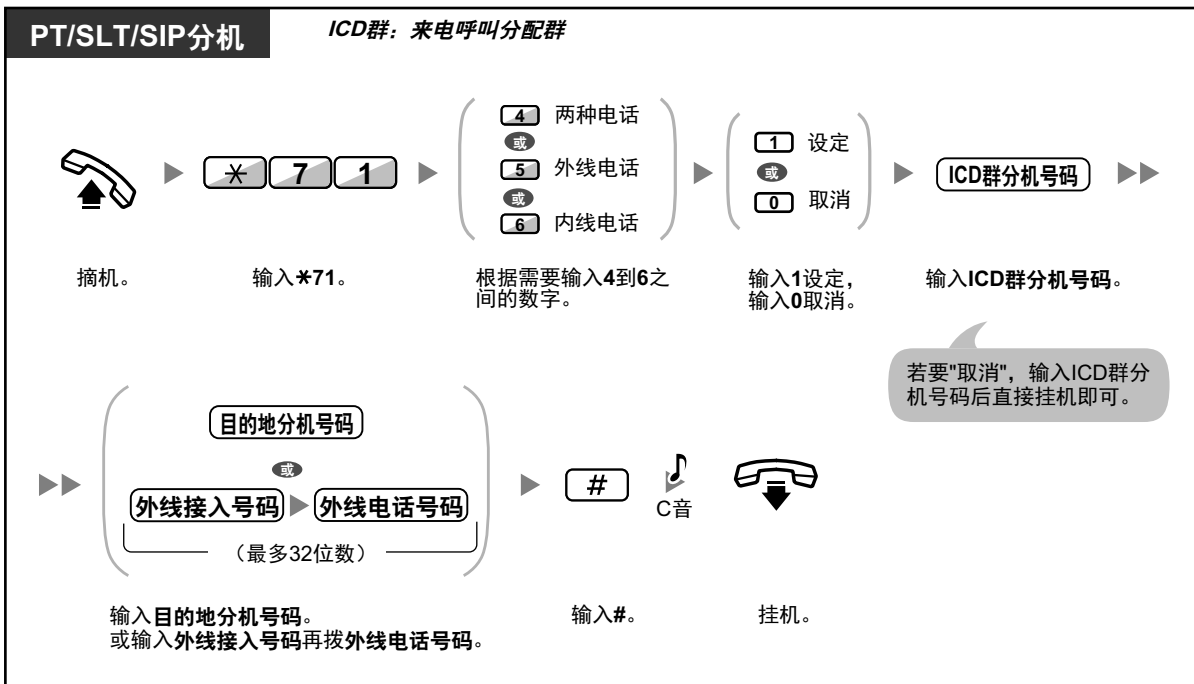

- 呼叫转送/免打扰键的灯以如下方式显示当前状态:
熄灭: 两项功能均未设定。
红灯亮: FWD 方式
红灯慢闪: DND 方式
- 群呼叫转送键的灯以如下方式显示当前状态:
熄灭: 未设定
红灯亮: FWD 方式

- 系统有两种方式：(1) FWD/DND 循环切换方式和(2) FWD/DND 设定方式。如果不能确定您的系统处于哪种方式，请咨询管理员。

(1) 处于 FWD/DND 循环切换方式时：

在空闲状态时按呼叫转送/免打扰键（固定键），会按如下所示进行循环设定：



(2) 处于 FWD/DND 设定方式时：

在空闲状态时按呼叫转送/免打扰键（固定键），将允许您转换 FWD/DND 状态并设置 FWD 目的地（请参阅“◆◆ 使用固定呼叫转送/免打扰键进行 FWD/DND 设定”）。

注

呼叫转送/免打扰键（定制按键）总是处于 FWD/DND 循环切换方式：该方式无法更改。

- 被转移的外线电话也被转送到为外线电话指定的目的地。
- 如果内线电话要与外线电话作不同的处理（转送类型、转送目的地），我们建议为 FWD/DND—外线电话和 FWD/DND—内线电话，和/或群 FWD—外线电话和群 FWD—内线电话建立按键，因为：
 - FWD/DND 的指示灯类型—两种呼叫键（包括呼叫转送/免打扰键[固定键]）和群 FWD—两种呼叫键会指示外线电话或内线电话的设定，但不会二者都指示。
 - 按 FWD/DND—两种呼叫键（包括呼叫转送/免打扰键[固定键]）或群 FWD—两种呼叫键，不会单独更改内线电话和外线电话的 FWD 或 DND 方式。



定制您的电话设置

- 3.1.3 定制按键
建立或编辑 FWD/DND（两种电话、外线电话、内线电话）键或群 FWD（两种电话、外线电话、内线电话）键。

◆◆ 使用群 FWD 键进行远程 FWD 设置

通过使用集团电话专用话机(PT)，您可以轻松地切换另一部电话的 FWD 状态。首先，将允许远程转送操作的分机必须指定一个用于执行远程转送的分机。然后，要执行远程转送的分机可以分配一个群 FWD 键以实现此操作。可以通过按键的 LED 检查目标分机的转送状态。此功能允许用户将呼叫从另一部分机转接到其自身。



要设定/取消（远程 FWD 设置）

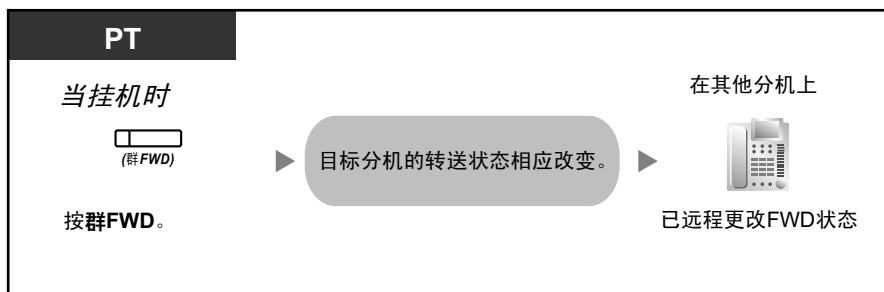

定制您的电话设置

- 3.1.3 定制按键
建立或编辑群 FWD（两种电话、外线电话、内线电话）键。

◆◆ 使用固定呼叫转送/免打扰键进行 FWD/DND 设定

使用集团电话专用话机(PT)，您可以轻松地转换 FWD/DND 状态，并使用 FWD/DND 键（固定键）设定外线/内线电话的转送目的地。也可以在来电呼叫分配(ICD)群中最多为四个虚拟 PS*将外线电话号码（例如，您的移动电话）设定为转送目的地，并在群内有来电时，和其它 ICD 群成员一起振铃。
以下设定可用：



- 转换 FWD/DND 状态并设定外线/内线电话的 FWD 目的地
- "无应答"和"占线/无应答"定时器
- 呼叫转移状态（开启/关闭）和外线目的地（在 ICD 群中，最多四个虚拟 PS 在接到外线电话时同时振铃）

*虚拟 PS

虚拟 PS 是一个分配给不存在的便携话机(PS)的专用分机号码，可允许接入外线目的地（如移动电话）。

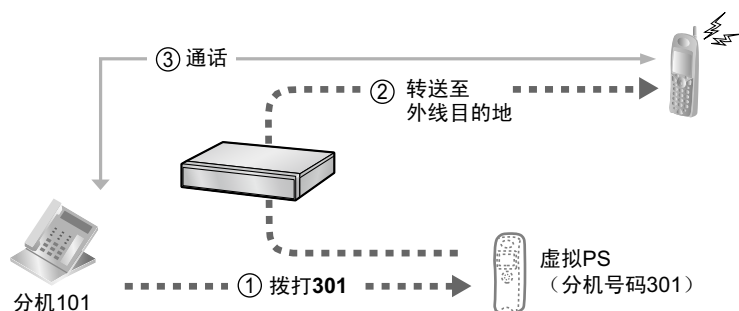

转换外线电话的 FWD/DND 状态

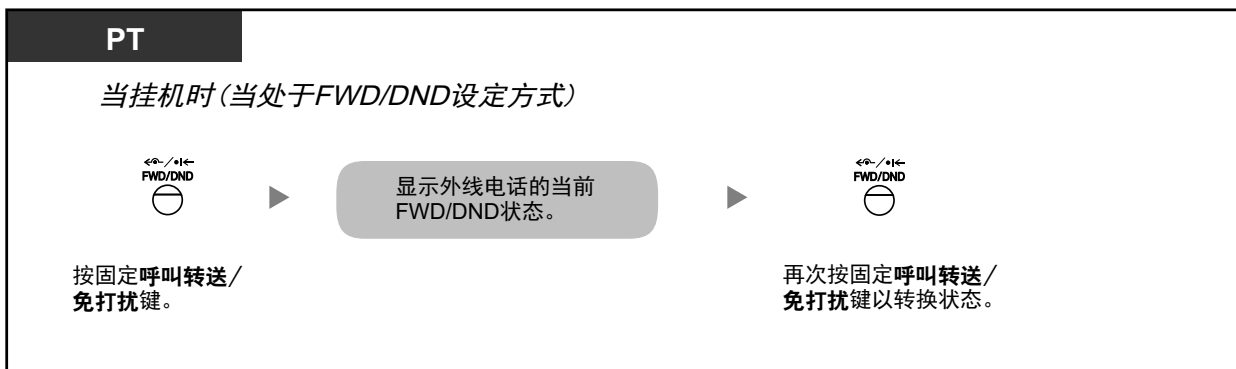

转换内线电话的 FWD/DND 状态

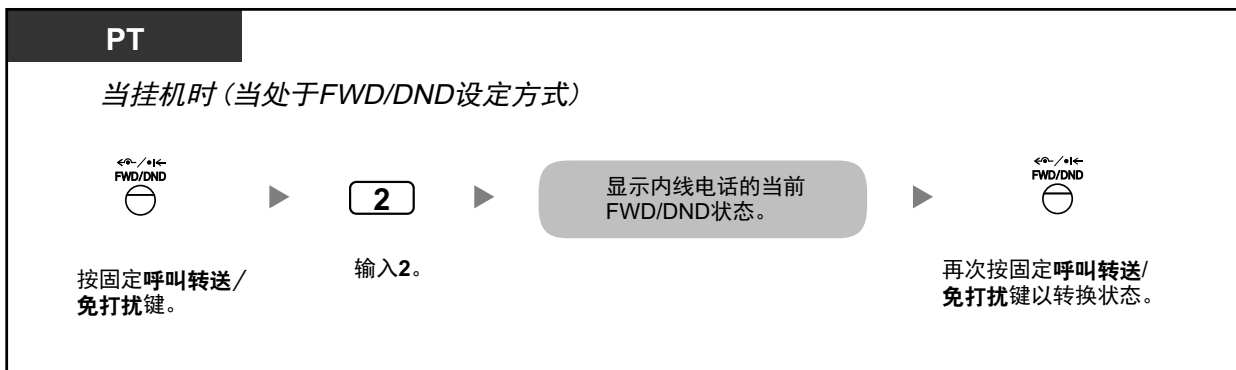



- 当您转换 FWD/DND 状态时，任何先前设定的 FWD 目的地都不会被清除。

设定并清除外线/内线电话的 FWD/DND

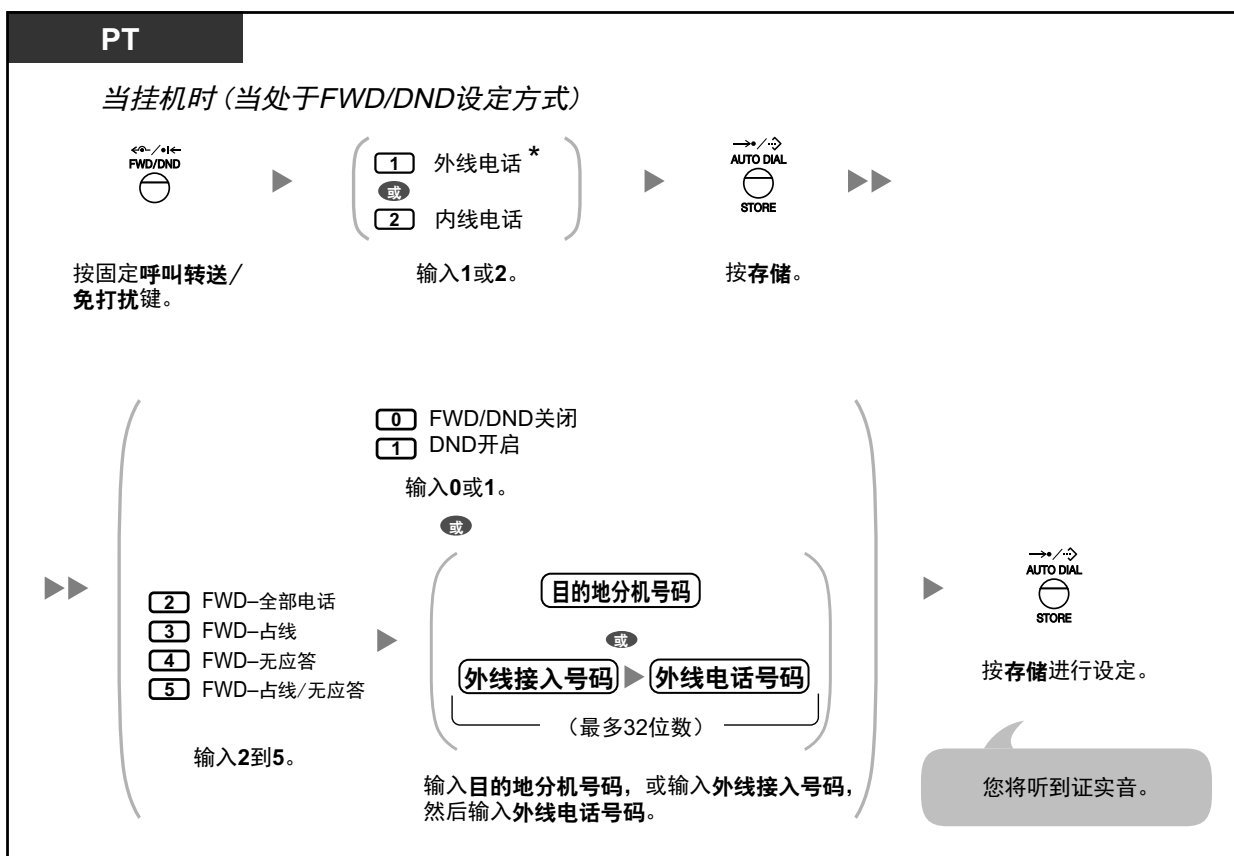

- *该步骤可以省略。

设定"无应答"和"占线/无应答"定时器

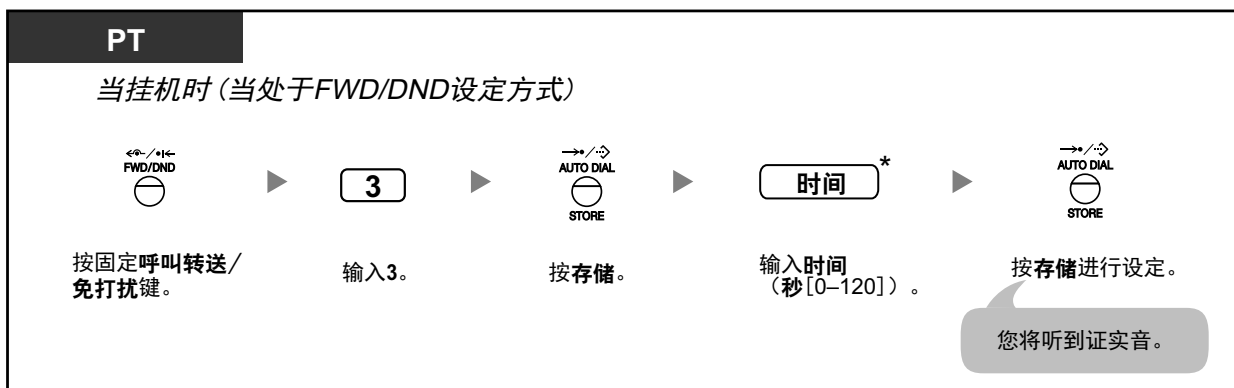



- *您可以输入 1 到 3 位数字来代表时间。例如，可以把 15 秒输入为"15"或"015"。

设定呼叫转送状态和外线目的地以在接到 ICD 群的外线电话时同时振铃

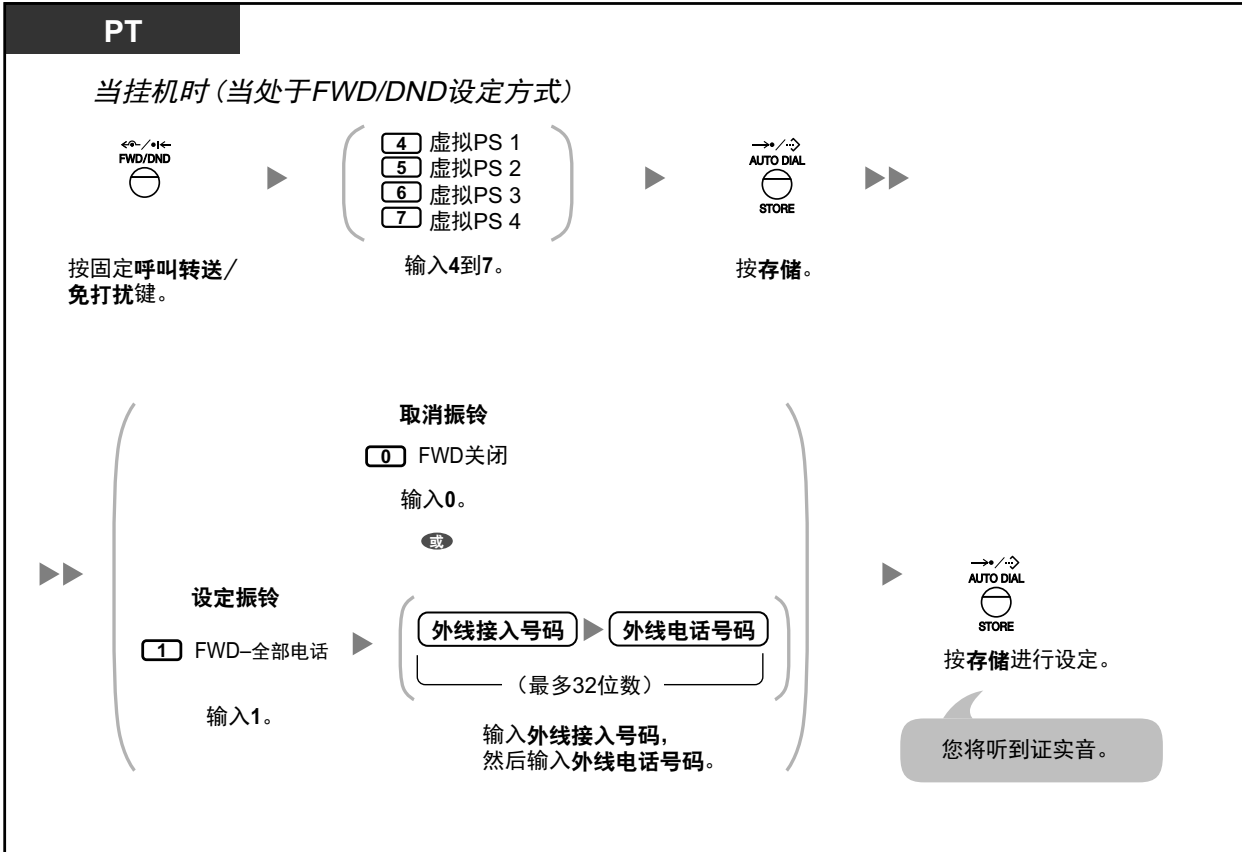

设定

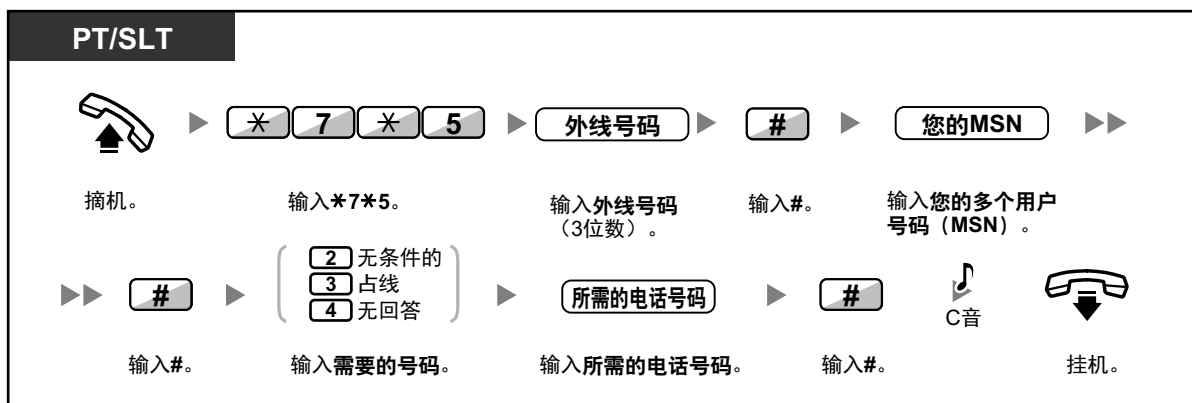

取消

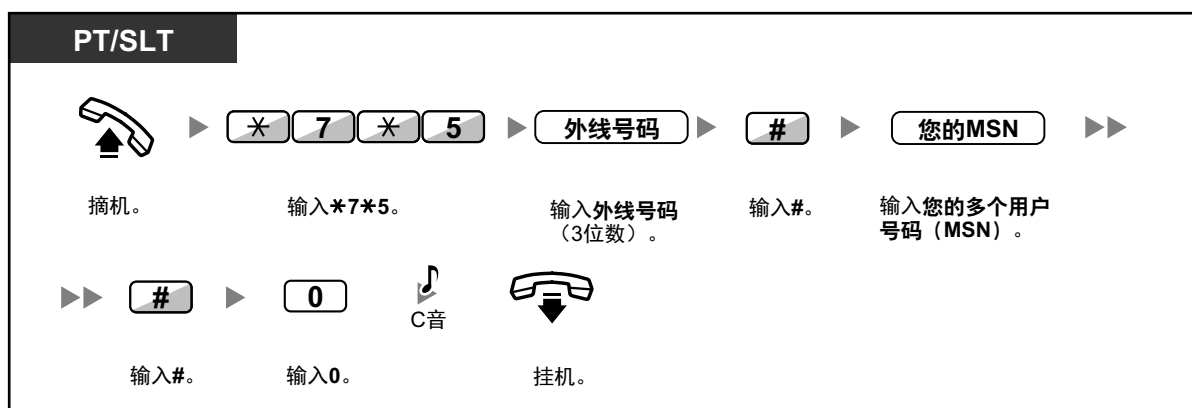

确认条件

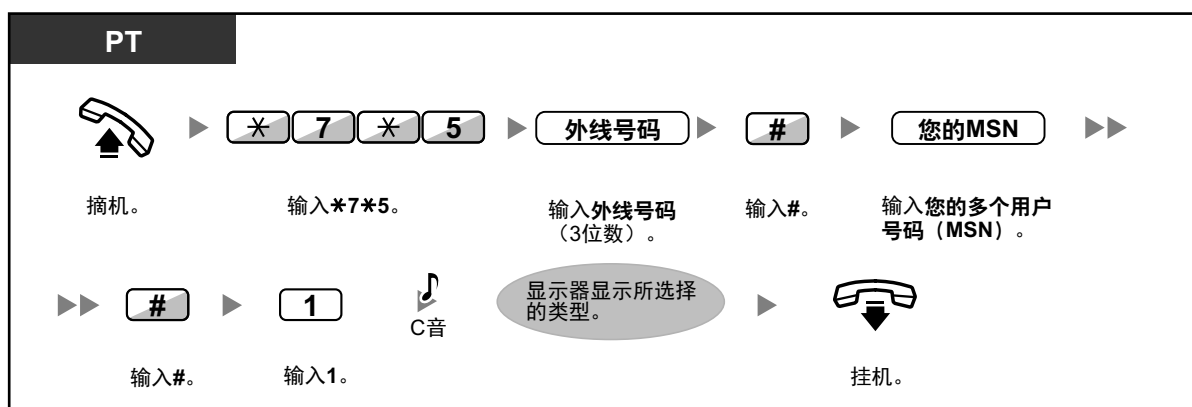

1.6.2 在主叫方的电话显示器上显示留言（缺席留言）

如果主叫方使用 Panasonic 显示集团电话专用话机，您可以显示不应答的原因。有 8 条预编程的留言，一条用于您个人留言（16 个字符）。选择的留言会在您电话的显示器上显示。

留言号码	留言（示例）
1	Will Return Soon
2	Gone Home

1.6.3 防止其它人使用您的电话（分机锁定）

留言号码	留言（示例）
3	At Ext %%% (分机号码)
4	Back at %:% (小时: 分钟)
5	Out until %/% (月/日)
6	In a Meeting
7	
8	
9	为每部分机分配的留言。 (个人缺席留言)

设定

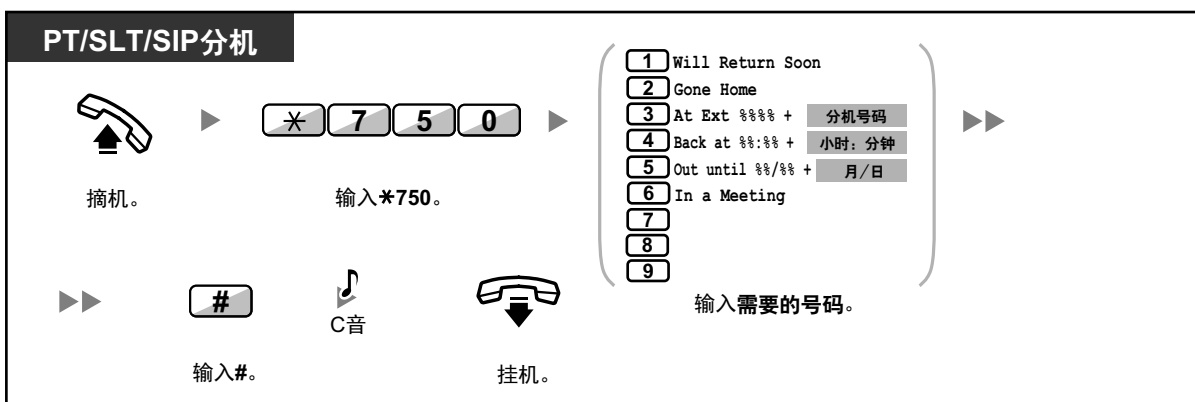

取消

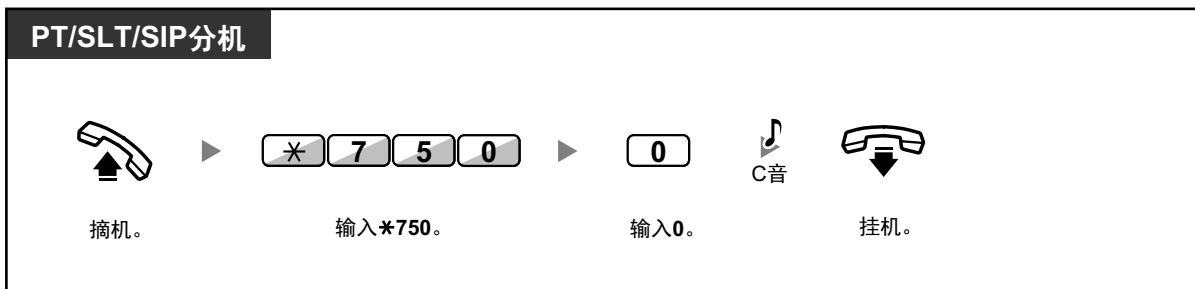

- 在"%"位置输入需要的值。您必须按照"%"的个数，用0至9或*输入正确的字符个数。
- 可通过系统编程更改预编程的留言。
- 要创建您的个人留言（留言号码9），请参阅"3.1.2 编程方式设定"。

1.6.3 防止其它人使用您的电话（分机锁定）

您可以锁定您的分机，使其它用户无法拨打未经授权的外线电话。此功能也称为电子话机锁定。

锁定



解锁

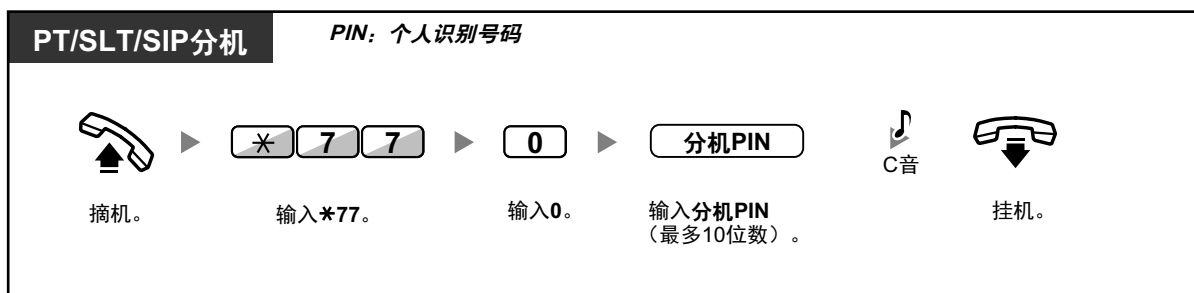

- 如果您忘记了分机 PIN 或无法解锁分机，请咨询管理员。他可以清除您的分机 PIN。然后，您可以设定新的 PIN，并将其输入以便解锁您的分机。
- 如果您的分机被该功能锁定，则无法执行以下功能：
 - 拨打外线电话
 - 更改呼叫转送目的地
- 如果您不设定分机 PIN，则无法锁定和解锁分机。

分机锁定时拨打外线电话

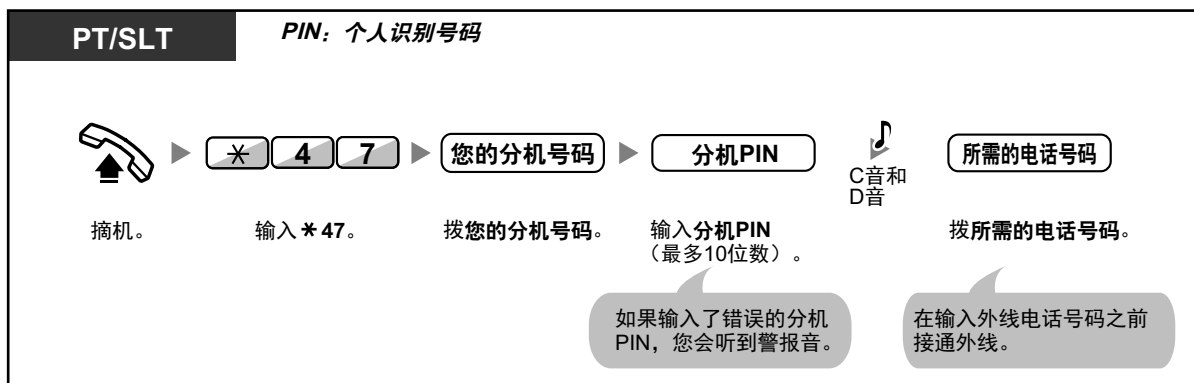

- 拨打外线电话后，分机锁定会再次激活。

1.6.4 使用语音留言（内装简化语音留言[SVM]）

您的集团电话就可以为您提供应答机服务。

1.6.4 使用语音留言（内装简化语音留言[SVM]）

将您的分机分配一个留言箱，来电者可以在里面留下语音留言。
来电者到达您的留言箱后，将听到您的个人外播留言。您可以录制两种个人问候：普通的外播留言和每种时间方式的外播留言。您也可以播放并清除外播留言及来电者的语音留言。

- ◆◆ 录制一般外播留言
- ◆◆ 录制各种时间方式下的外播留言
- ◆◆ 将呼叫转接到您的留言箱
- ◆◆ 留下语音留言
- ◆◆ 听取来电者留下的语音留言
- ◆◆ 从外线电话接入您的留言箱
- ◆◆ 从您的分机接入另一部分机的留言箱



- SIP 分机无法使用该功能。即使来电者为 SIP 分机留下语音留言，留言键的指示灯或者留言/振铃灯则不会点亮通知您已收到语音留言。
- 如果有太多其它用户已经接入了他们的留言箱，您可能在接入您的留言箱时听到忙音。如遇上述情况，请稍等几分钟再试。
- 如果 SVM 功能的已用录制空间（包括外播留言及其它来电者的语音留言）达到某限制，显示器会通知您录制空间快满，摘机时您将听到拨号音 3。

拨号音 3



- **接入留言箱时的操作参考**
输入 SVM 功能号码（*38）后，可以通过输入相应号码执行以下操作。

操作号码	操作
0	清除普通外播留言
1	录制普通外播留言
2	播放普通外播留言
3	听取来电者留下的语音留言
8	设定每种时间方式的外播留言
# 6	在另一部分机的留言箱中留下语音留言

◆◆ 录制一般外播留言

录制

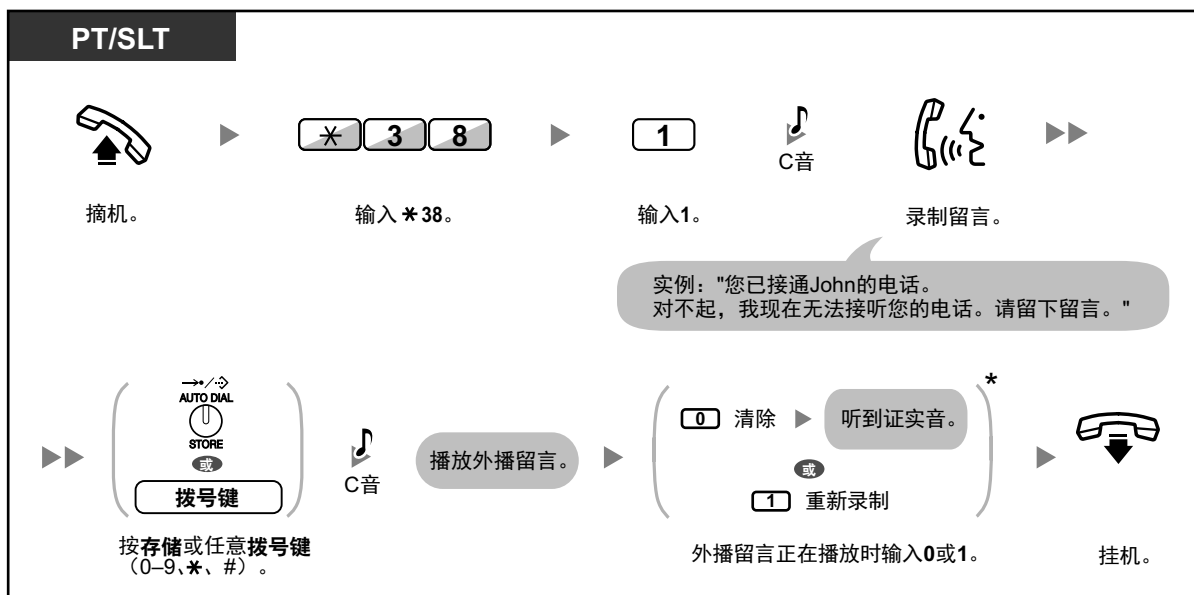

播放

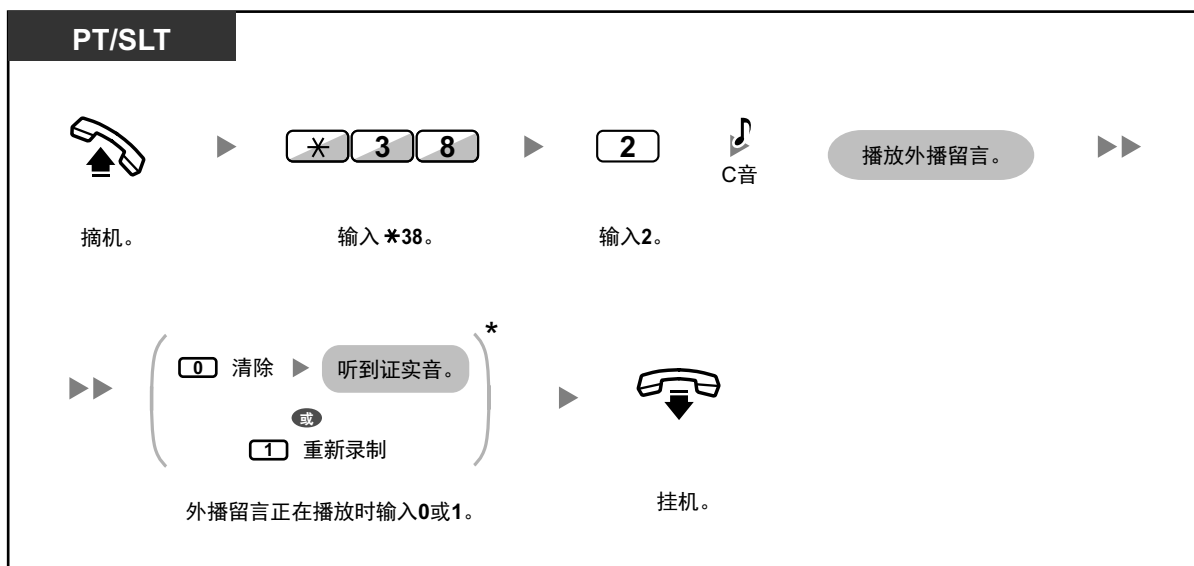

- *该步骤可以省略。

清除

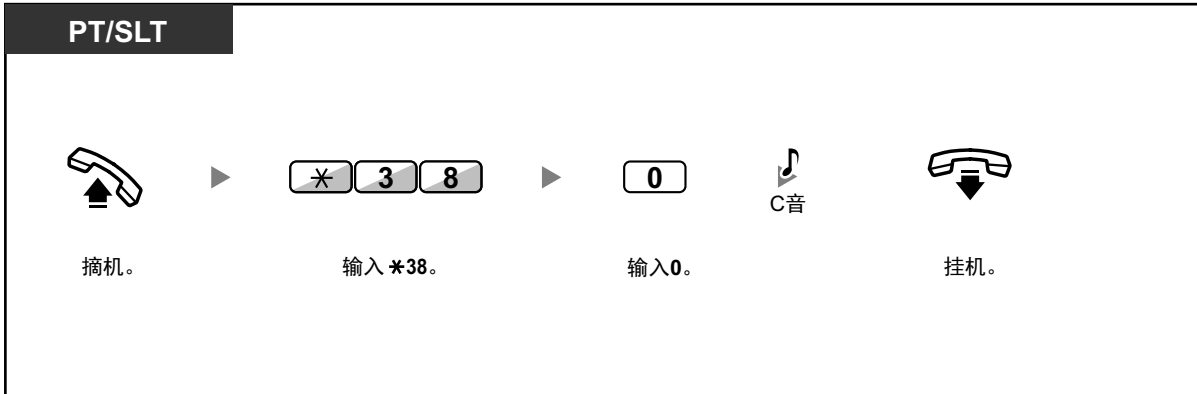

◆◆ 录制各种时间方式下的外播留言

除了一般外播留言以外，您还可以录制各种时间方式下的特定外播留言（白天/午餐/休息/夜间）。

录制

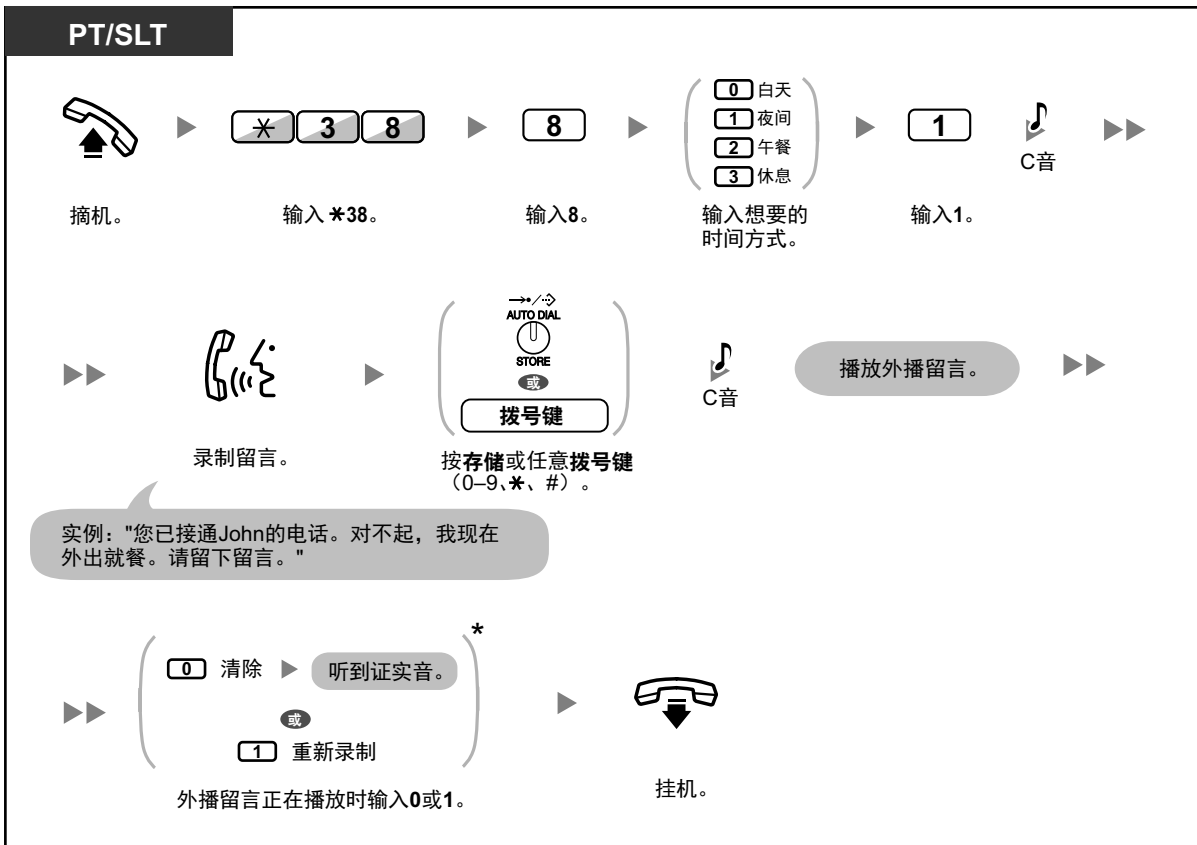

播放

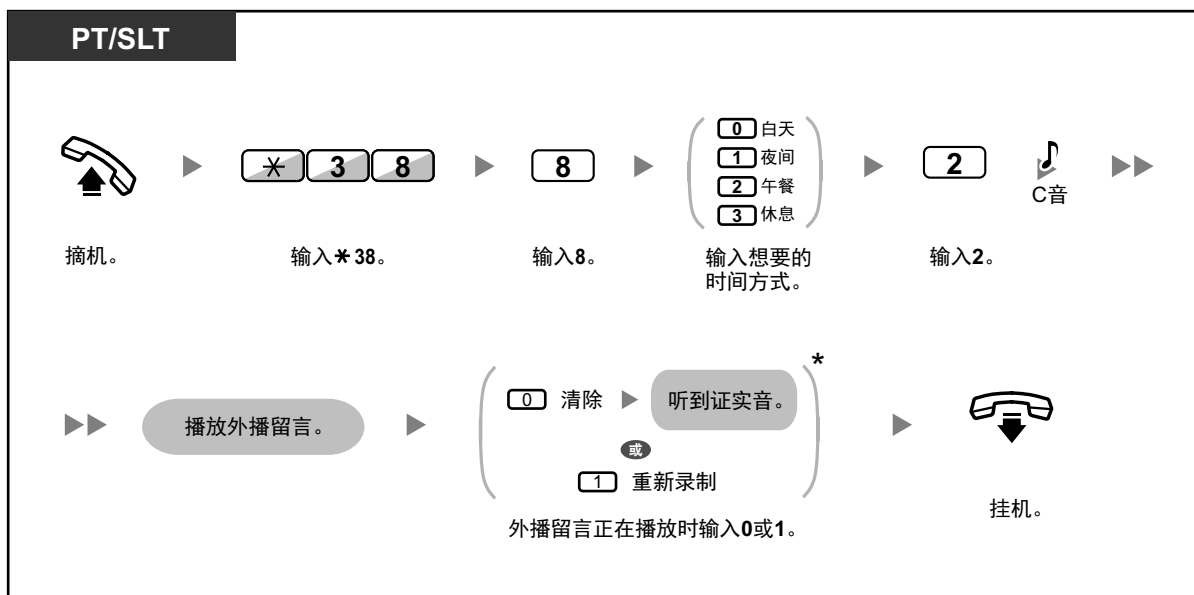

- *该步骤可以省略。

清除

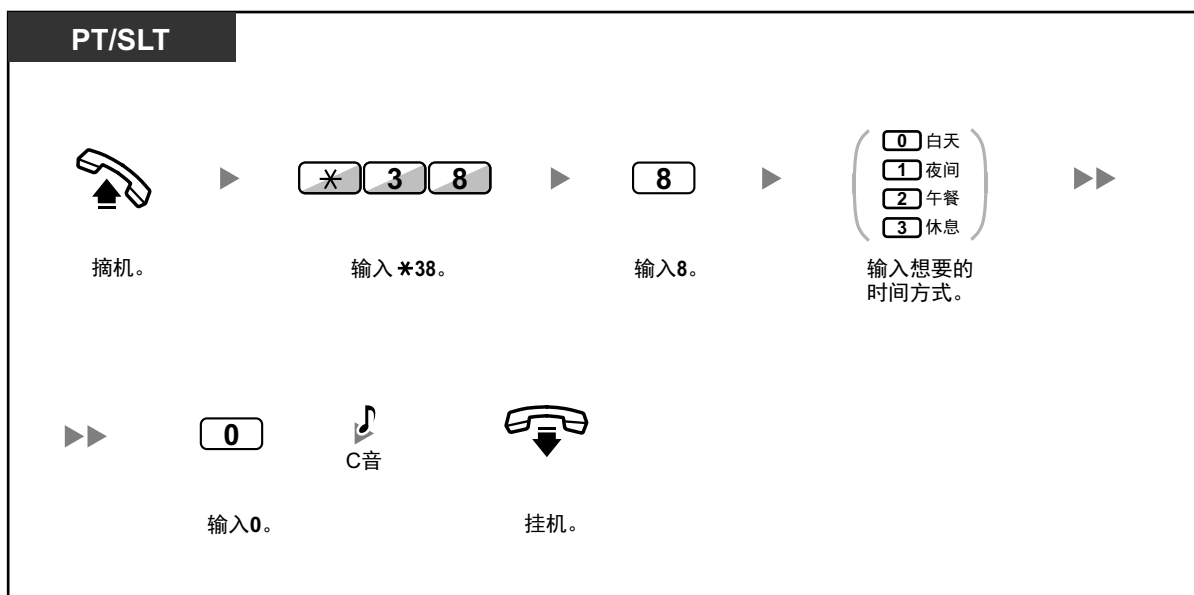

- 如果某时间方式下的外播留言和一般外播留言均已录制，来电者将会听到该时间方式下的外播留言。但是，如果没有录制某时间方式下的外播留言，则会播放一般外播留言。

◆◆ 将呼叫转接到您的留言箱

您可以设定将来电转接到您的留言箱，以便在您无法应答时让来电者可以留下语音留言。

设定/取消

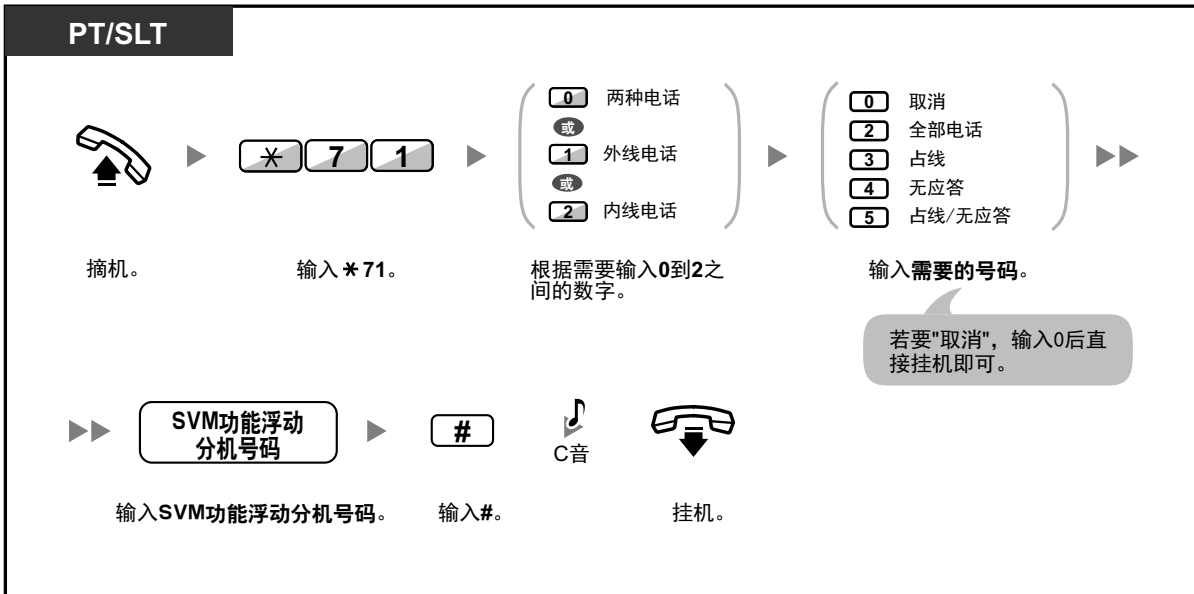

- SVM 功能默认的浮动分机号码(591)取决于系统编程。有关详情，请咨询您的系统管理员或消息系统管理员。

◆◆ 留下语音留言

如果您呼叫的分机用户无法应答，您的呼叫被转接到留言箱，您将听到外播留言。然后您就可以给该分机留下语音留言。也可以直接在被叫分机的留言箱中留下语音留言，操作步骤如下：

直接在另一部分机的留言箱中留下语音留言

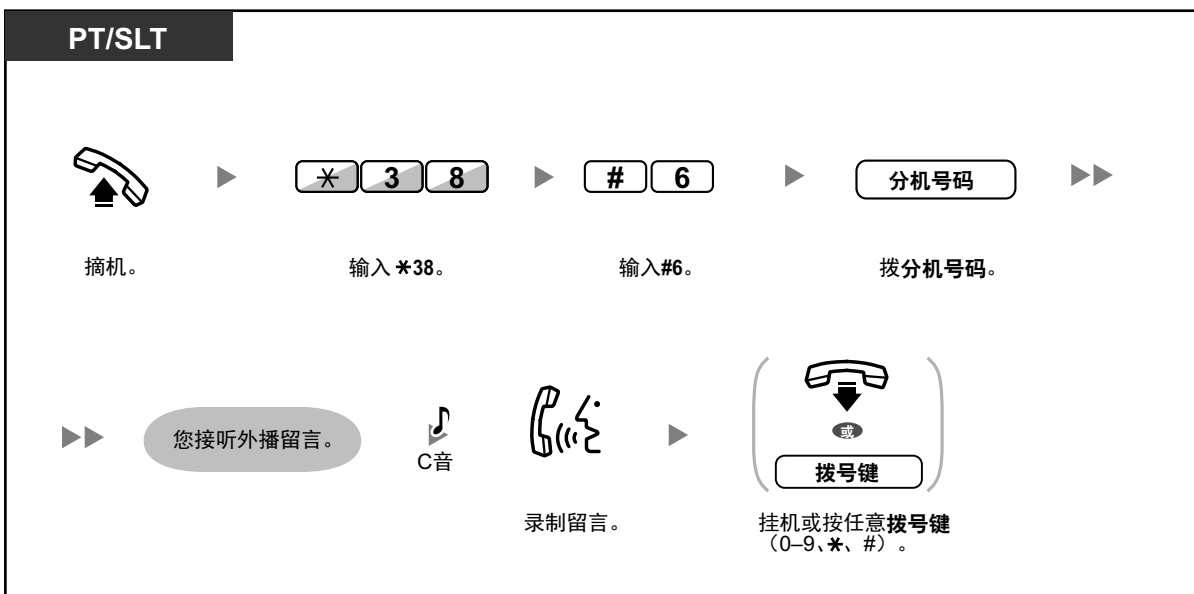



• 如果发生以下情况，语音留言录音将停止，您将听到通知音，呼叫会被断开：

- a. 语音留言的录制时间达到预编程设定的限制。（默认：120 秒）
- b. SVM 功能的录制空间达到限制。



• 通话时您可以将呼叫直接转移到目标分机的留言箱，方法为：暂时保留该呼叫，再按*38 + #6 + 目标分机号码。这样来电者就可以在目标分机的留言箱里留下语音留言。

◆◆ 听取来电者留下的语音留言

来电者留下语音留言时，此来电者的信息会被记录为 SVM 记录。按留言键，可以用 PT 的显示器查看 SVM 记录。

听取语音留言

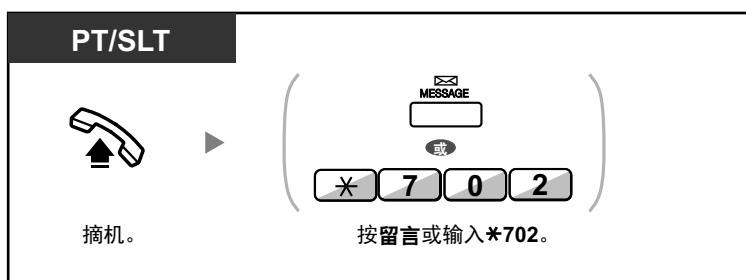
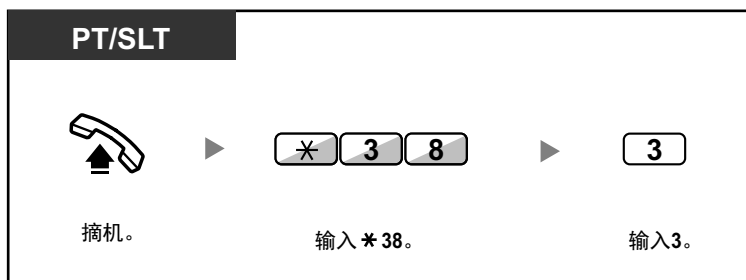

清除正在听取的语音留言

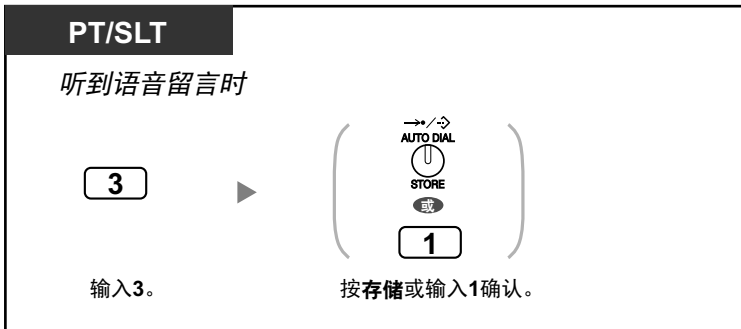

- 在使用上述任一种方法听取录制的语音留言时，通过输入不同的号码可以使用各种操作。可用的操作如下：

操作号码	操作
1 / # *	从头开始播放语音留言
2	到下一条语音留言
3	清除语音留言 (按自动拨号/存储键或输入 1 进行证实。)
4	回叫留下语音留言的主叫方
5	回到上一条语音留言
# 6	直接在另一部分机的留言箱中留下语音留言（输入所需的分机号码。） 如果您无法在指定的时间内输入所需的分机号码，则从头开始播放语音留言。如果您输入的所需分机号码不正确，您将听到挂机重拨音。
# 8	播放您的外播留言并在留言箱中录制语音留言
# 9	结束呼叫

上述操作号码可能更改为其他号码。如果您无法激活这些操作，请咨询您的系统管理员。

- 除了呼叫记录中记录的来电信息，以下 SVM 记录信息也会和来电者的语音留言一起记录：

- 来电者名称
- 来电者电话号码
- 录音开始时间
- 录制开始时间
 - 尚未听取的语音留言会显示"新"。
 - 已听取的语音留言会显示"旧"。

请注意根据接收信息和所用电话类型的不同，显示器上显示的信息可能不同。只有使用 6 行显示 PT 的用户才能查看上述全部信息。

- 您可以使用分机 PIN（个人识别号码）锁定 SVM 记录显示，以防止其它用户查看信息或播放您的语音留言（显示锁定）。请参阅"3.1.2 编程方式设定"。
- 如果您的电话有给另一部分机的留言键，您就可以接入另一部分机的留言箱并听取该分机的语音留言。

- 如果您的留言箱里有新语音留言，摘机后您将听到拨号音 4。另外，如果您的电话有留言键或留言/振铃灯，则留下语音留言时相应的键或灯会点亮。

拨号音 4



显示锁定时听取语音留言

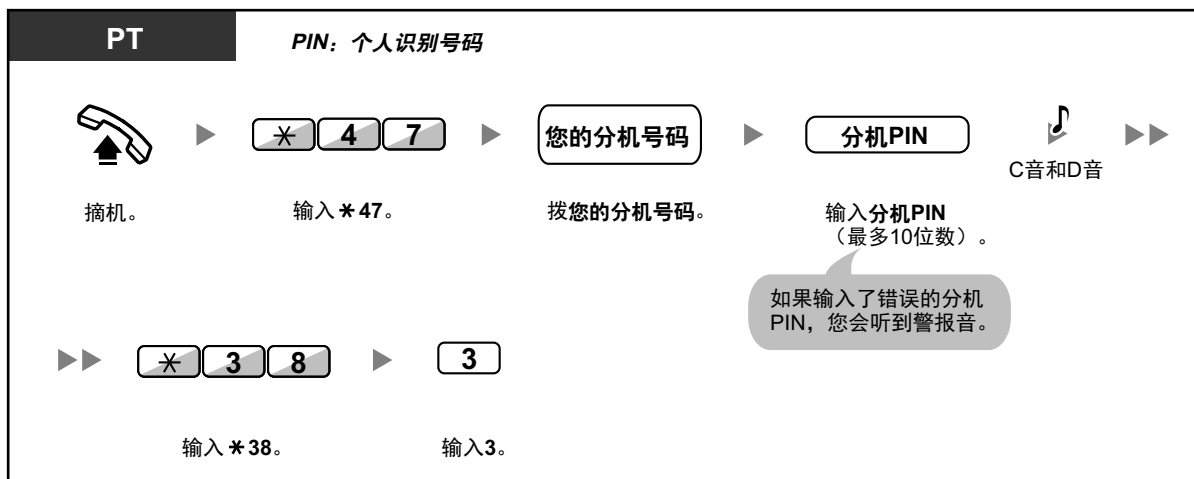

- 当您在挂机时按下留言键以播放语音留言时，显示锁定在您输入分机 PIN 后暂时被解除。

从 SVM 记录中清除语音留言

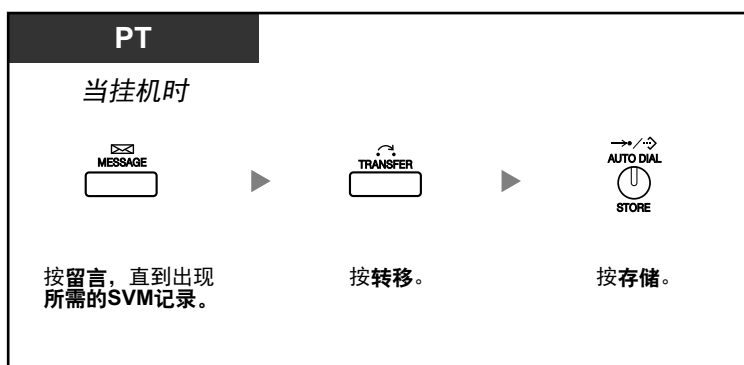

◆◆ 从外线电话接入您的留言箱

您可以通过外线远程接入您的留言箱并执行 SVM 功能的任何操作，如同在您自己的分机上操作一样。

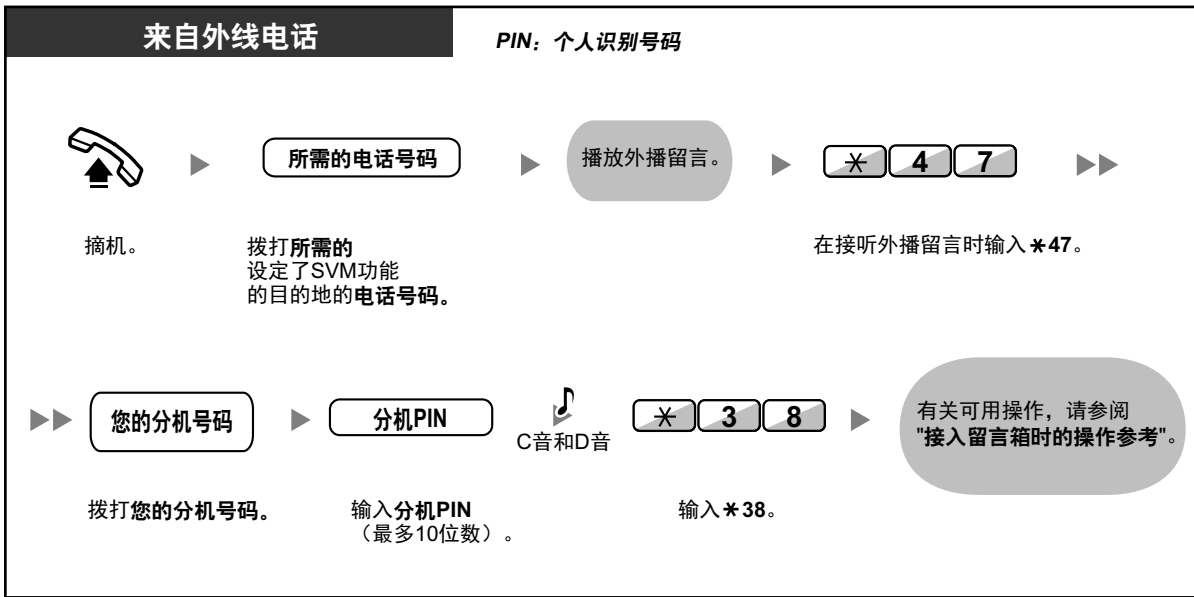

- 如果您要直接在另一部分机的留言箱中留下语音留言时听到挂机重拨音，说明此留言箱无法使用。您可以按"*"，输入另一个分机号码。
- 当您从外线电话接入留言箱时，将无法在听取语音留言时按4来回叫留下语音留言的主叫方。

听取另一部分机留言箱中的语音留言

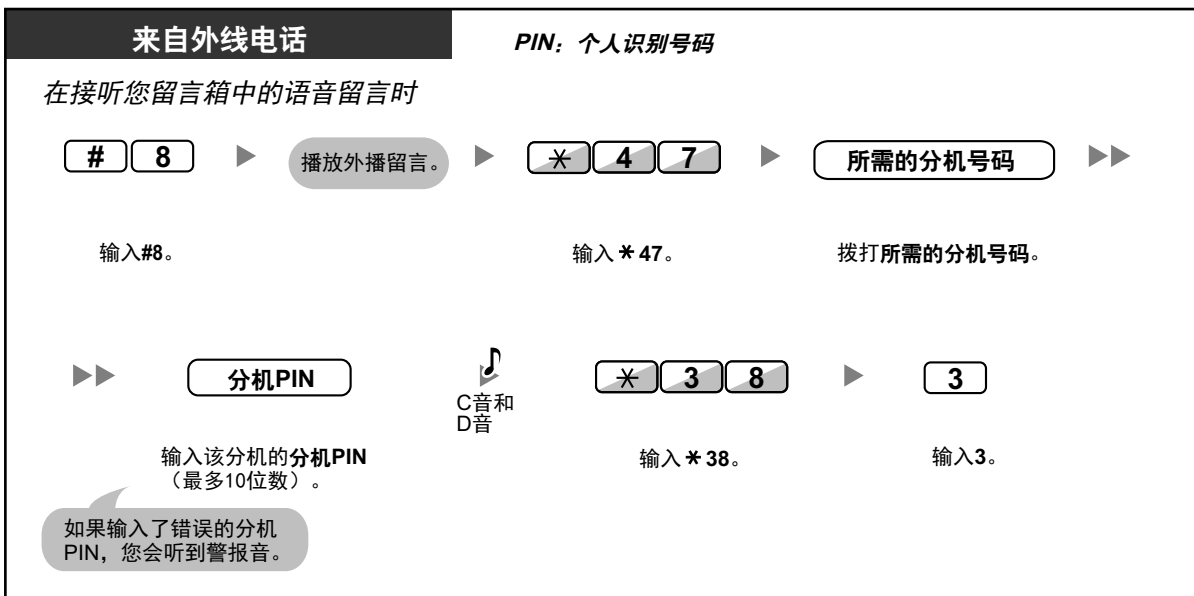

◆◆ 从您的分机接入另一部分机的留言箱

您可以接入另一部分机的留言箱（例如，为该分机录制外播留言），操作步骤如下：

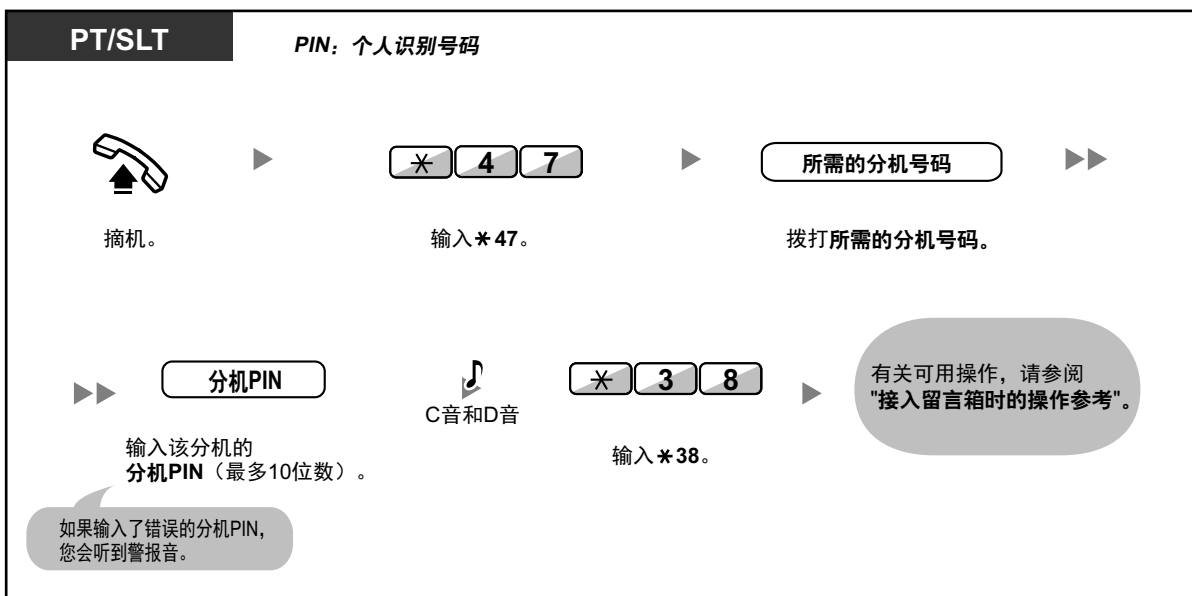

1.7 发送/应答通知

1.7.1 广播

- ◆◆ 群广播
- ◆◆ 广播和转移呼叫

◆◆ 群广播

您可以在预设的群内同时对集团电话专用话机或外部扬声器或二者发语音通知。

广播

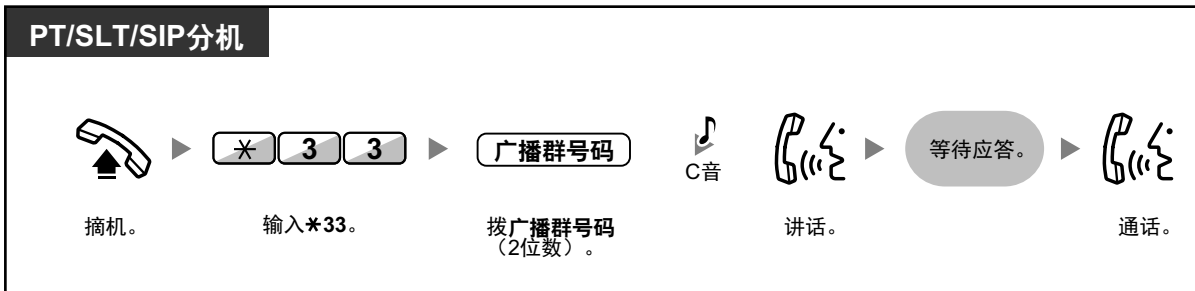

- 如果您要广播的群已经用于广播，您会听到忙音。

◆◆ 广播和转移呼叫

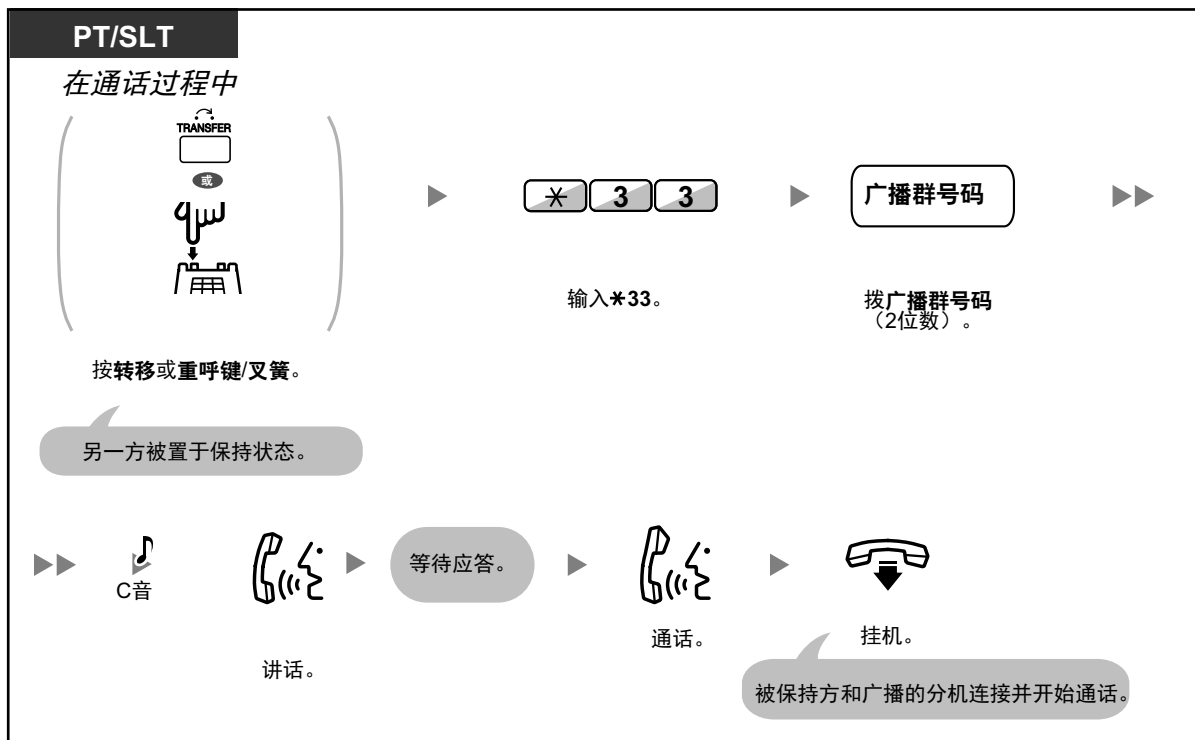

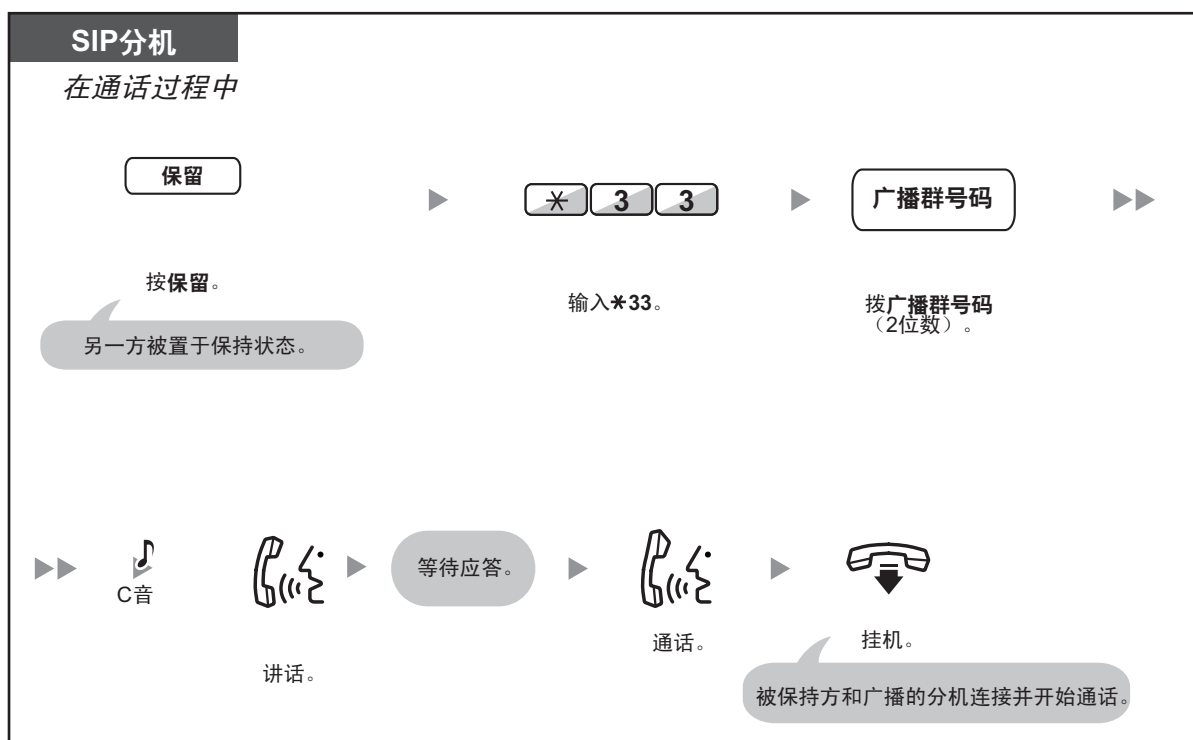

- 您挂机后，主叫方可以与应答广播的人通话。

1.7.2 应答/拒绝广播通知

应答



允许/拒绝广播通知（拒绝广播）

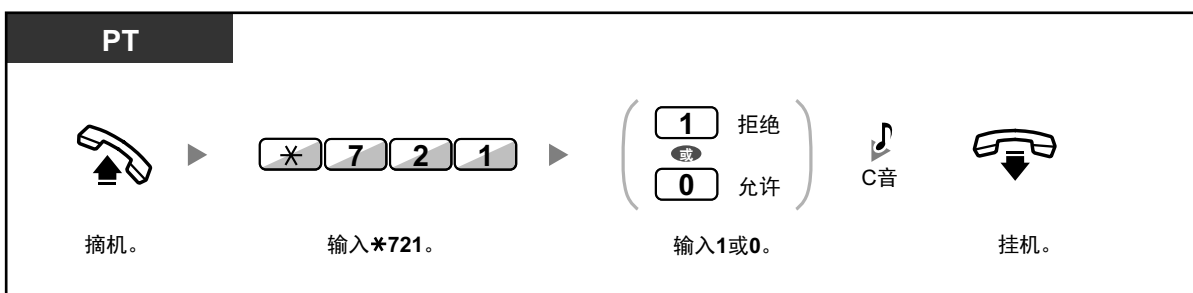



- 以下是无法接收广播通知的分机：
 - 单线电话
 - 正在振铃或占线的集团电话专用话机
 - 处于拒绝广播方式的集团电话专用话机
 - 处于 DND 方式的集团电话专用话机
 - SIP 电话
- 一些 IP-PT 用户可能需要系统编程来接收广播通知。
- 即使通知并未对您的分机进行广播，但如果是对您的群进行广播，您即可应答。

1.7.3 进行会议组呼叫

您可以呼叫被指定为群（会议群）成员的多个通话方，并与被叫方建立多方通话。您可以向分机和外线（包括模拟线路）拨打会议组呼叫。可以使用下列两种模式：

- **会议模式：**被叫方可以自动加入通话。（◆◆ 会议模式）
- **广播模式：**被叫方可以听到来电方的语音通知，然后由来电方允许加入通话。（◆◆ 广播通信模式）



- 如果拨打了其他通话正在使用的会议群号码，则会听到忙音并且无法建立起多方通话。
- 如果无法为会议群中指定的所有成员获得必要的空闲外线，则会听到挂机重拨音并且无法拨打会议组呼叫。
- 向外线用户进行会议组呼叫时，这次呼叫的 CLIP 号码将是为向外线拨打电话所选择的号码。请参阅"1.9.4 在被叫方和主叫方电话上显示您的电话号码（呼叫/连接线路识别显示[CLIP/ COLP]）"。

◆◆ 会议模式

如果通过系统编程选择了该模式，被叫方只需摘机即可加入通话。呼叫方可以手动中止与特定方的通话。

若要拨打/应答会议组呼叫

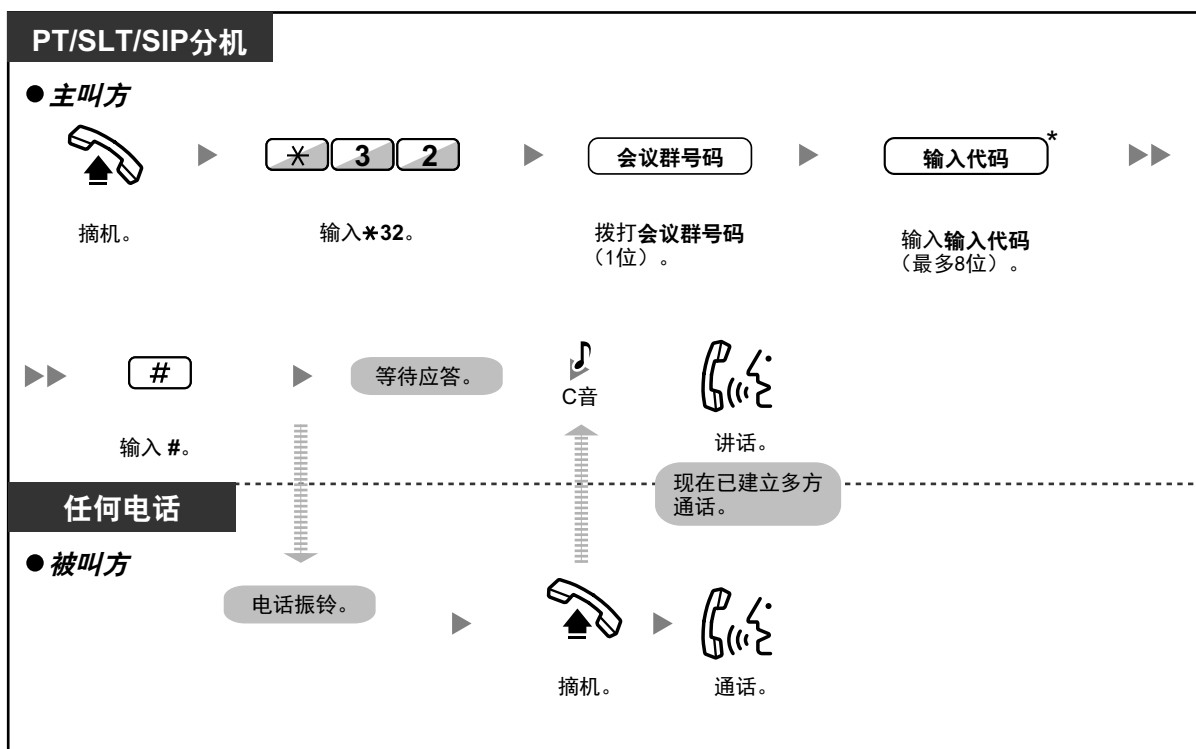



- *如果在拨打会议组呼叫时没有输入接入代码，则无需输入接入代码分机/外线电话即可加入通话。
- 接入代码可包含"0"到"9"的数字。接入代码使用"*"时，任何人无法加入正在进行的通话。"*"必须单独使用（也就是说，您不能将其与数字位数结合使用）。有关详情，请参阅"◆◆ 超时后加入"。
- 最多可以建立 8 方通话（包括主叫方）。
- 如果启用了免提应答功能，被叫分机无需摘机就可以应答会议组呼叫。
- 使用 PT 时，可以自动应答会议组呼叫而不需要摘机。该模式可以通过系统编程来选择。
- 如果使用 SLT 或 SIP 电话，主叫方只能发起一个会议组呼叫，并无法手动控制被叫方的呼叫状态。

◆ 对于主叫方

结束与特定方进行的通话

PT

在通话过程中

- **结束与特定方进行的通话**

(DSS)
按DSS。
- **终止与最后加入通话的用户之间的通话**

按转移。
- **断开最后从会议组呼叫加入通话的用户**

按闪断。



- 在此情况下，闪断键必须通过系统编程设定为闪断/重呼方式。

◆◆ 广播通信模式

如果通过系统编程选择了该模式，来电方可以呼叫会议群中的多个通话方，进行语音通知，然后与被叫方建立多方通话。该通话将会被所有被叫方听到。被叫方只要摘机，即可听取通知。如果他们想要加入通话，则可以发送通知音。

若要拨打/应答会议组呼叫

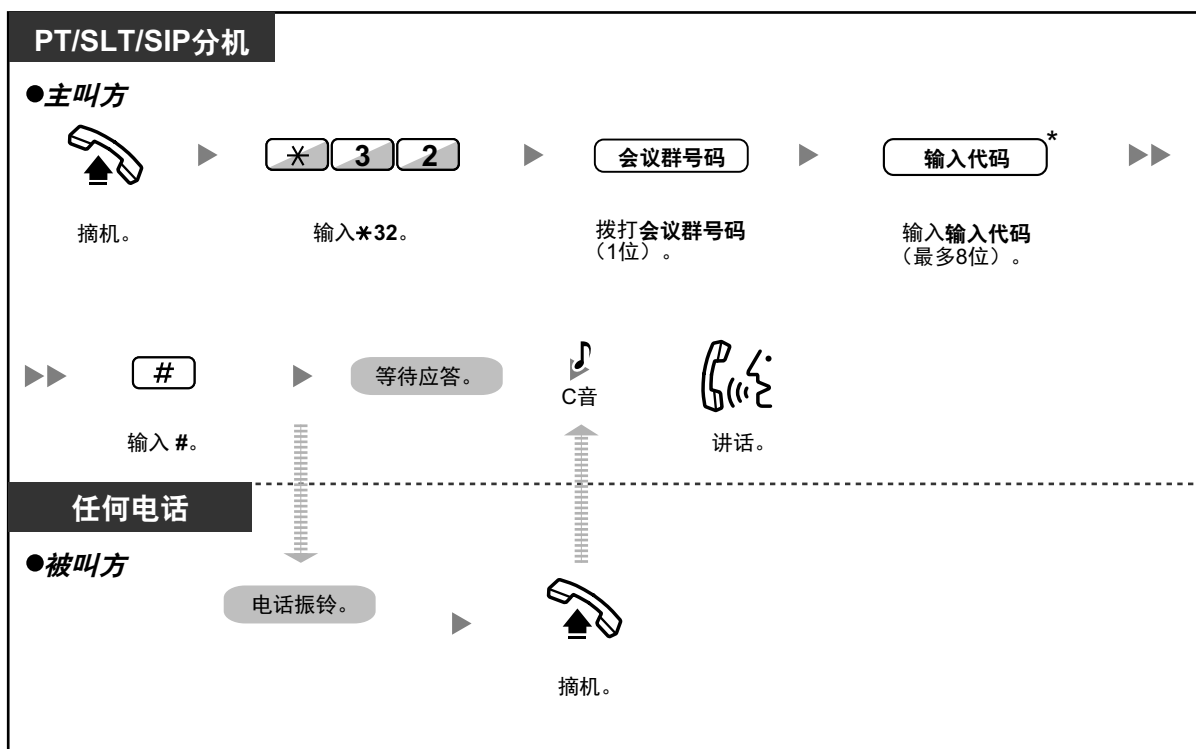

- *如果在拨打会议组呼叫时没有输入接入代码，则无需输入接入代码分机/外线电话即可加入通话。
- 接入代码可包含"0"到"9"的数字。接入代码使用"*"时，任何人无法加入正在进行的通话。"*"必须单独使用（也就是说，您不能将其与数字位数结合使用）。有关详情，请参阅"◆◆ 超时后加入"。
- 使用 PT 时，可以自动应答会议组呼叫而不需要摘机。该模式可以通过系统编程来选择。
- 如果启用了免提应答功能，被叫分机无需摘机就可以应答会议组呼叫。
- 如果使用 SLT 或 SIP 电话，主叫方只能发起一个会议组呼叫，并无法手动控制被叫方的呼叫状态。

◆ 对于主叫方

与特定方进行通话

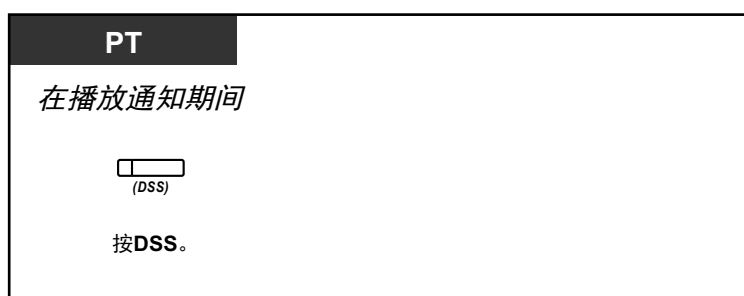

按照群的预先分配的顺序与对方进行通话



- 当您在按下 DSS 键后按 CONFERENCE/CONF/会议键时，您将与在会议群中当前处于通话中的用户之后注册的用户进行通话。

结束与特定方进行的通话

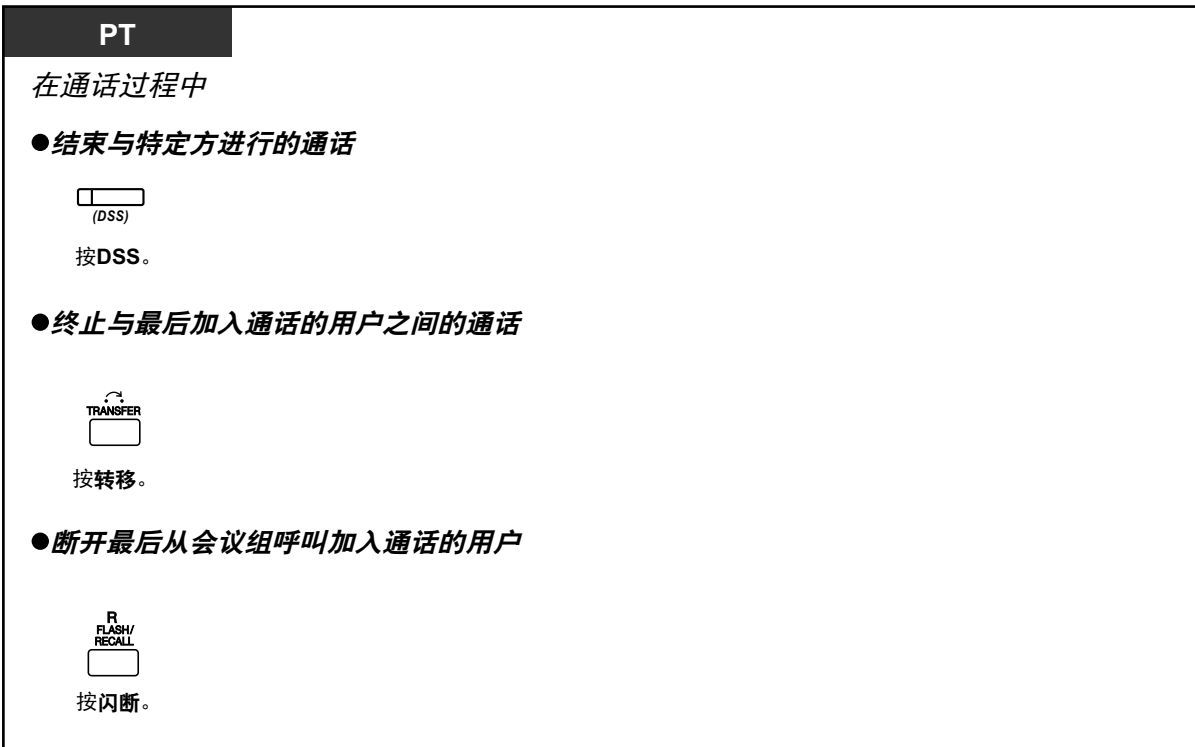

- 在此情况下，闪断键必须通过系统编程设定为闪断/重呼方式。
- 如果通过系统编程将可以主动参与会话的最大用户数设置为 32，则会议发起人电话上的键（DSS、会议、转移、闪断等）无法工作。

◆ 对于被叫分机

向主叫方发送通知音并加入通话

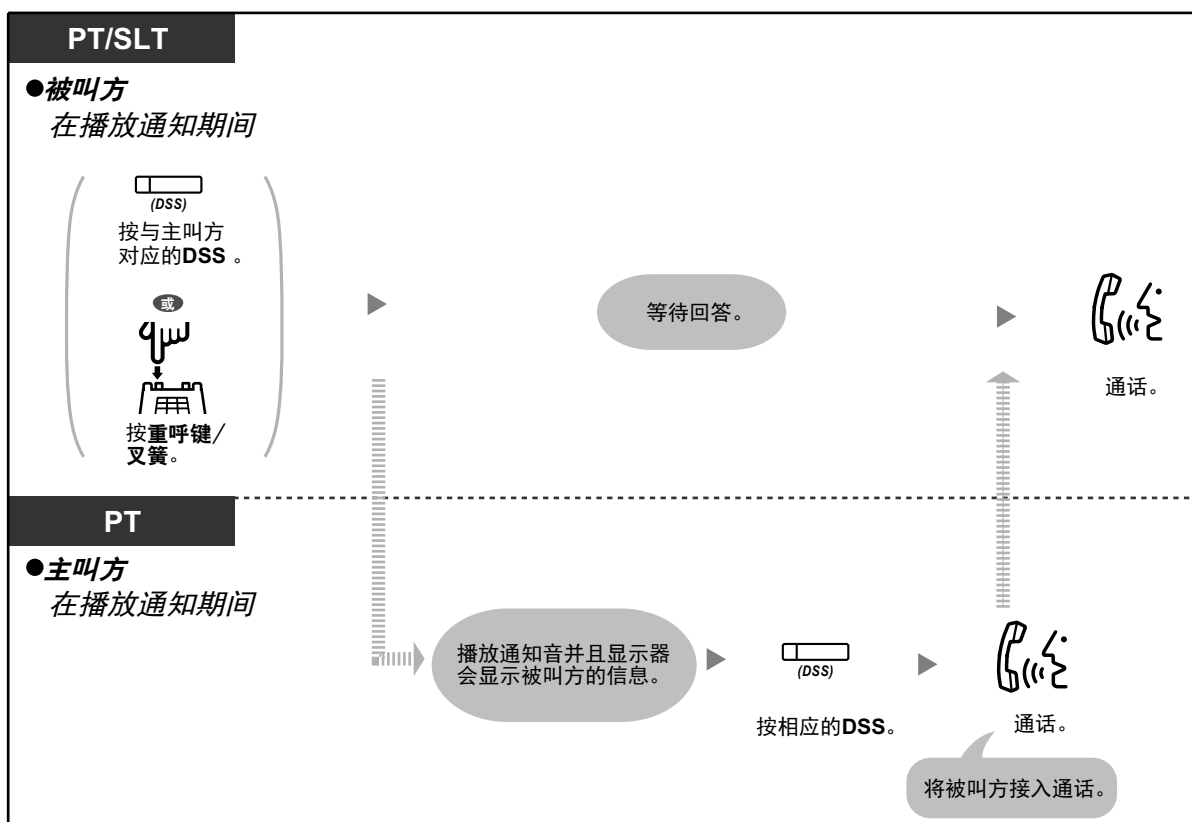

- 最多可以有 32 方（包括来电方）加入会议。另外，根据系统设定，最多只可以有 32 方（包括来电方）加入通话。



- **适用于 PT/SLT 用户的一键通话**
如果通过系统编程选择了广播模式和此模式，被叫的 PT/SLT 用户可以在语音通知期间通过按任意拨号键（0-9、*、#）来加入通话。

◆◆ 超时后加入

分机或外线电话可以加入已经使用该功能开始的多方通话。例如，如果在进行会议组呼叫时会议群成员无法应答，他们可以使用该功能随后加入多方通话。他们可以从外线电话（通过 DISA 或 TIE 线路）或分机加入通话。这两种模式都可以使用该功能：会议模式和广播模式。

为了安全起见，您可以为会议组呼叫设置特定的接入代码。若要加入通话，分机/外线电话必须输入相同的接入代码。因此，需要事先向待加入通话方通知接入代码。

◆ 对于发起通话的分机

使用接入代码进行会议组呼叫

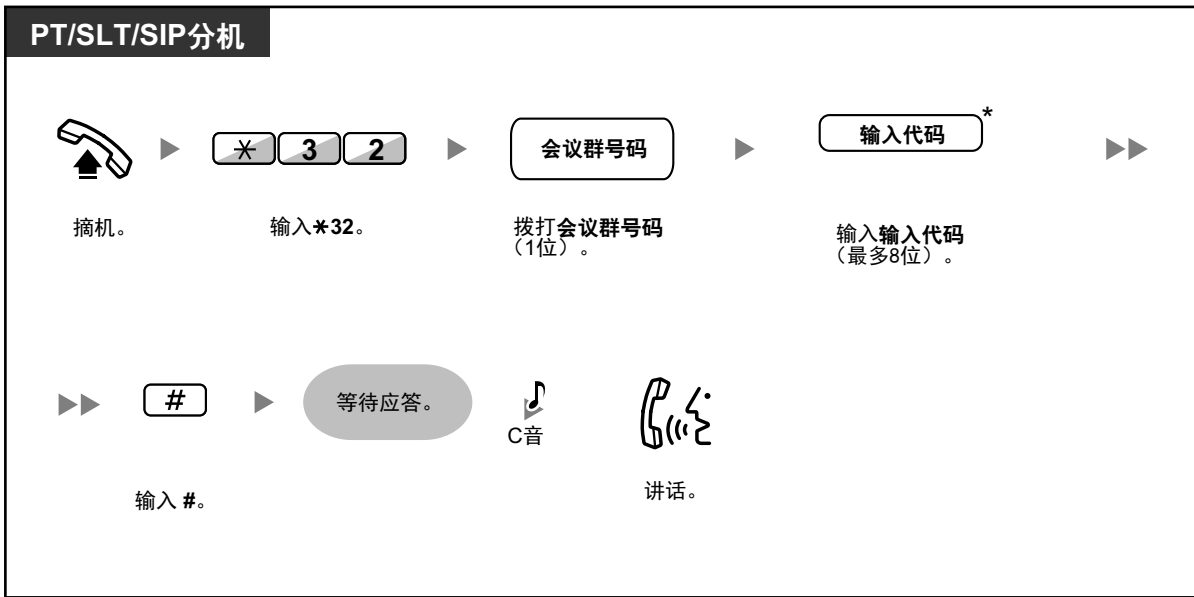

◆ 对于加入通话的分机

若要使用接入代码加入通话

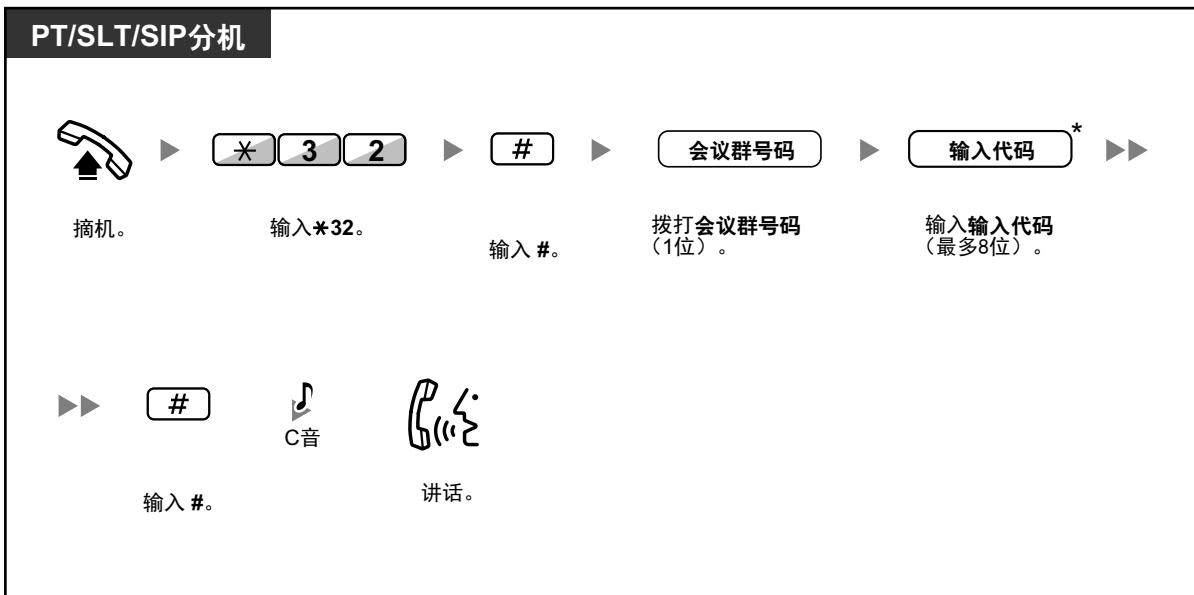

- *如果在拨打会议组呼叫时没有输入接入代码，则无需输入接入代码分机/外线电话即可加入通话。
- 接入代码可包含"0"到"9"的数字。接入代码使用"*"时，任何人无法加入正在进行的通话。
- 使用外线电话（通过 DISA 或 TIE 线路）时，可以在使用流动 COS 访问分机后加入通话。
- 只有在发起通话的分机以及至少一个成员之间建立起会议组呼叫时，分机/外线电话才可以使用该功能加入通话。
- 若要加入正在进行的通话，分机/外线电话必须使用没有被保留呼叫的空闲分机。
- 如果通话已达到最大数量与会者，则无法使用该功能加入通话。



- **使用免提应答开始会议组呼叫**

如果至少有一个会议组成员启用了免提应答功能，则可以自动应答呼叫，并将开始仅有一个参与者（主叫方）的通话。随后，最多 6 个参与者可以使用超时时加入功能加入到此通话中。

1.8 使用统一消息功能

1.8.1 什么是统一消息系统？

统一消息系统介绍

您的集团电话提供统一消息系统服务。您或外线用户可通过电话接入统一消息系统。作为信箱的所有者，您可以：

- 向您办公室内或外的一人或多人发送留言。
- 将留言转送给其他用户并添加您自己的解释。
- 即使不在办公室时也能接入您的信箱并收听留言。
- 当有人给您留言时让统一消息系统呼叫您或发电子邮件给您。
- 当您的信箱中记录新留言时会通过您分机上的留言待取灯提醒您。
- 屏蔽呼叫。
- 创建一组您信箱专属的选项和功能（个人客户服务），可由主叫方选择。
- 可以通过支持 IMAP4 的电子邮件客户端管理语音和电子邮件消息。
- 众多其他有用的留言功能。



- 在统一消息系统中拥有信箱的集团电话用户称为用户。
- **宾馆服务模式：**
如果您的服务模式设定为"宾馆服务模式"，则根据您信箱的 COS 设定，收听留言、个人问候语等功能可能受到限制。

开始之前

为了作为用户使用统一消息系统，您需要知道以下信息。如果您不知道此信息，系统管理员会提供帮助。

- 为了接入统一消息系统而需要拨打的分机号码。
- 您的信箱号码和分机号码（在许多情况下，这两者为相同号码，但也可能不同）。
- 您的信箱密码（如果设定）。
- 系统管理员的电话号码。系统管理员是您在遇到有关统一消息系统问题时应该求助的人。

提示

提示是为帮助您设定和使用统一消息系统功能而录制的语音指南消息。提示也会在系统处理主叫方呼叫时为他们提供帮助。根据统一消息系统的编程方式，用户和主叫方可以选择所需的系统提示语言。

<提示示例>

"要留言请按 1."

"请听到铃声后留言."

"要结束录音请挂上电话或按 1 使用其他功能."



- 每个操作中并未说明所有提示。
- 每个操作的提示并非与您从统一消息系统听到的实际提示完全相同。
- 请按照语音向导提供的说明进行操作。

1.8.2 登录并配置您的信箱

- ◆◆ 登录您的信箱
- ◆◆ 用户教程（简易信箱配置）

- ◆◆ 更改或删除您的个人外播留言
- ◆◆ 用于来电显示的个人问候语
- ◆◆ 更改您的密码
- ◆◆ 更改或删除您的用户（所有者）姓名
- ◆◆ 通用服务命令和导航命令

首次登录您的信箱

首次登录您的信箱时，您必需进行某些信箱设定以使用其他用户服务。这些设定会将您识别为信箱的所有者，这将在"◆◆ 登录您的信箱"中进行说明。

- 密码
- 用户姓名
- 个人外播留言

您的统一消息系统可能编程为首次登录您的信箱时启动"用户教程"。如果启用用户教程，则统一消息系统提示会在信箱配置过程中为您提供指导。

◆◆ 登录您的信箱

为了接入用户服务（播放留言、更改信箱设定等），您必须首先登录信箱。有 2 种信箱登录方式：

手动登录：

在使用别人的分机登录您的信箱时，或您的信箱未启用自动登录时，需要手动登录。

自动登录：

当从您自己的分机登录您的信箱时，您无需输入任何特殊命令或信箱号码。



- UM 群的默认浮动分机号码取决于系统编程。有关详情，请咨询您的系统管理员。



- **信箱容量警告**
当您的信箱快满时，登录信箱后不久您就会收到信箱容量警告。当听到信箱容量警告时，您应该删除不需要的留言为信箱留出更多的可用录制时间。您听到信箱容量警告时剩余的录制时间量取决于您信箱的配置。您信箱的系统管理员可能会禁用此功能。有关详情，请咨询您的系统管理员或消息系统管理员。

手动登录

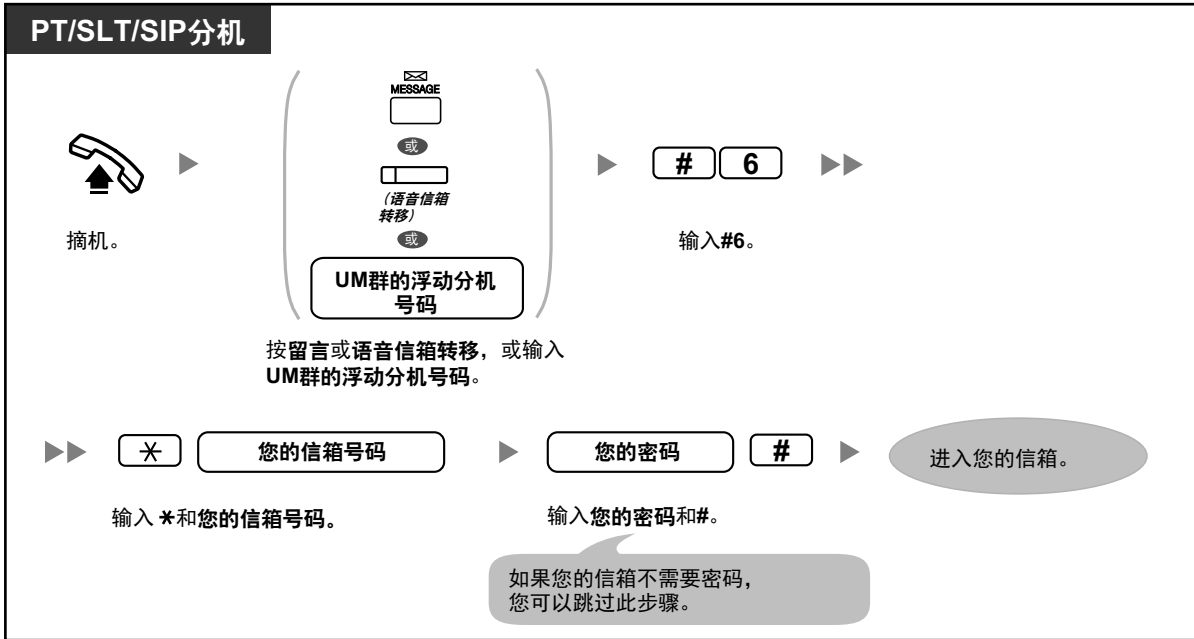

自动登录

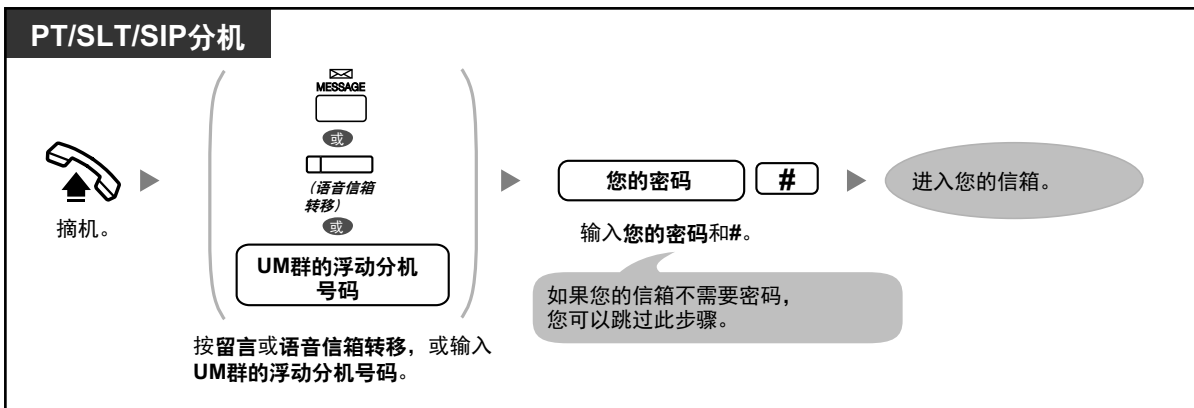

注意

- 强烈建议使用含有 16 个数字的密码，这样的密码能够为防止未经授权的接入提供最大保障。
- 为避免未经授权接入集团电话，请将密码保密。如果密码被泄露，集团电话可能被误用。
- 定期更改密码。

小心

- 当禁用密码要求时，确保禁止未经授权的第三方动用您的分机。



- 仅按照语音提示操作时：如果您的信箱启用自动播放新留言，则您每次登录信箱时会自动播放新留言。新留言是否会逐一播放取决于系统编程。有关详情，请咨询您的系统管理员。
- 如果您的信箱启用留言待取灯，则当您收到新留言时，电话上的留言灯会点亮。通过摘机并按下电话上的留言键您即可登录信箱并自动播放新留言。统一消息系统只会播放第一条新留言。要播放其他留言，请按相应的键。
- 登录后，系统会通知留言总数、新留言数、或新留言的长度。这些通知取决于信箱设定和您信箱的服务等级(COS)设定。



定制您的电话设置

- 3.1.3 定制按键
建立或编辑语音信箱转移键或留言键。

◆◆ 用户教程（简易信箱配置）

您的统一消息系统可能编程为在您首次登录信箱时介绍"用户教程"。如果启用用户教程，则统一消息系统提示会在信箱配置过程中为您提供指导。只需按照提示操作，您即可配置以下项目。如果需要，您可以在稍后手动配置这些项目，如本节下文所述。您信箱的系统管理员可能会禁用此功能。



- 登录信箱后可能要求您输入密码。如果不知道密码，请咨询系统管理员。
- 根据您的 COS 设定，可能会简化或不提供用户教程。

密码：

如果您的信箱设有密码，则必须在登录您的信箱时使用拨号键(0 - 9)输入密码。您的密码最多可包含 16 位数字。

用户姓名：

这是您姓名的录音。其他用户在收听您留给他们的留言时会听到您的姓名。主叫方使用按姓名拨号功能时也会听到您的姓名。

个人问候语：

用户教程中可记录以下个人外播留言。播放问候语后，会响起提示音，主叫方可以留言。

- **无应答问候语：**当您没有应答呼叫时，主叫方会听到的留言。通常的示例可能是，"我是（姓名），我现在无法接听您的电话..."。
- **占线问候语：**当您正在接听另一电话时，主叫方会听到的留言。通常的示例可能是，"我是（姓名），我现在正在接听另一电话..."。
- **下班问候语：**当统一消息系统处于夜间方式时，主叫方会听到的留言。通常的示例可能是，"我是（姓名）。我已经下班回家了..."。



- 如果您未录制外播留言，则会使用预录的外播留言。

开始用户教程

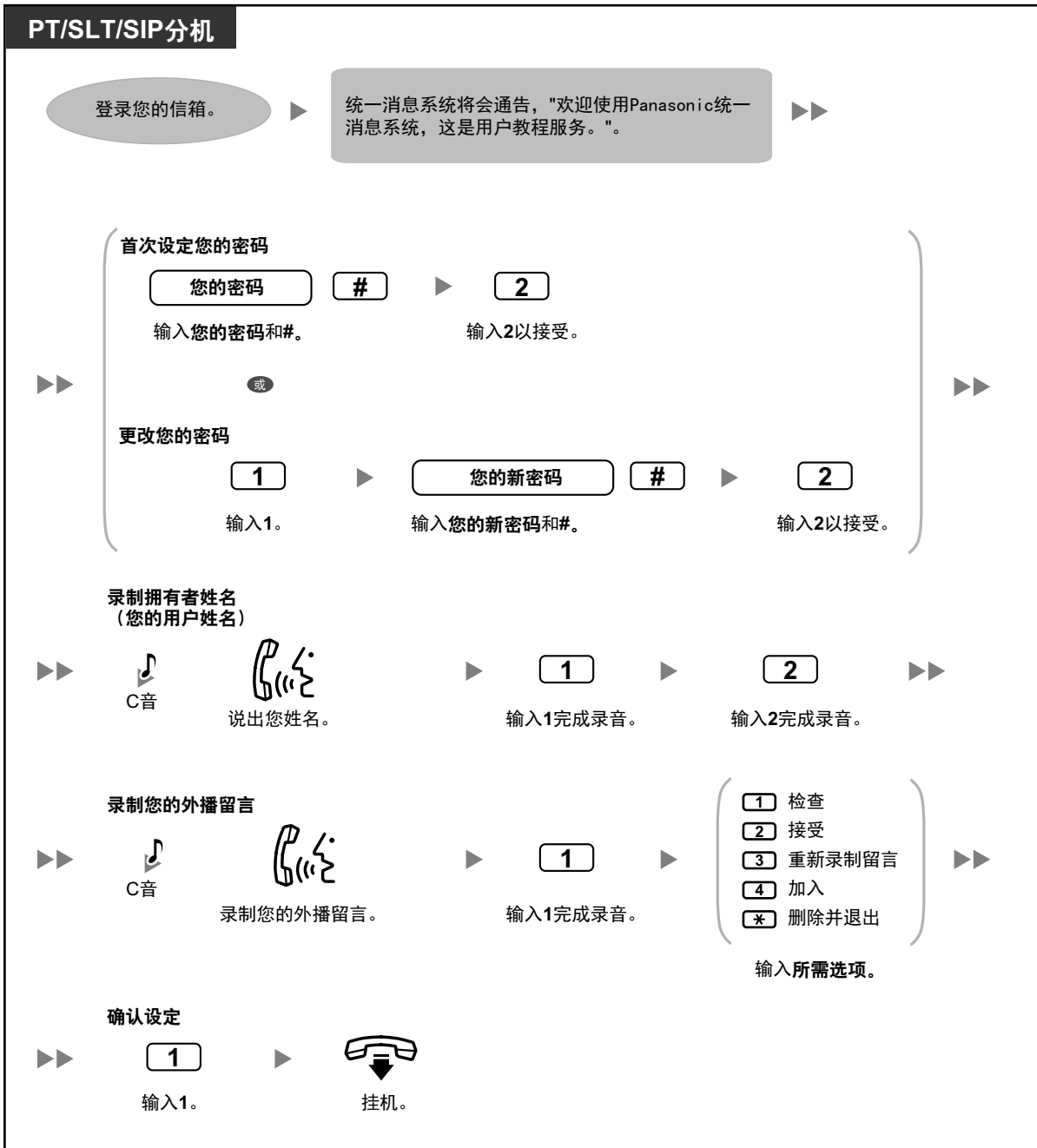

注意

- 强烈建议使用含有 16 个数字的密码，这样的密码能够为防止未经授权的接入提供最大保障。
- 为避免未经授权接入集团电话，请将密码保密。如果密码被泄露，集团电话可能被误用。
- 定期更改密码。

◆◆ 更改或删除您的个人外播留言

主叫方进入您的信箱后，他们会听到您的个人外播留言。您可录制 6 种个人问候语；会向主叫方播放合适的问候语。如果您删除或未录制外播留言，则会使用预录的外播留言。

- **无应答问候语:**
当您没有应答呼叫时，主叫方会听到的留言。通常的示例可能是，"我是（姓名），我现在无法接听您的电话..."。
- **占线问候语:**
当您正在接听另一电话时，主叫方会听到的留言。通常的示例可能是，"我是（姓名），我现在正在接听另一电话..."。
- **下班问候语:**
当统一消息系统处于夜间方式时，主叫方会听到的留言。通常的示例可能是，"我是（姓名）。我已经下班回家了..."。
- **适用来电显示的个人问候语:**
主叫方会从预编程设置的电话号码听到的留言。有关详情，请参阅"◆◆ 用于来电显示的个人问候语"。
- **临时问候语:**
主叫方可能听到特殊问候语（如果已录制），而不是其他问候语。通常的示例可能是，"我是（姓名），本周我不在办公室..."。
- **缺席留言:**
当个人问候语设定为集团电话的缺席留言并且缺席留言当前已设定时，主叫方会听到的留言。

记录或删除您的个人外播留言

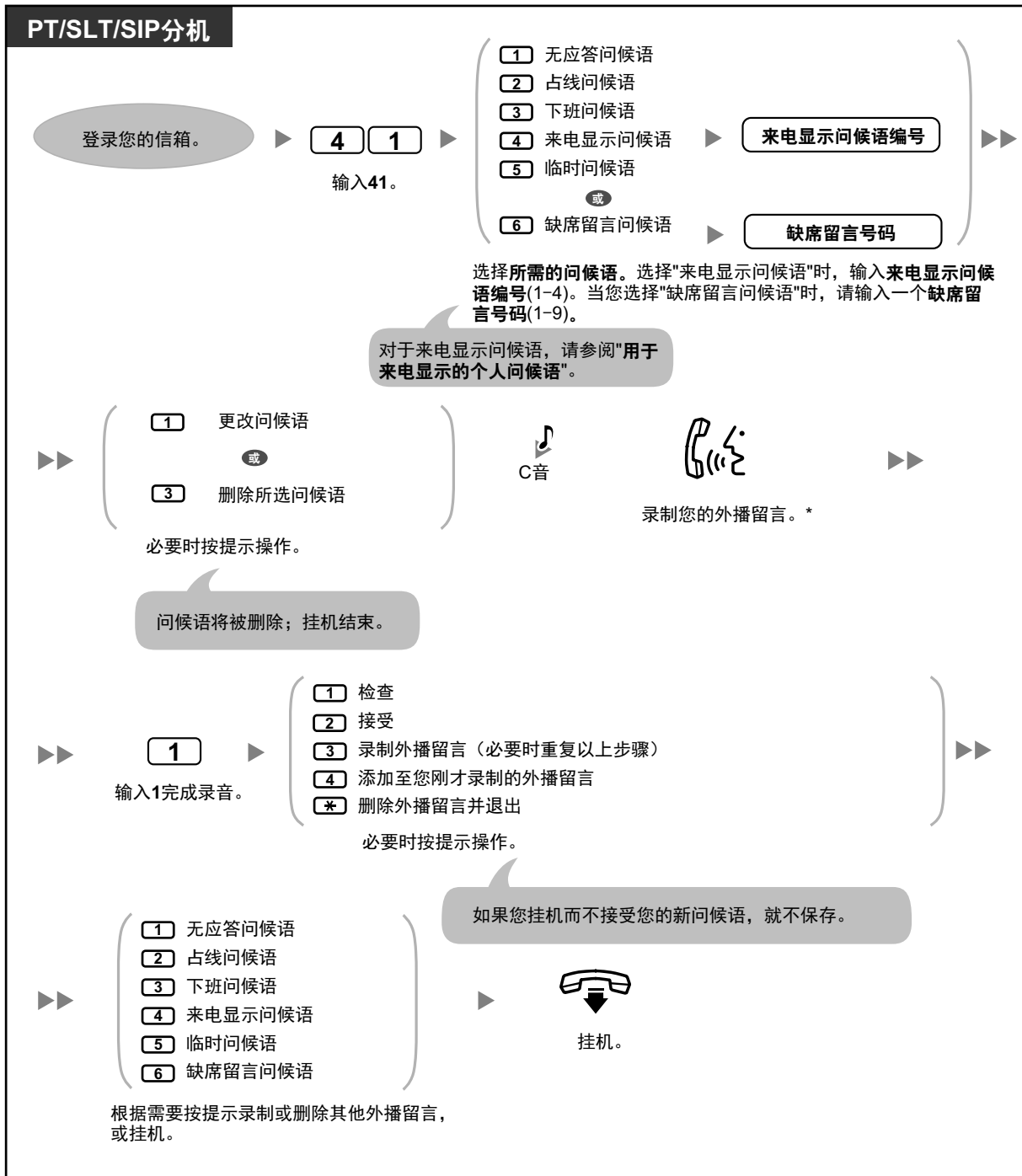

- 应通过系统编程对电话上显示的缺席留言问候语提示和缺席留言的内容（请参阅“1.6.2 在主叫方的电话显示器上显示留言（缺席留言）”）进行编程以保持一致。



- *我们建议在外播留言中报出您的姓名，以便主叫方知道进了正确的信箱。
- 会播放临时个人问候语替代所有其他问候语直至被删除为止。每次登录您的信箱时，统一消息系统会询问您是否希望关闭（删除）您的临时个人问候语。

直接服务接入

如果在信箱设定中设定了直接服务接入，则可从您的分机拨打特定的统一消息分机号码，接入录制无应答问候语、录制占线问候语、录制下班问候语和录制临时问候语功能。使用直接服务接入必须启用自动登录（请参阅“自动登录”）。有关这些统一消息分机号码的详情，请咨询您的系统管理员。

◆◆ 用于来电显示的个人问候语

您可以为特定主叫方录制个性化问候语。如果您已为他们的电话号码（来电显示号码）分配了个性化问候语，则他们在呼叫您时将听到相应的问候语，而不是通常为主叫方播放的其他外播留言。

您可以录制 4 条个性化问候语并给每条问候语分配 8 位主叫方。请在分配来电显示号码前录制好您的个性化问候语。

您信箱的系统管理员可能会禁用此功能。

首次录制个性化问候语

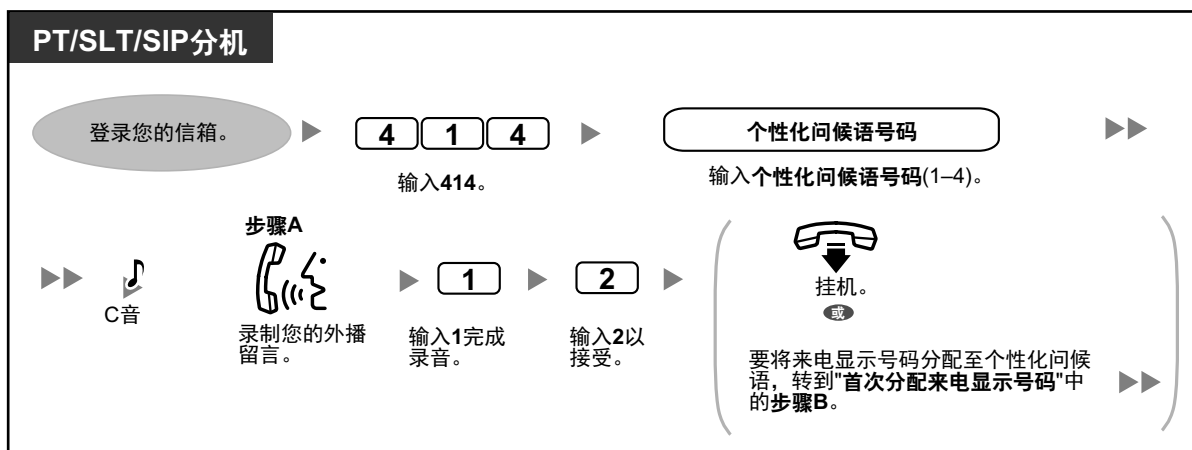

更改个性化问候语

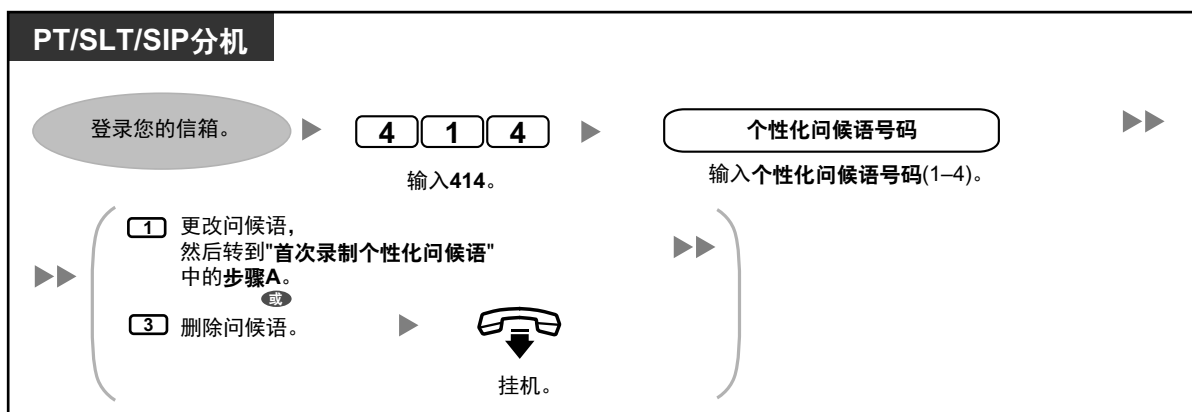

首次分配来电显示号码

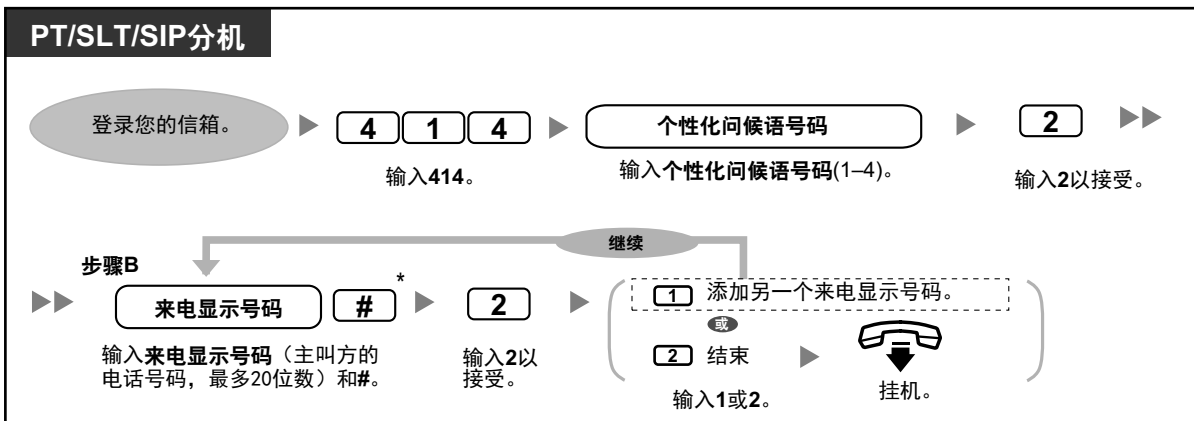

- *在输入来电显示号码时，您可以按*进入"通配符"。这会允许多个电话号码与您分配的来电显示号码相匹配。例如，如果您将来电显示号码储存为"012*...*"（您所在地区的电话号码有几位就输入几个*），则任何"012"开头的电话号码（例如，所有来自"012"区号的主叫方）会听到您的个性化问候语。

稍后添加/删除/检查来电显示号码

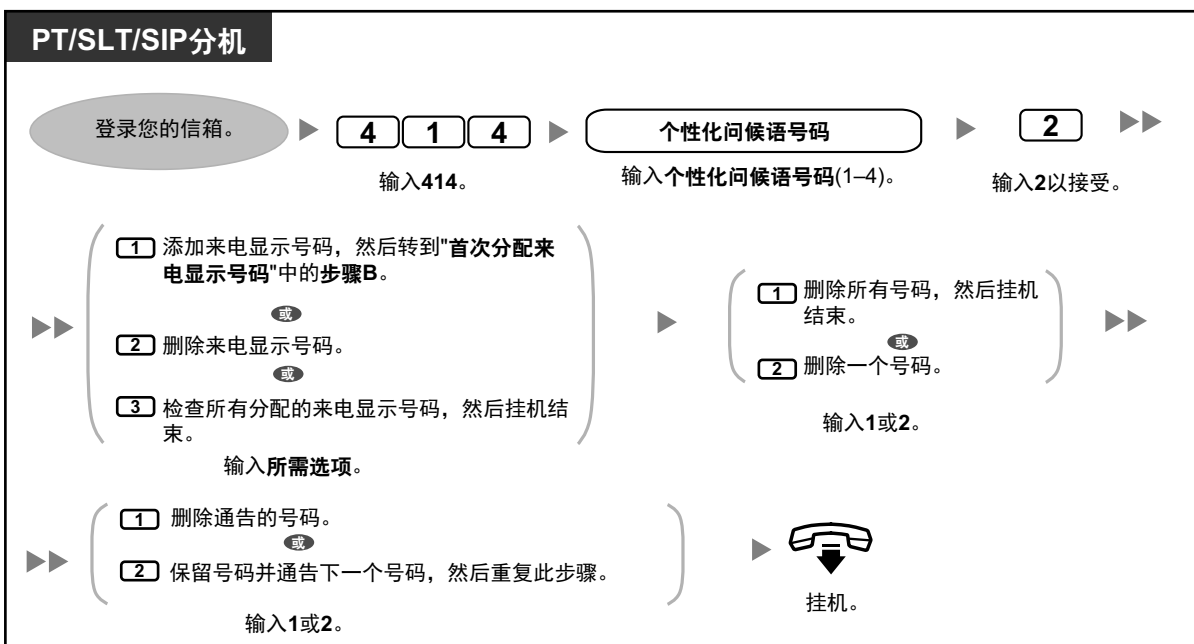

◆◆ 更改您的密码

您可对您的信箱进行密码保护以防他人未经授权接入您的信箱。如果您的信箱设有密码，则必须在登录您的信箱时使用拨号键(0-9)输入密码。您的密码最多可包含 16 位数字。您可在任何时候更改密码。当选择密码时，避免使用明显的数字组合。如果您忘记密码，请系统管理员清除您的密码。之后您可设定新的密码。

更改您的密码

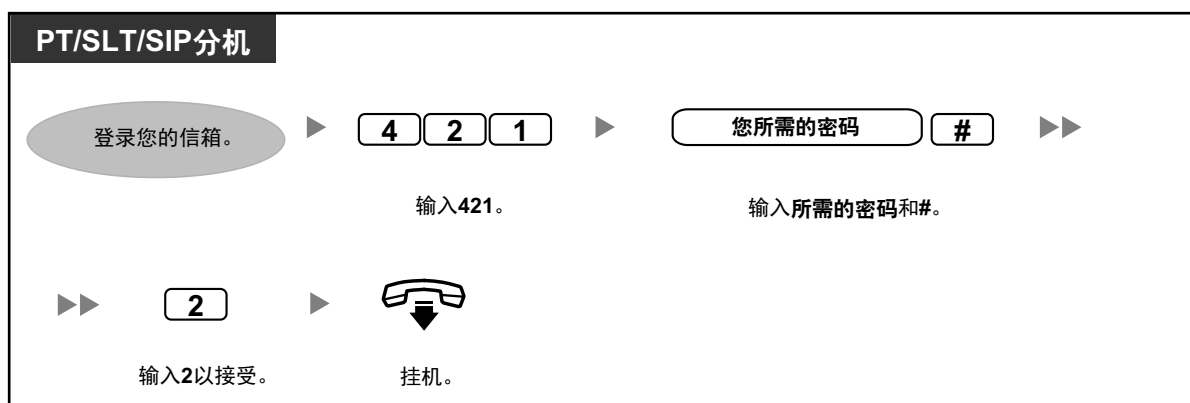

注意

- 强烈建议使用含有 16 个数字的密码，这样的密码能够为防止未经授权的接入提供最大保障。
- 为避免未经授权接入集团电话，请将密码保密。如果密码被泄露，集团电话可能被误用。
- 定期更改密码。

◆◆ 更改或删除您的用户（所有者）姓名

您可在统一消息系统中录制您的姓名。这样系统可以向主叫方通告您的姓名以便他们知道已接入正确的信箱。

更改/删除您的用户姓名

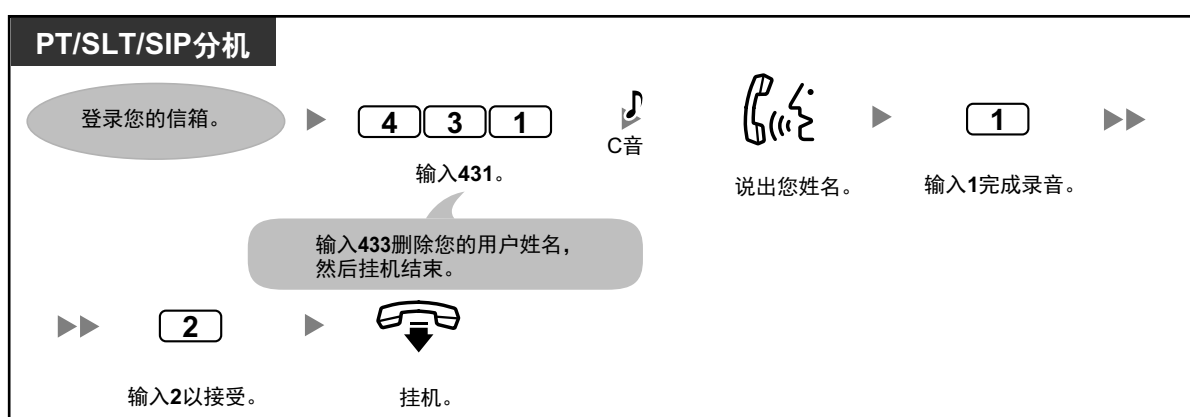

◆◆ 通用服务命令和导航命令

更改当前统一消息系统服务的命令

摘机并按留言键、语音信箱转移键或输入 UM 群的浮动分机号码后，您可以输入服务命令以快速接入特定的统一消息系统功能。在接受提示的同时，您还可使用服务命令进行操作，例如，切换至不同的统一消息系统服务方式。

[#] [1]	按姓名拨号
[#] [2]	客户服务 系统提示您输入客户服务号码(1 - 200)。

1.8.3 留言播放及相关功能

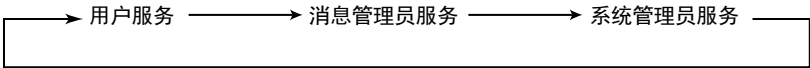
# 5	登录 ^{*1}
# 6	语音信箱服务 您可在系统提示时输入别人的信箱号码来为其他用户录制留言。您还可在此命令后输入*和您的信箱号码登录您的信箱。
# 7	重新开始（返回主菜单） ^{*2}
# 8	自动值机员服务
# 9	退出
*	返回前一菜单
0	帮助
# #	切换服务方式 如果系统管理员授权您接入系统管理员和/或消息管理员信箱，则您可在以下服务之间进行切换： 

*1 如果在用户服务下键入，则会提示您输入所需的信箱号码。

*2 如果在用户服务下键入，则会返回用户服务主菜单。



- 仅在您接入用户服务后，才可使用命令#5和#7。
- 根据您的信箱的COS设定，可能无法使用某些命令。

使用语音提示时

以下命令可用于帮助您在统一消息系统菜单中定位。

*	返回前一菜单。
0	重复当前菜单。
# 7	返回主菜单。

1.8.3 留言播放及相关功能

- ◆◆ 播放留言
- ◆◆ 书签（仅语音留言）
- ◆◆ 恢复删除的留言
- ◆◆ 回复播放留言
- ◆◆ 转移留言
- ◆◆ 远程接入

◆◆ 播放留言

主叫方及其他用户可给您留下语音留言，而您可在稍后登录信箱后播放留言。您信箱中的留言分为3种类型：

- **新留言：**
您信箱中还未播放的留言。
- **旧留言：**
您信箱中已播放但还未删除的留言。
- **已删除留言：**
您信箱中已删除的留言。您可"恢复"已删除的留言，之后将它作为旧留言（请参阅"◆◆ 恢复删除的留言"）。如果您不恢复已删除的留言，则将在一天结束后永久删除。

当播放留言时，统一消息系统还可通告消息的"信封"——消息的日期和时间，以及消息发送者的信息。

播放留言

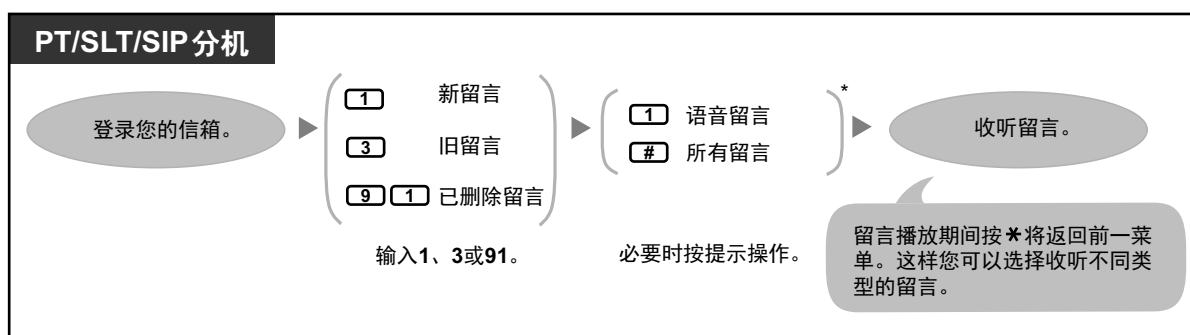

- *根据您信箱的设定和 COS 设定会省略此步骤。

播放语音留言期间/后可使用额外的功能。请参阅下表并按相应的拨号键。各键可使用的留言类型标有✓。注意，根据留言类型（新、旧、已删除），可能无法使用特定的功能。

键	功能	留言类型		
		新	旧	已删除
(1)	重复此留言	✓	✓	✓
(1) (1)	重新播放前一留言	✓	✓	✓
(2)	播放下一留言	✓	✓	✓
(3) (+ (1) *)	删除此留言 • 如果播放确认留言，则按 1 删除留言。	✓	✓	
(3)	恢复此留言			✓
(4)	回复此留言	✓	✓	
(5)	转移此留言	✓	✓	
(6) *	播放留言信封	✓	✓	✓
(7)	<仅播放期间> 倒回语音留言	✓	✓	✓

键	功能	留言类型		
		新	旧	已删除
8	<仅播放期间> 暂停/重新开始留言播放	✓	✓	✓
8 4	<仅播放期间> 增加播放音量	✓	✓	✓
8 5	<仅语音留言播放期间> 为语音留言设定书签 • 要重新开始留言播放，请按 8 。	✓	✓	
8 6	<仅对于语音留言> 从语音留言的书签处开始播放	✓	✓	
9	<仅播放期间> 快进	✓	✓	✓
#	将此留言保存为新留言 • 保存留言后，会播放下一留言。	✓		

*1 仅当系统给您的信箱分配相应的 COS 设定时，才可使用这些键。有关详情，请咨询您的系统管理员。



- 对于语音留言，是否在各留言前、各留言后或是在您按 **6** 时播放留言信封，取决于统一消息系统编程设定。有关详情，请咨询您的系统管理员。
- 统一消息系统会在经过指定天数后自动删除新和旧留言。您的系统管理员会控制留言保留的天数。每次您播放新或旧留言时，留言保留计数器会复位。
- 播放期间，您可按 **84** 增加播放音量。如果音量处于最高设定，则按 **84** 将选择最低设定，如下所示。

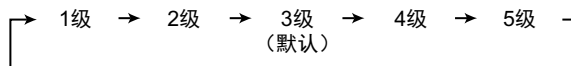

◆◆ 书签（仅语音留言）

当收听您信箱中的留言时，您可设定书签。书签能让您稍后方便地从特定留言的特定时间点恢复播放。您可为信箱中的每条留言设定一个书签；如果设定新的书签，则会删除旧的。



- 已删除留言无法设定或使用书签。

设定书签

PT/SLT/SIP分机

留言播放期间

8 5

输入85。

在书签处开始播放



◆◆ 恢复删除的留言

您可删除信箱中的语音留言。一旦删除留言/消息，它会保留至当天结束，然后将被永久删除。已删除的留言可以“恢复”，之后会将它作为旧留言。

恢复已删除留言

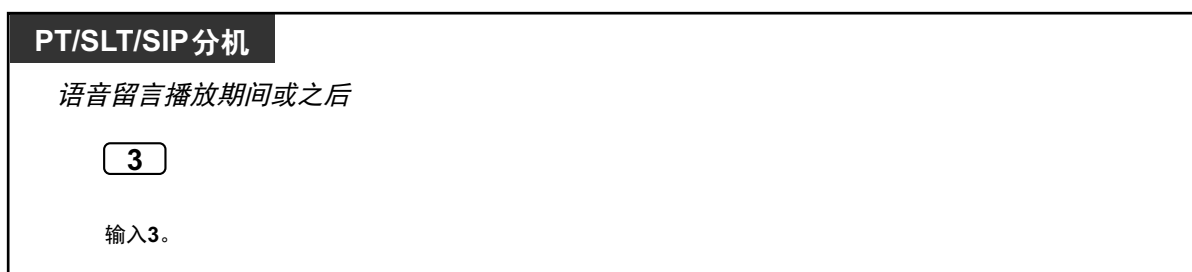

◆◆ 回复播放留言

您可通过回叫主叫方或通过主叫方的信箱中留言来回复您信箱中的留言。

当给您留言的人为另一用户时可进行回叫。如果系统收到来电显示信息，则可回叫外线主叫方，但是，系统管理员或您信箱的系统管理员可能会禁用此功能。

仅当主叫方为另一用户（即，此人必须有他或她自己的信箱）时才可通过在主叫方的信箱中留言进行回复。当通过主叫方信箱中留言进行回复时，您可设定任意以下项目：

- **紧急状态：**
接收者会在其他留言之前听到此留言。
- **专用状态：**
接收者不能转送留言，以便保密。
- **自动接收通知：**
一旦接收者播放了留言，您就会收到通知（接收留言）。

最后，您可立即发送您的回复或设定留言传送时间。但是，请注意，您无法回复接收留言。



- 仅可回复新和旧留言。要回复已删除留言，请先恢复留言（请参阅“◆◆ 恢复删除的留言”）。

回叫留言发送者

PT/SLT/SIP分机

语音留言播放期间或之后



4 ▶ **1**

输入4。 输入1呼叫发送者。

给发送者留言

PT/SLT/SIP分机

语音留言播放期间或之后

4 ▶ **2**   ▶ **1** ▶▶

输入4。 输入2开始录音。 录制您的留言。 输入1完成录音。

您可以按2暂停和恢复录音。如果暂停超过20秒钟，录音将会自动停止。

▶▶ **2** ▶

1	1
1	2
2	

 设定留言的传送时间
立即发送留言
接受，然后挂机。
输入11、12或2。

▶▶ **2** ▶

预期传送时间	# *1
--------	-------------

 ▶

1 AM	*2
2 PM	

 ▶

预期传送日期	# *3
--------	-------------

 ▶

2

 ▶▶

输入预期传送时间和#。 输入1表示上午，
2表示下午。 输入预期传送日期和#。 输入2以接受。

▶▶

1 加急留言
2 继续

 或

1 使留言专用
2 继续

 ▶▶

输入1或2。 输入1或2。

▶▶

1 需要回言
2 继续

 或  ▶

输入1或2。 挂机。



- *1 示例：要输入 5:00，请按 **5#**。要输入 5:15，请按 **515#**。
- *2 如果统一消息系统编程为使用 24 小时时间，则可能无法使用此选项。
- *3 示例：如果今天是 2 月 16 号且您输入 **17#**，则将在明天传送留言。如果今天是 2 月 16 号且您输入 **5#**，则将在三月 5 号传送留言。
- 默认不启用自动接收通知。有关详情，请咨询您的系统管理员。
- 新紧急留言会在任何其他留言之前播放。但是，旧紧急留言会作为常规留言：从最旧的留言开始播放。

◆◆ 转移留言

您可将您信箱中的留言转移（转送）给其他用户。但是，请注意，您无法转移接收留言，或发送者指定为“专用”的留言。

转移留言时，您可以：

- 通过输入另一用户的信箱号码指定接收者。
- 通过输入个人群发列表号码（请参阅“◆◆ 个人群发列表”）或信箱群号码指定多个接收者。
- 记录您自己的注意并将其随转移的留言一起发送。



- 不会提供表示留言已转移的确认信息。
- 仅可转移新和旧留言。要转移已删除留言，请先恢复留言（请参阅“◆◆ 恢复删除的留言”）。

通过号码指定接收者

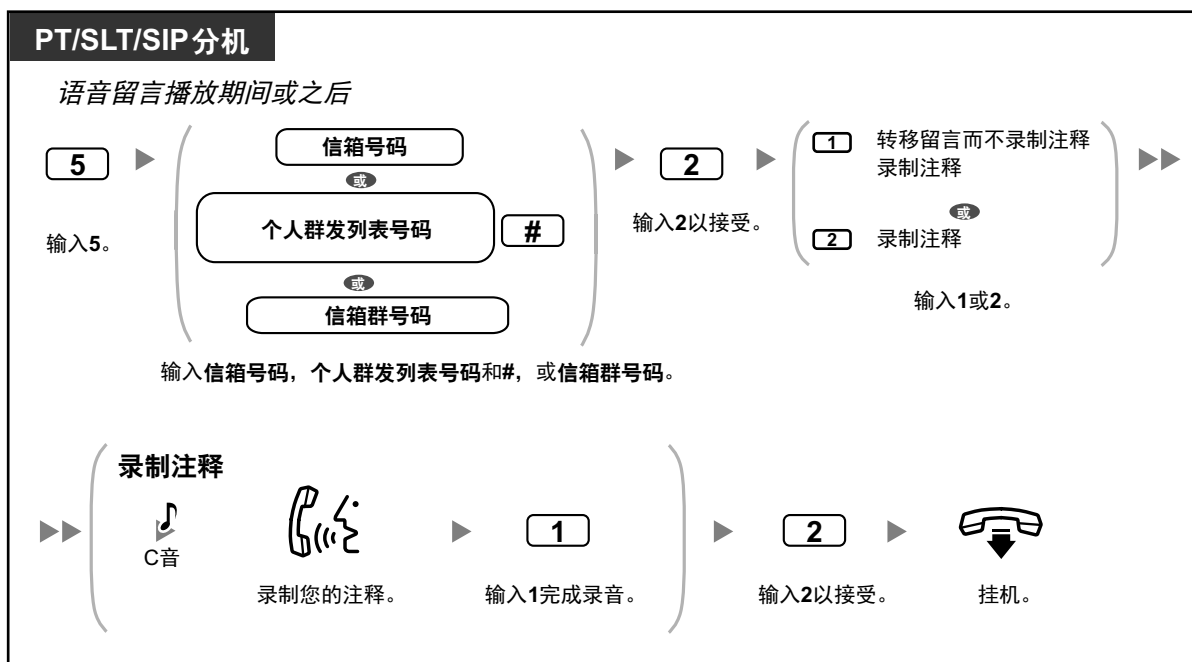

通过姓名指定接收者（按姓名拨号）

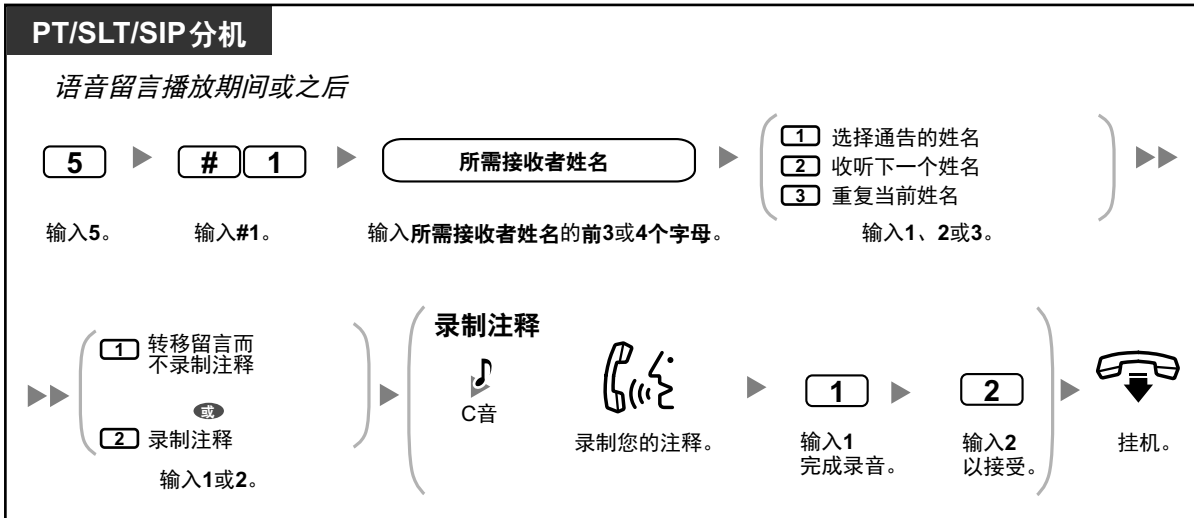

◆◆ 远程接入

您可从外线呼叫统一消息系统并登录您的信箱以收听留言。共有 2 种远程登录您信箱的方法：

- **自动登录：**
当通过预编程的外线电话号码（分配为来电显示号码）远程登录您的信箱时，您无需输入任何特殊命令或您的信箱号码。统一消息系统能识别您用来呼叫的电话号码并因此确定您为主叫方（请参阅“◆◆ 为远程自动登录和节省费用分配您的电话号码”）。您信箱的系统管理员可能会禁用此功能。
- **手动登录：**
当您的信箱未编程为自动登录时，或当通过未编程为自动登录的电话号码呼叫时，登录您的信箱需要进行手动登录。



- 请咨询系统管理员您应拨打的号码以远程接入统一消息系统。

远程自动登录

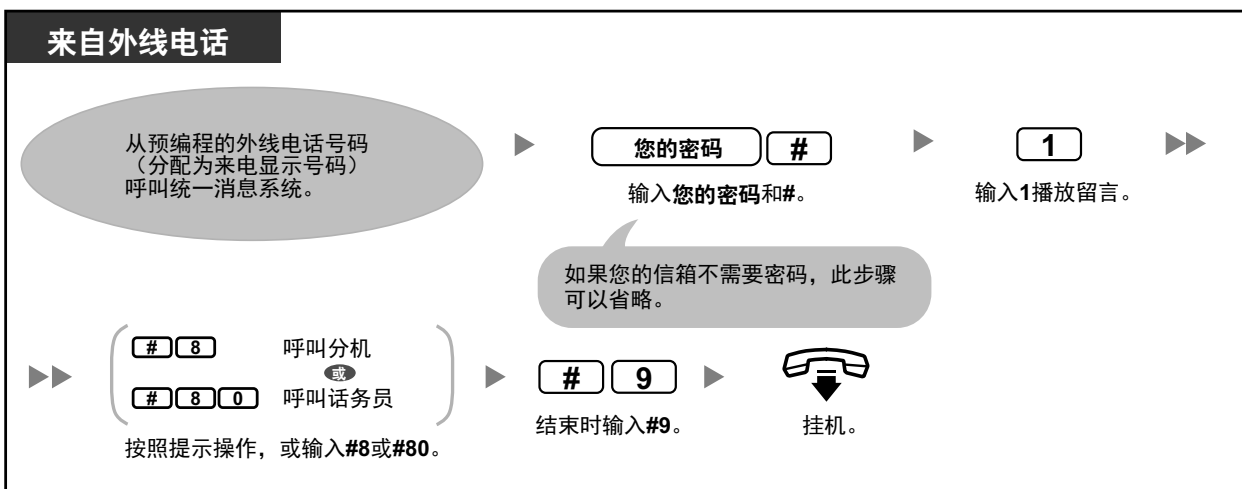



- 统一消息系统应答您呼叫前听到的振铃数可以表示您是否有新留言（节省费用功能）。有关详情，请咨询您的系统管理员。

远程手动登录

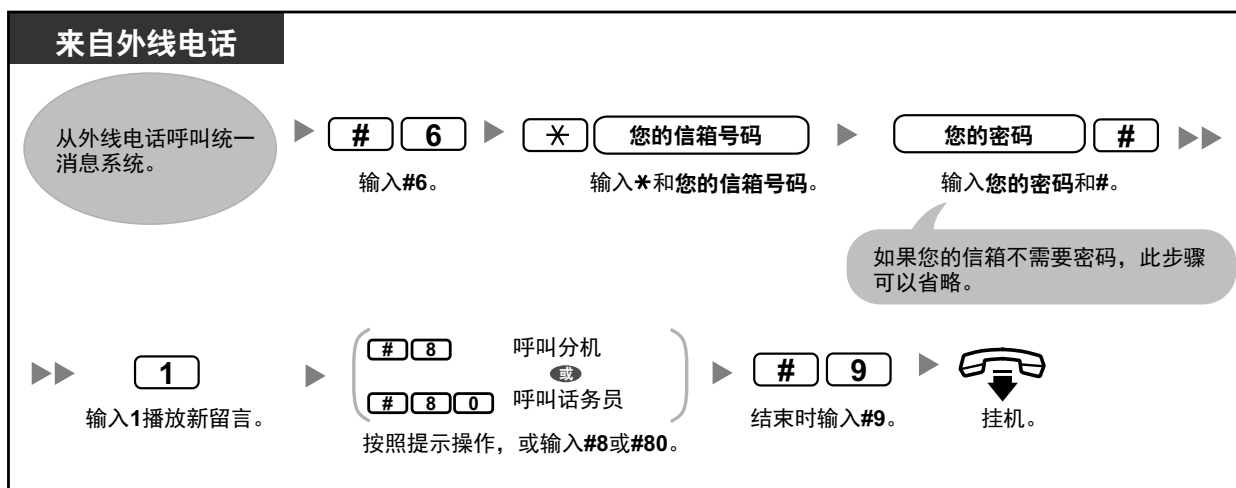

注意

- 强烈建议使用含有 16 个数字的密码，这样的密码能够为防止未经授权的接入提供最大保障。
- 为避免未经授权接入集团电话，请将密码保密。如果密码被泄露，集团电话可能被误用。
- 定期更改密码。

小心

- 当禁用密码要求时，确保禁止未经授权的第三方动用您的分机。

1.8.4 发送留言

- ◆◆ 留言传送
- ◆◆ 个人群发列表
- ◆◆ 外部留言传送
- ◆◆ 外部留言传送列表
- ◆◆ 接收外部传送留言

您可记录留言并将其发送给其他用户、没有信箱的分机用户、甚至是外线用户。可使用以下功能之一发送留言：

- **留言传送：**
将留言发送给其他用户（请参阅“◆◆ 留言传送”）。
- **外部留言传送：**
将留言发送给没有统一消息系统信箱的用户（分机用户和外线用户）（请参阅“◆◆ 外部留言传送”）。

有多种方法可决定您留言的接收者。您可根据以下方式指定接收者：

- 信箱号码或用户姓名（指定留言传送的个别接收者）。

1.8.4 发送留言

- 个人群发列表号码或信箱群号码（指定留言传送的一群接收者）。
- 分机号码或电话号码（指定外部留言传送的个别接收者）。
- 外部留言传送列表号码（指定外部留言传送的一群接收者）。

◆◆ 留言传送

您可将留言发送给其他用户。您可通过号码或通过用户姓名指定留言接收者。

通过号码指定接收者：

- 输入用户的信箱号码。
- 输入个人群发列表号码（请参阅“◆◆ 个人群发列表”）。
- 输入信箱群号码（必须由系统管理员创建。有关详情，请咨询您的系统管理员）。

通过姓名指定接收者：

- 输入用户姓名的最初几个字母（按姓名拨号功能）。

一旦您指定了接收者，您即可录制留言。发送您的留言前，您可设定任何以下项目：

- **紧急状态：**
接收者会在其他留言之前听到此留言。
- **专用状态：**
接收者不能转送留言，以便保密。
- **自动接收通知：**
一旦接收者播放留言，您就会收到通知。

最后，您可立即发送您的留言或设定留言传送时间。

发送留言

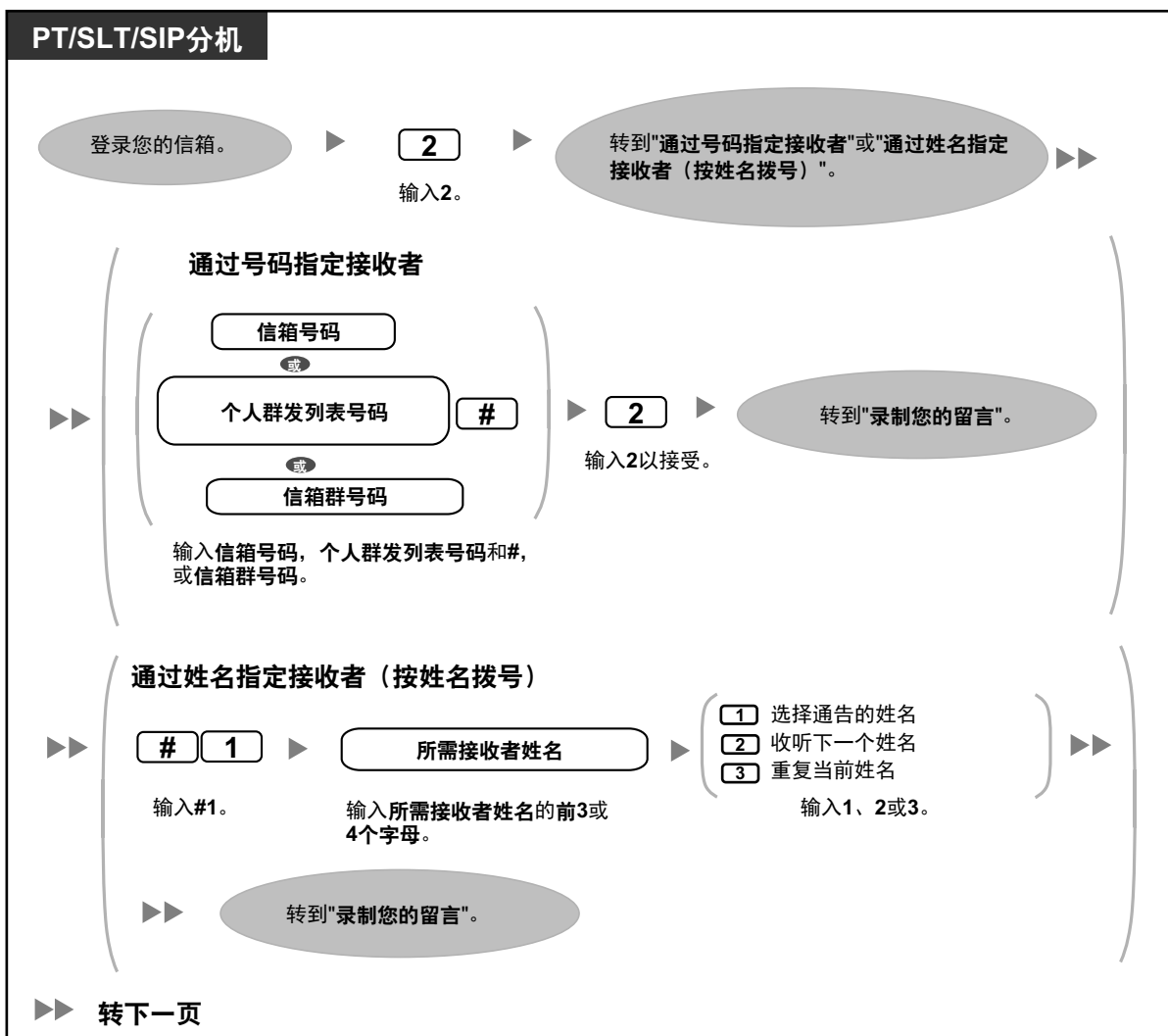

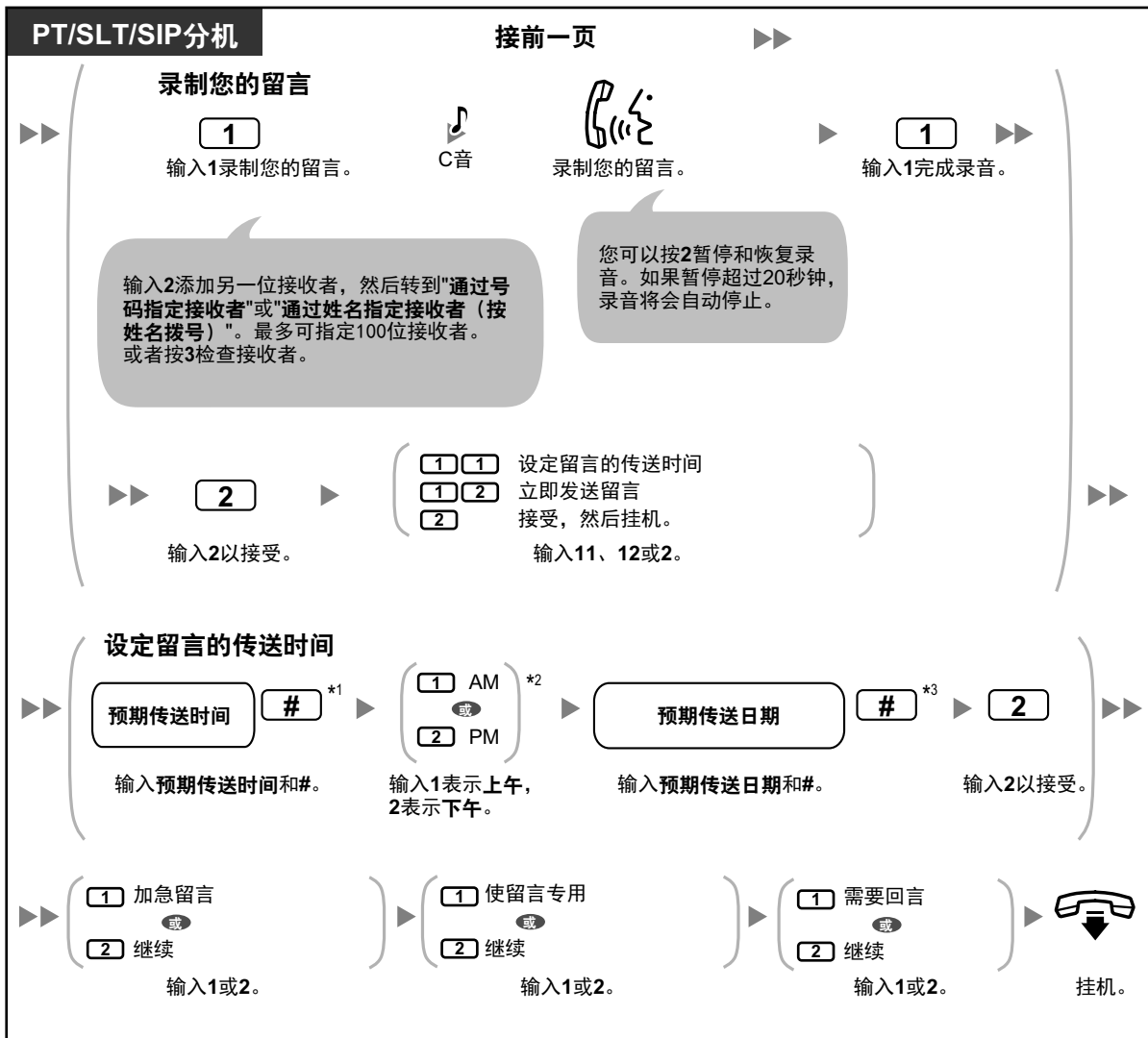

- *1 示例：要输入 5:00，请按 **5#**。要输入 5:15，请按 **515#**。
- *2 如果系统编程为使用 24 小时时间，则可能无法使用此选项。
- *3 示例：如果今天是 2 月 16 号且您输入 **17#**，则将在明天传送留言。如果今天是 2 月 16 号且您输入 **5#**，则将在三月 5 号传送留言。
- 默认不启用自动接收通知。有关详情，请咨询您的系统管理员。
- 新紧急留言会在任何其他留言之前播放。但是，旧紧急留言会按原始顺序随其他留言一起播放。

◆◆ 个人群发列表

个人群发列表允许您将留言立即发送给多位用户（请参阅“◆◆ 留言传送”）。您可创建和编辑 4 个人群发列表，只有您才可使用这些列表。您可分配 40 位群成员（用户）至每个列表并录制每个群的名称（例如，“销售团队”、“部门领导”等）。

创建和编辑个人群发列表

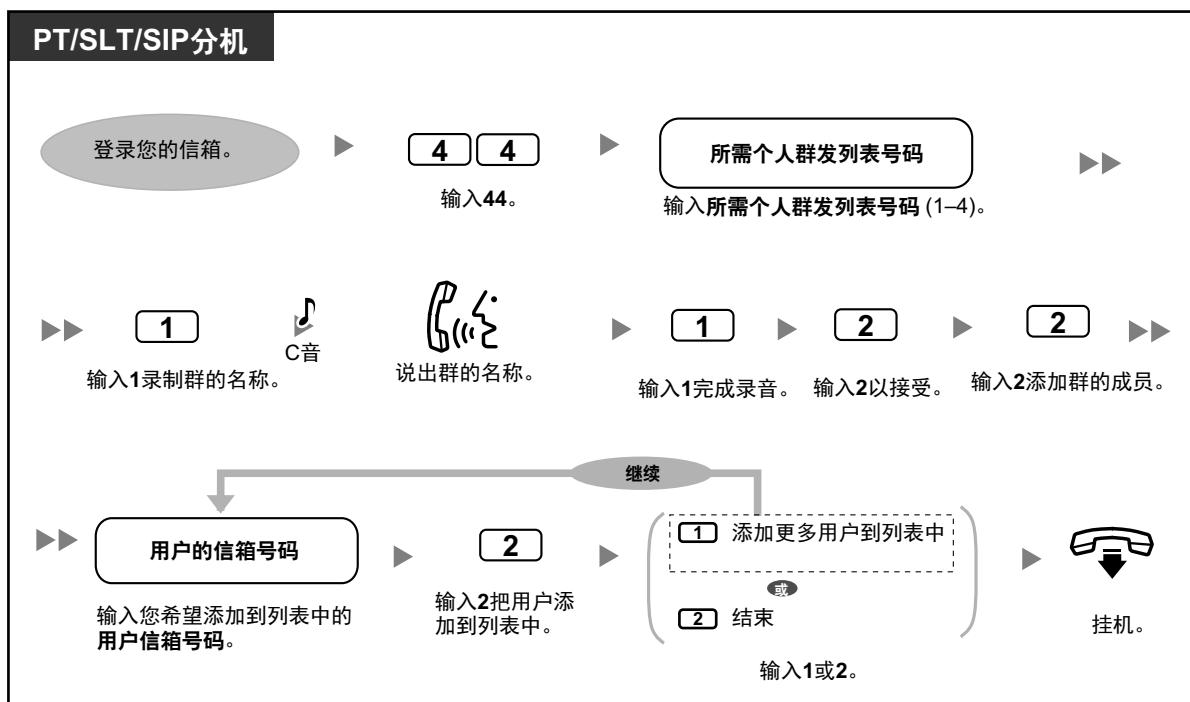

从个人群发列表删除成员

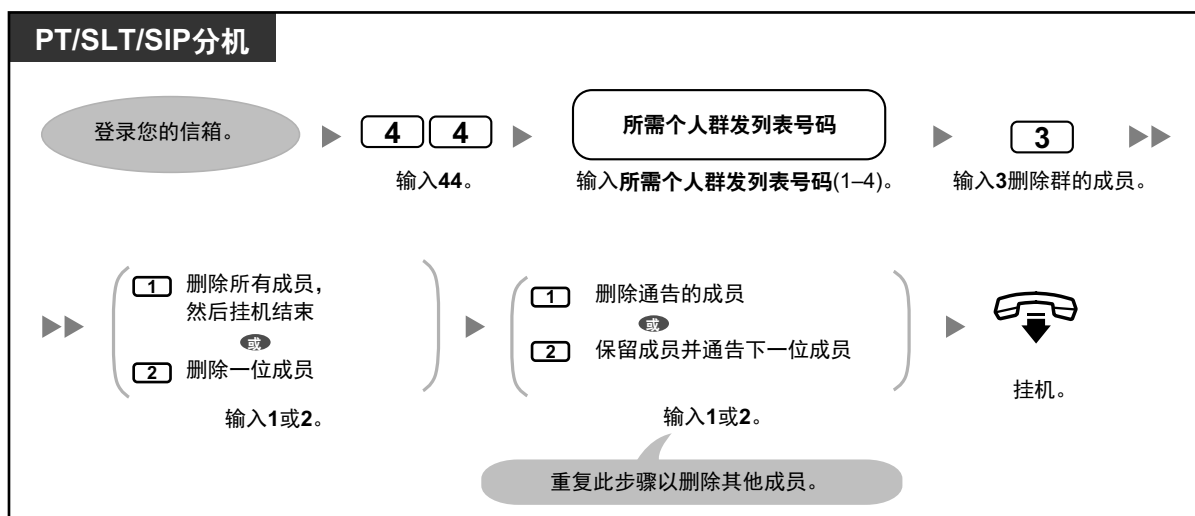

更改个人群发列表名称

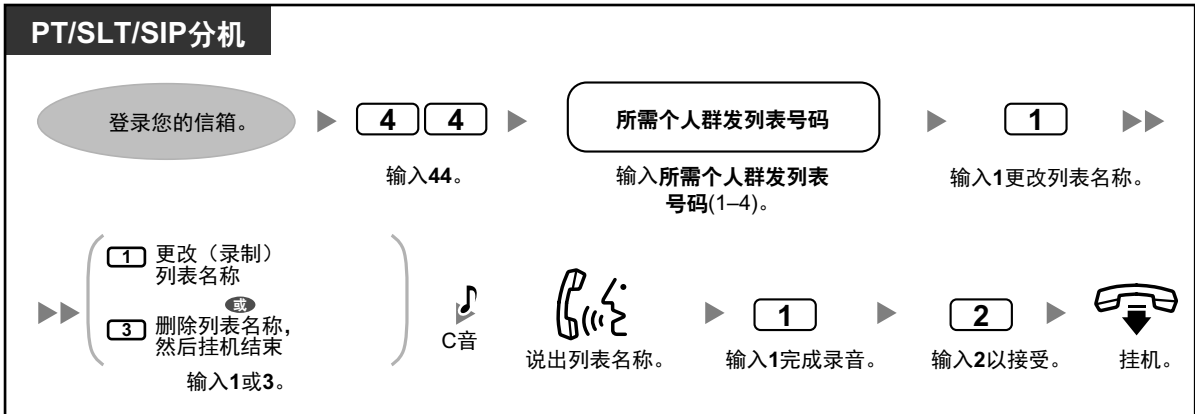

- 系统管理员可创建与个人群发列表类似的“信箱群”，区别在于其他用户也可使用。有关详情，请咨询您的系统管理员。

◆◆ 外部留言传送

您可将留言发送给外线用户或自己没有信箱的分机用户。在您录制留言后，系统会拨打相应的电话号码和/或分机号码，一旦另一端的用户应答呼叫，就会播放您录制的留言。您可通过以下方式指定留言接收者：

- 分机号码
- 外线电话号码
- 外部留言传送列表号码（请参阅“◆◆ 外部留言传送列表”）

与自己有信箱的接收者不同，当统一消息系统发送外部传送留言时，您无法知道应答呼叫的人是谁。为保护您留言的隐私，您可分配播放留言前另一方必须输入的密码。

您可设定自动接收通知以便在接收者播放您的留言时收到通知。您还可立即发送您的留言或设定留言发送时间。最后，外部传送留言的接收者可以回复您的留言，甚至可以设定紧急和专用留言状态。



- 必须由系统管理员启用您信箱的此功能。

发送外部传送留言

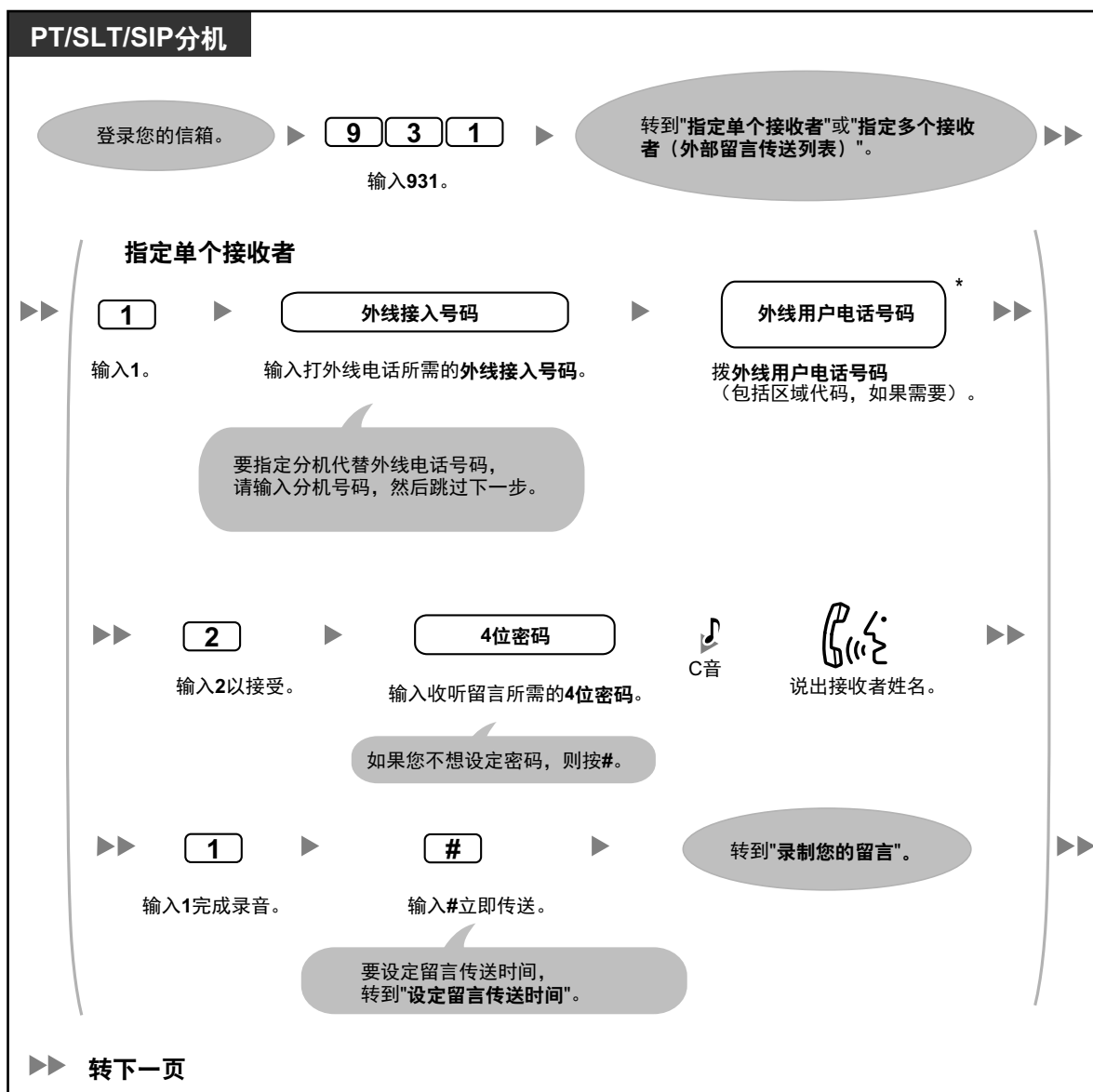

- *如果您正在使用整体拨号方式中的 ISDN 或 SIP 线路，在电话号码的当中插入暂停或特殊命令，则在输入电话号码时暂停片刻。您会听到一系列可用选项，例如，“增加号码请按 4。插入暂停请按 5。”。

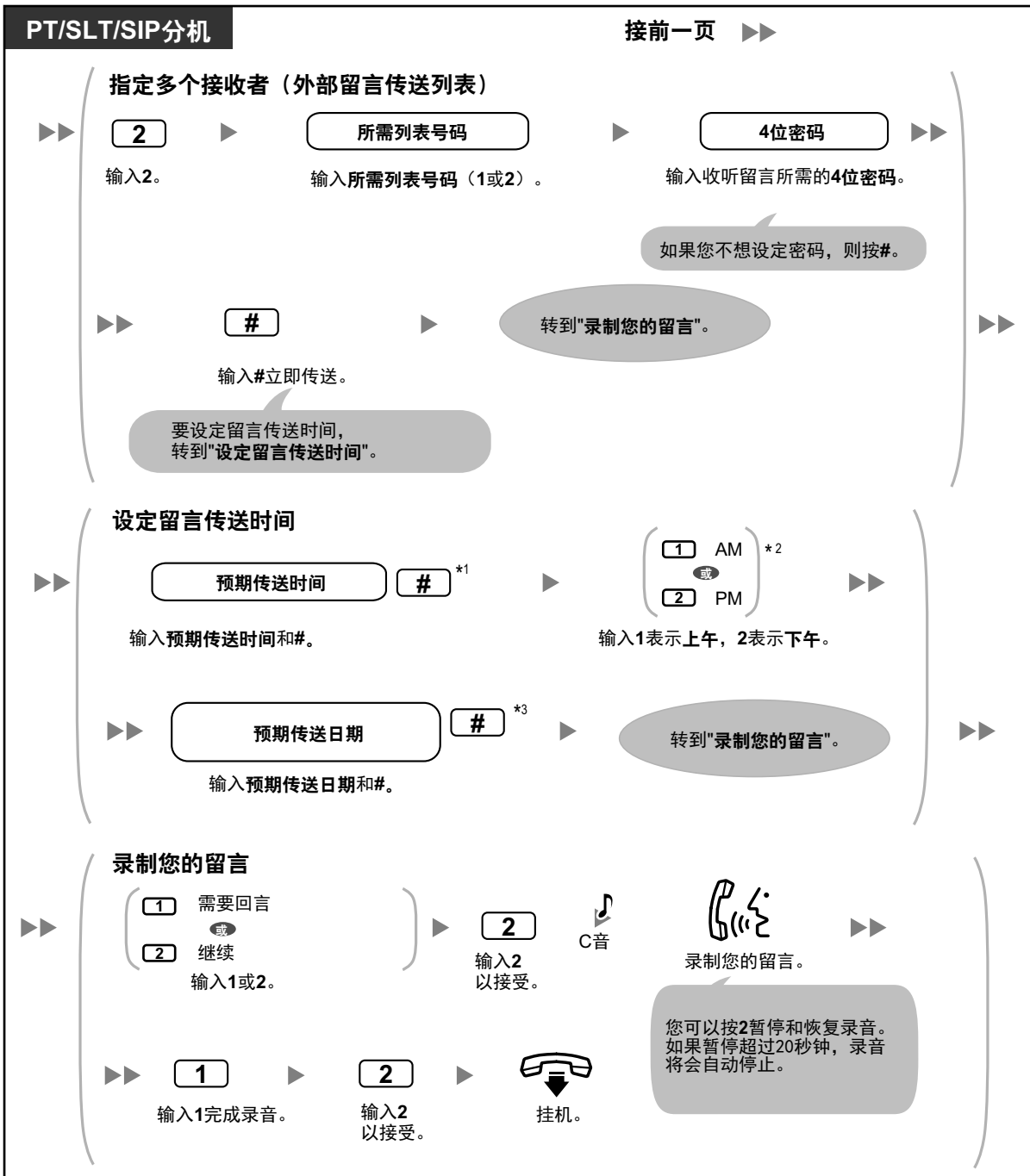

- *1 示例: 要输入 5:00, 请按 **5#**。要输入 5:15, 请按 **515#**。
- *2 如果系统编程为使用 24 小时时间, 则可能无法使用此选项。
- *3 示例: 如果今天是 2 月 16 号且您输入 **17#**, 则将在明天传送留言。如果今天是 2 月 16 号且您输入 **5#**, 则将在三月 5 号传送留言。
- 如果您设定收听留言需要的密码, 则确保将密码通知各接收者。
- 如果您正在使用 PRI 线路, 则可能需要在外线电话号码的结尾输入#。有关详情, 请咨询您的系统管理员。
- 默认不启用自动接收通知。有关详情, 请咨询您的系统管理员。

◆◆ 外部留言传送列表

您的外部留言传送列表允许您将留言立即发送给多位外线用户和自己没有信箱的分机用户（请参阅“◆◆ 外部留言传送”）。您可创建和编辑 2 个外部留言传送列表，只有您才可使用这些列表。您可分配最多 8 位成员给每个列表并录制每个成员的姓名。



- 系统管理员必须启用您信箱的此功能。

创建/添加外部留言传送列表

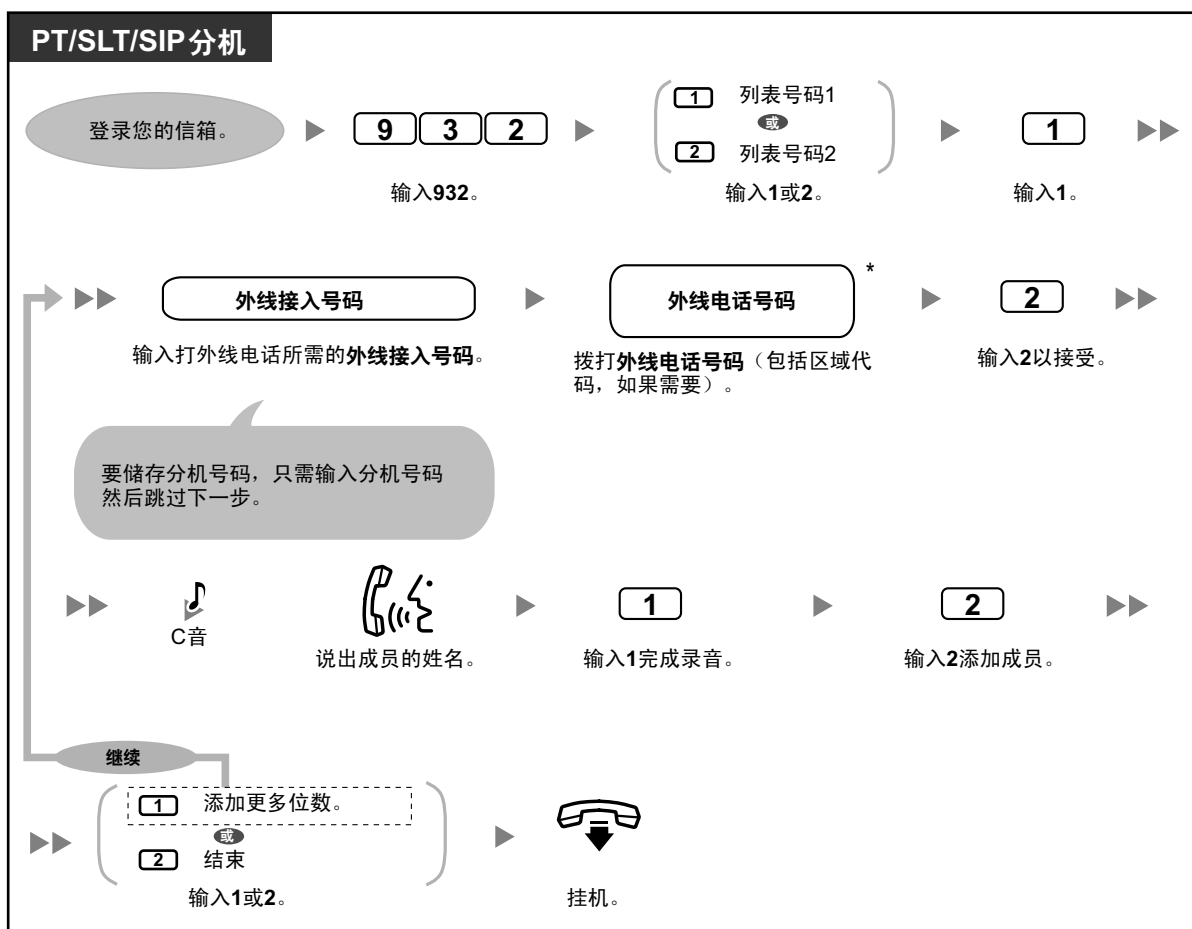

- *如果您正在使用整体拨号方式中的 ISDN 或 SIP 线路，在电话号码的当中插入暂停或特殊命令，则在输入电话号码时暂停片刻。您会听到一系列可用选项，例如，“增加号码请按 4。插入暂停请按 5。”。

从外部留言传送列表删除成员

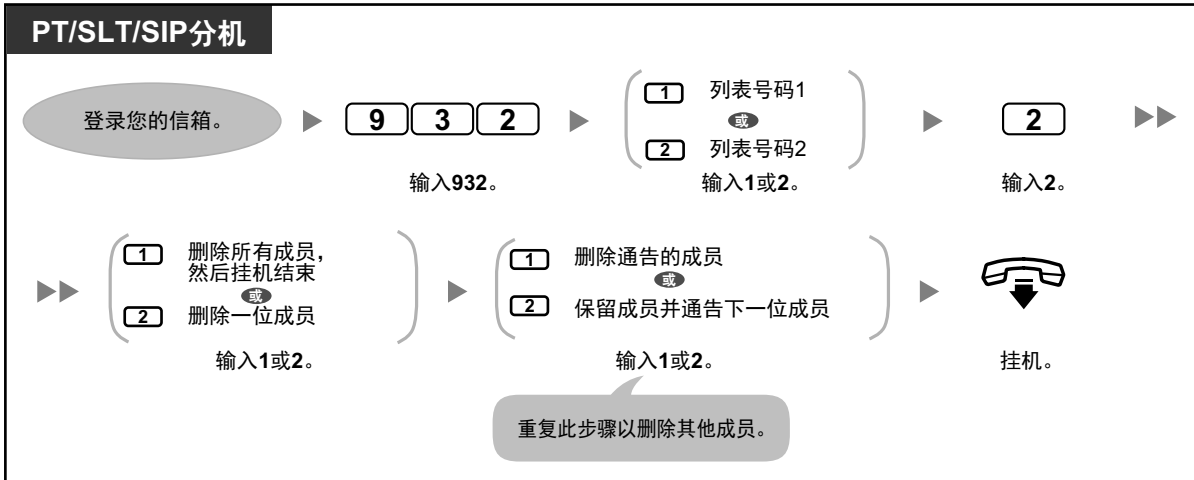

接收外部传送留言

当您发送外部传送留言时，统一消息系统会呼叫每位指定的接收者。当接收者应答呼叫时，系统会指导他或她完成步骤。接收者收听外部传送留言后，他或她可向您发送留言回复，甚至设定紧急或专用留言状态。

接收留言并回复

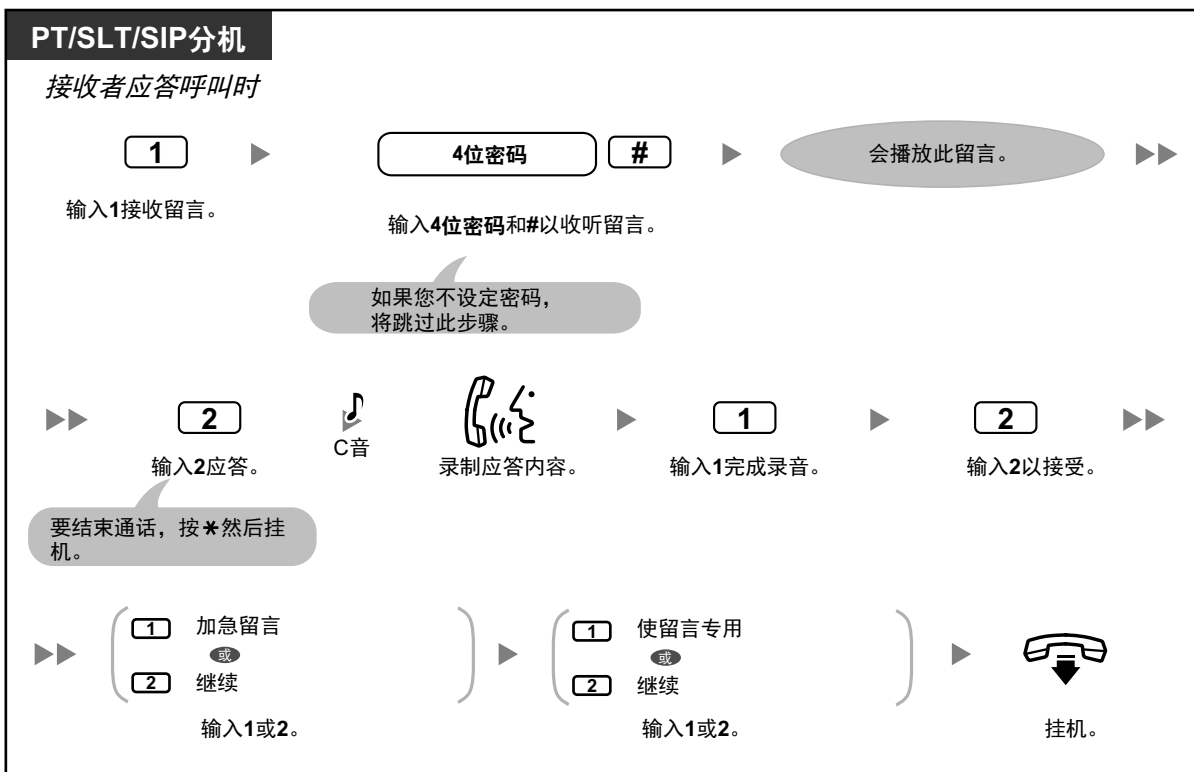



- 如果接收者输入错误的密码 3 次，则系统会在已编程的情况下通知以下信息。此信息可以帮助接收者追踪留言或留言发送者（您）。
 - 公司名称
 - 回叫电话号码
 - 您的用户姓名
- 统一消息系统会使用不同的语言指导接收者。有关详情，请咨询您的系统管理员。

1.8.5 转移呼叫

- ◆◆ 呼叫转移
- ◆◆ 未完成呼叫处理
- ◆◆ 分配您的转换分机
- ◆◆ 远程呼叫转送
- ◆◆ 分配和取消呼叫转移到外线的电话号码
- ◆◆ 语音信箱转移

◆◆ 呼叫转移

当一个呼叫通过自动值机员服务接到您的分机时，通常您的分机会振铃且您可应答呼叫。但是，如果您使用呼叫转移功能，则统一消息系统会以一系列方法处理呼叫。您设定的呼叫转移状态会决定对呼叫的处理方法。您可设定以下项目之一：

呼叫阻塞：

未完成呼叫处理功能会处理此呼叫（请参阅“◆◆ 未完成呼叫处理”），让您的呼叫在另一个分机上振铃、转移至您的信箱、转移至话务员等。呼叫不会在您的分机上振铃。根据您的对无应答的未完成呼叫处理的设定来处理呼叫。

呼叫屏蔽：

系统会提示主叫方录制他或她的姓名。如果您可以应答呼叫，系统会使您的分机振铃并播放主叫方的姓名。随后您可选择应答呼叫。如果您不想或无法应答呼叫，则会根据您对无应答的未完成呼叫处理的设定来处理呼叫。

内部寻呼：

统一消息系统会使用内部寻呼功能寻呼您。呼叫不会在您的分机振铃。您的姓名将被通知以提醒您应答呼叫。如果您不想或无法应答呼叫，则会根据您对无应答的未完成呼叫处理的设定来处理呼叫。

转移到信箱：

系统会将主叫方转移到您的信箱，他或她可以在信箱中给您留言。呼叫不会在您的分机振铃。

转移到客户服务：

系统会将主叫方转移到您此处指定的客户服务。呼叫不会在您的分机振铃。

禁用呼叫转移：

关闭呼叫转移给你。呼叫会在您的分机振铃。

设定呼叫转移状态

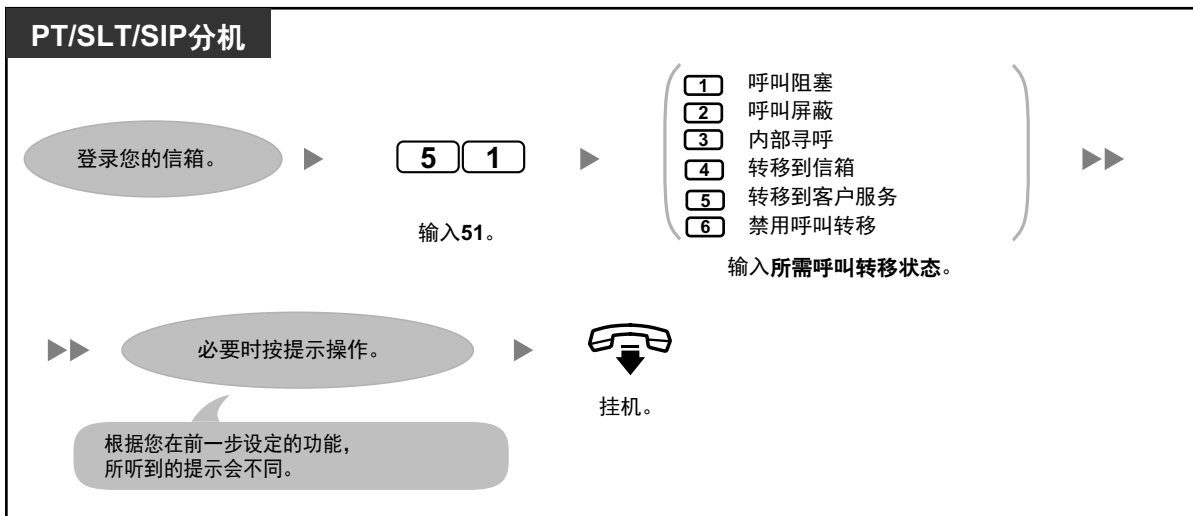

- 如果选择呼叫屏蔽或禁用，则会在电话号码已编程为呼叫转移至外线的情况下将呼叫转移至外线电话（请参阅“◆◆ 分配和取消呼叫转移到外线的电话号码”）。

◆◆ 未完成呼叫处理

当通过自动值机员服务直接呼叫您的分机时，未完成呼叫处理会在以下情况下处理呼叫：

- 您没有应答呼叫（这些呼叫被认为是“无应答”呼叫）。
- 您正在通话（这些呼叫被认为是“占线”呼叫）。
- 您设定了呼叫阻塞（请参阅“◆◆ 呼叫转移”）。

您对未完成呼叫处理设定的状态会决定这些呼叫的处理方式。您可分别为无应答呼叫和占线呼叫设定一个或多个以下项目。如果您选择多个选项，则会提示主叫方选择他或她所需的选项。

留下留言：

系统会将主叫方转移到您的信箱，他或她可以在信箱中给您留言。

转移到转换分机：

系统会将主叫方转移到您的转换分机（请参阅“◆◆ 分配您的转换分机”）。如果您还未分配您的转换分机，则此选项不可用。

内部寻呼：

系统会使用内部寻呼功能寻呼您。您的姓名会被通告以通知您应答呼叫。

转移到客户服务：

系统会将主叫方转移到您此处指定的客户服务。

转移到话务员：

系统会将主叫方转移到话务员。

返回顶层菜单：

将主叫方返回自动值机员服务的顶层菜单并选择呼叫不同的分机。

设定未完成呼叫处理状态

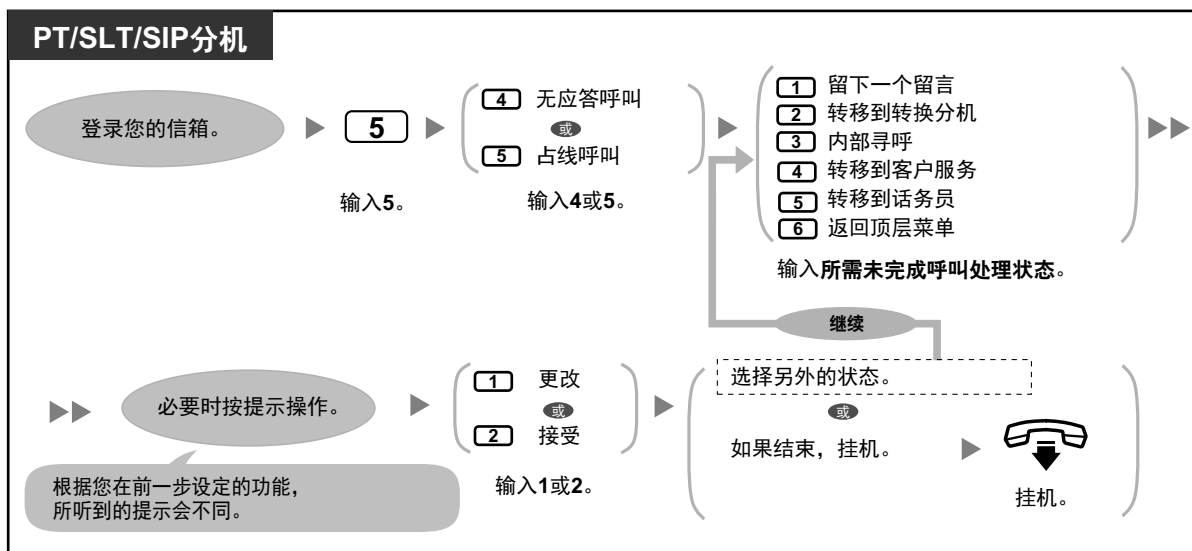

- 当启用呼叫阻塞时，未完成呼叫处理会将受阻呼叫处理为无应答呼叫。

◆◆ 分配您的转换分机

转换分机是代替您接听呼叫的分机。您的呼叫可以 2 种方法转移至您的转换分机：

- **通过未完成呼叫处理功能：**
当未完成呼叫处理功能处理呼叫（即，如果您不应答，如果您正在通话或如果您已设定呼叫阻塞）时，如果您将未完成呼叫处理设定为“转移到转换分机”（请参阅“◆◆ 未完成呼叫处理”），则会将其转移到您的转换分机。
- **通过按下指定的拨号键（0，3-9）：**
如果主叫方在您的外播留言期间或给您留言时按下分配为“转移到指定分机”的键，则会将其呼叫转移至您的转换分机。



- 您可更改将主叫方转移到您转换分机的拨号键。如果您将个人客户服务中的“转移到话务员”选项分配给一个拨号键，则会将其按下该拨号键的主叫方转移到您的转换分机（请参阅“◆◆ 个人客户服务”）。
- 如果您没有分配您的转换分机，则会将其主叫方转移至话务员。

分配您的转换分机

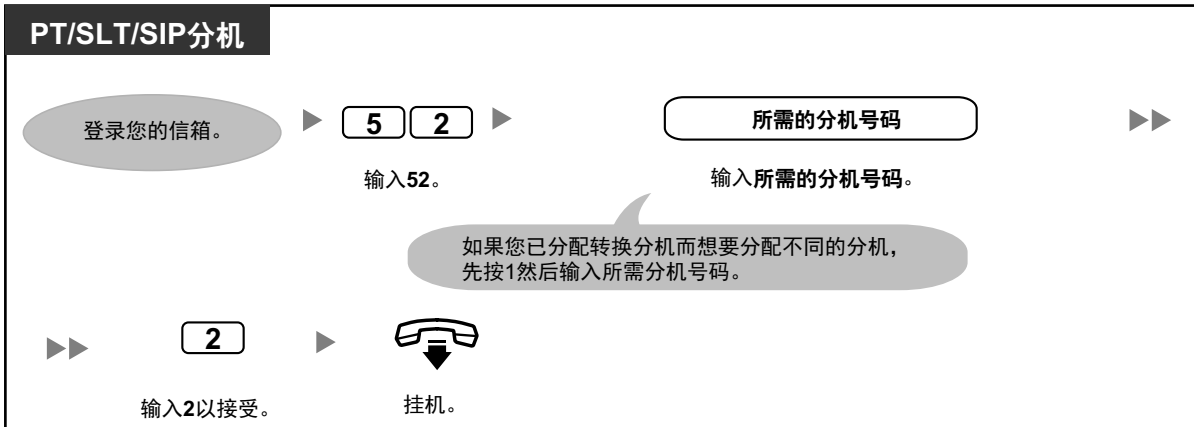

- 一旦您分配转换分机，请记得在外播留言中告诉主叫方，他们可按您分配的键转移至您的转换分机。例如，"要与我的助理通话，请按0"。

◆◆ 远程呼叫转送

您可将统一消息系统编程为将您的呼叫转送至另一分机或外线电话（如果经过授权）。即使您不在办公室，仍可进行此操作。您信箱的系统管理员可能会禁用此功能。共有 6 种转送设定可用：

转送全部：

将所有来电转送至指定的分机号码。

转送占线：

当您正在通话时将所有来电转送至指定的分机号码。

转送无应答：

当您不接电话时将所有来电转送至指定的分机号码。

转送占线和无应答：

当您正在通话或不接电话时将所有来电转送至指定的分机号码。

转送至外线：

如果您经过授权使用此功能，则将所有来电转送至指定的外线电话号码。

转送取消：

取消转送设定。

分配远程呼叫转送的外线电话号码

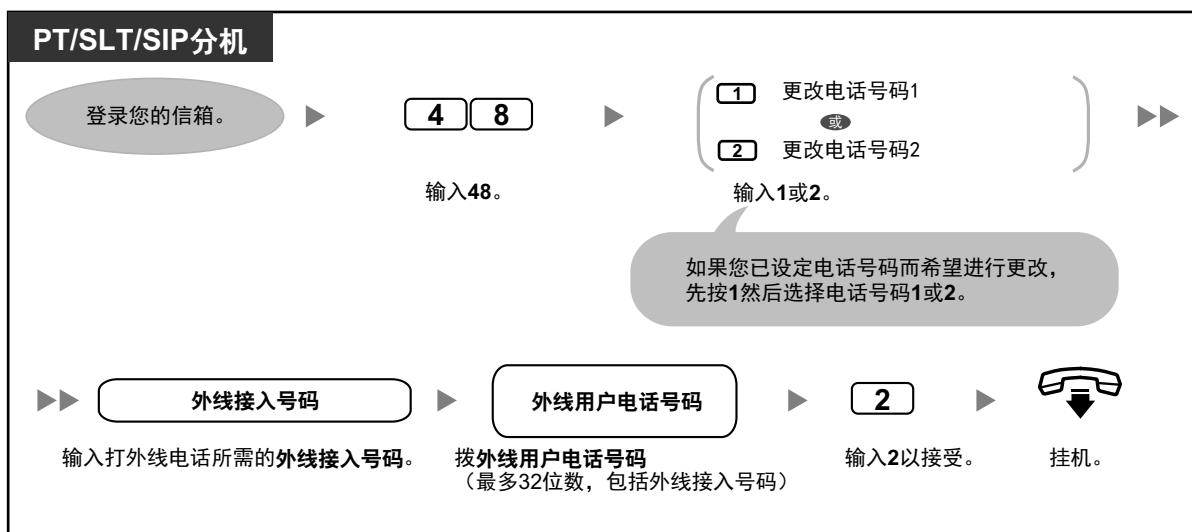

- 为能将呼叫转送至外线电话，您应首先储存计划使用此功能的电话号码。您可储存 2 个用于远程呼叫转送的电话号码。
- 如果您更改一个远程呼叫转送的外线电话号码，则需要在新外线电话号码用作转送目的地前再次将远程呼叫转送设为"转送至外线"。如果您不进行操作，则将继续使用旧电话号码。

设定/取消远程呼叫转送

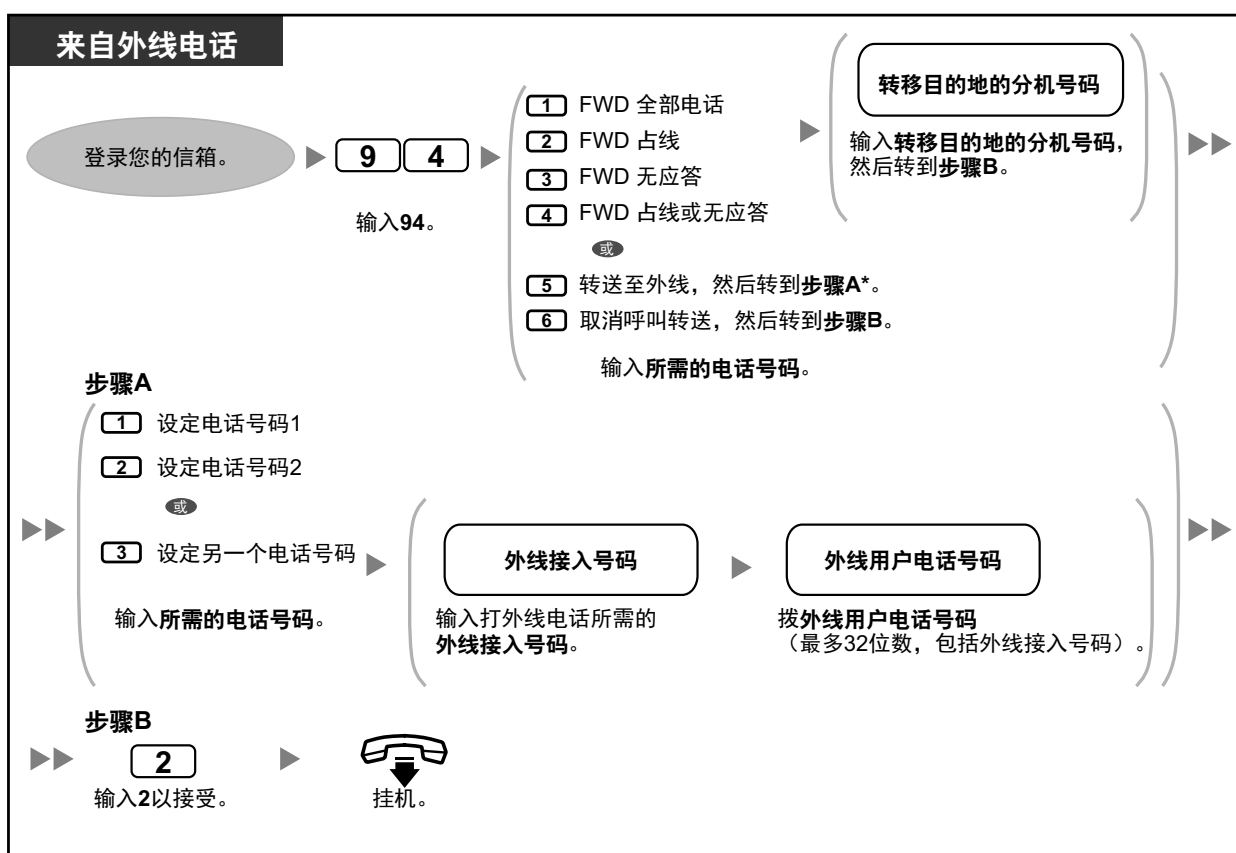



- *仅当您经过授权通过集团电话 COS（服务等级）设定和 UM COS 设定的系统编程使用此选项时才会通告此选项。有关详情，请咨询您的系统管理员。

◆◆ 分配和取消呼叫转移到外线的电话号码

当您分配呼叫转移到外线的电话号码时，会在以下条件下将您的呼叫转移至分配的电话号码：

- 您设定了呼叫屏蔽（请参见"◆◆ 呼叫转移"）。
- 您设定了禁用呼叫转移（请参见"◆◆ 呼叫转移"）。

分配呼叫转移到外线的电话号码

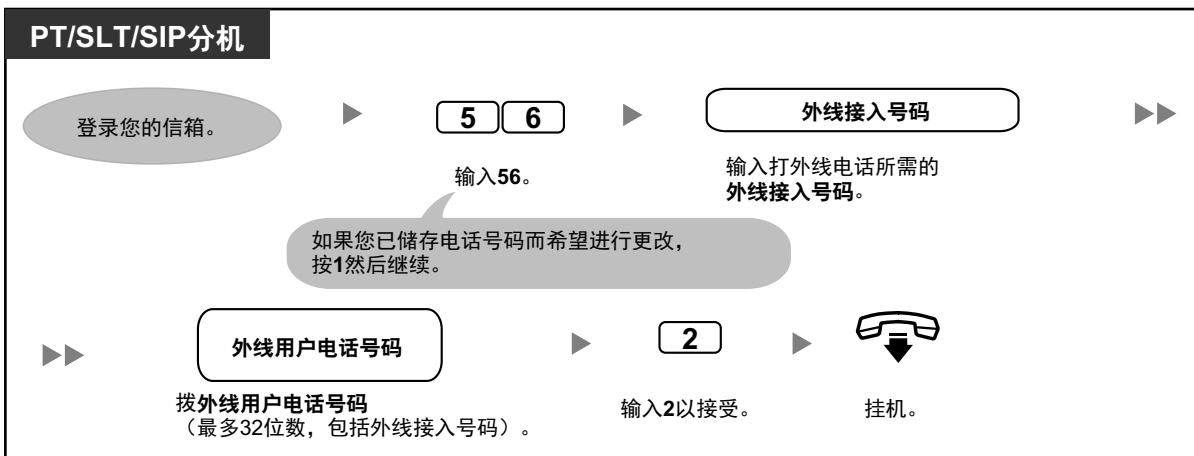

取消呼叫转移到外线的电话号码



- 系统管理员必须启用您信箱的此功能。
- 如果您正在使用 PRI 线路，则可能需要在外线电话号码的结尾输入#。有关详情，请咨询您的系统管理员。

◆◆ 语音信箱转移

如果您无法应答呼叫，可以将呼叫转送至您的信箱。您可以选择被转送的来电类型（内线电话/外线电话/两种电话）。

如果您的电话有留言键，则您的信箱中有留言时留言灯会点亮。无论您的电话是否有留言键，摘机时您都将听到提示音*。

您也可以在电话上创建语音信箱转移键来将接到的外线电话转移到另一部分机的信箱中，这样通话方可以留下留言。使用语音信箱转移键，您还可以进行单键操作（仅限 PT）。

将您的呼叫转送至您的信箱

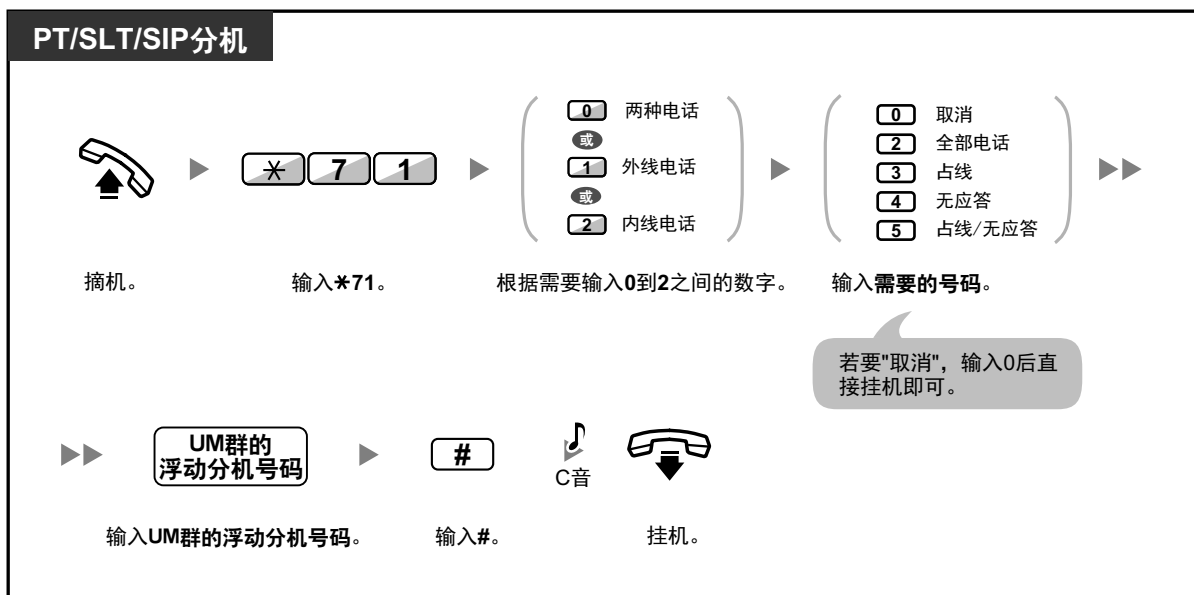

在呼叫振铃时将其转送至您的信箱

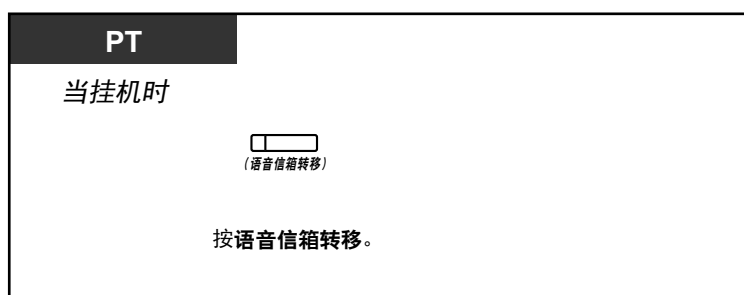

将呼叫转移至信箱

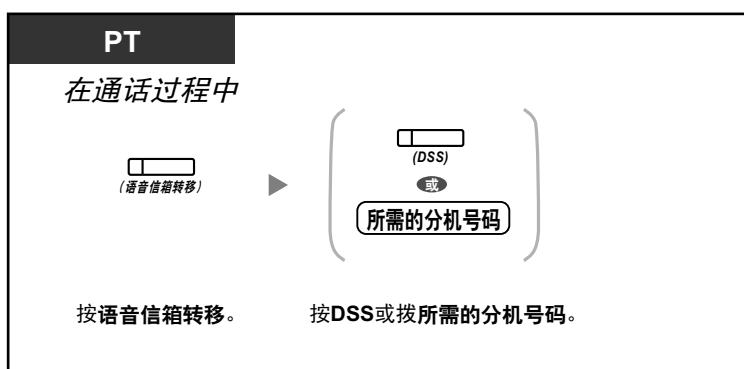

将您自己的呼叫转移至被叫分机的信箱

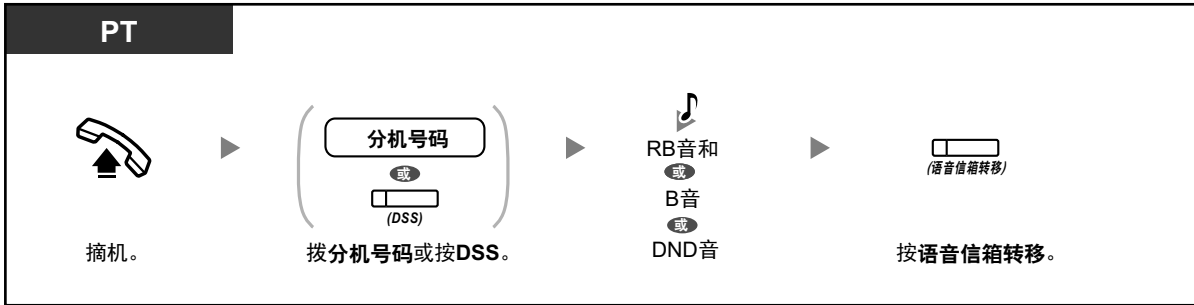

- *摘机后的提示音



定制您的电话设置

- 3.1.3 定制按键
建立或编辑语音信箱转移键或留言键。

1.8.6 其他功能

- ◆◆ 面试信箱
- ◆◆ 留言待取通知
- ◆◆ 个人主叫方姓名通告
- ◆◆ 现场呼叫屏蔽 (LCS)
- ◆◆ 录制您的通话
- ◆◆ 为远程自动登录和节省费用分配您的电话号码
- ◆◆ 个人客户服务
- ◆◆ 设定警报 (定时提醒)
- ◆◆ 远程设定缺席留言
- ◆◆ 接通服务
- ◆◆ IMAP

◆◆ 面试信箱

面试信箱是设计用于向主叫方提问并录制其答案的信箱。如果您有面试信箱 (并非所有用户都有), 您可录制最多 10 个问题并在 1 至 60 秒范围内单独设定每个问题的答案录制时间。

例如, 您的面试信箱可用于让主叫方向您的公司提出要求或请求信息。您可要求他们录制姓名、地址、和 要求或请求信息, 然后您可在稍后播放留言时记录他们的信息。



- 如果您希望使用此功能, 则必须先获得一个面试信箱。有关详情, 请咨询您的系统管理员。

录制问题

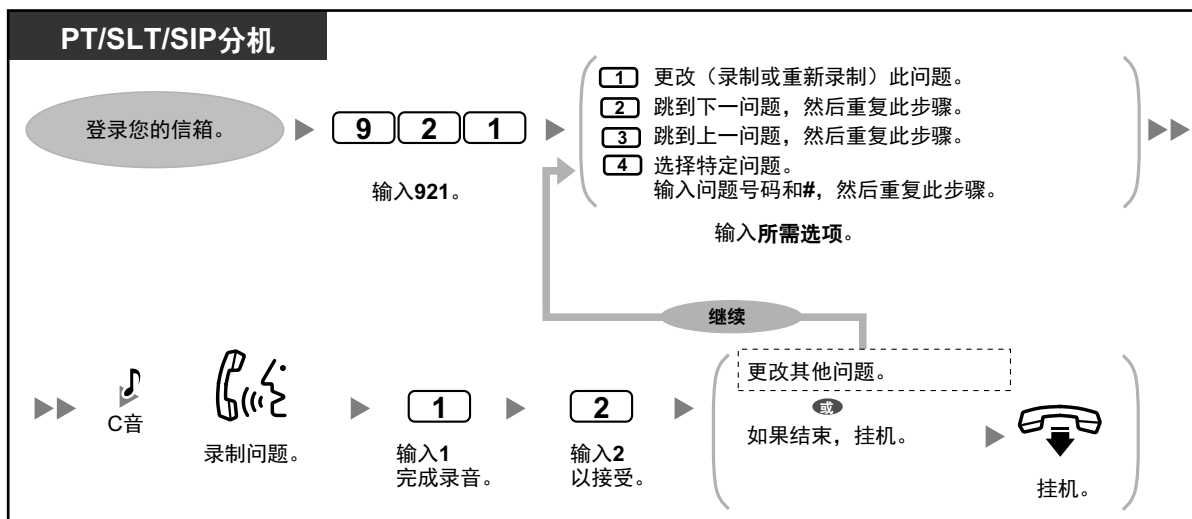

更改答案长度

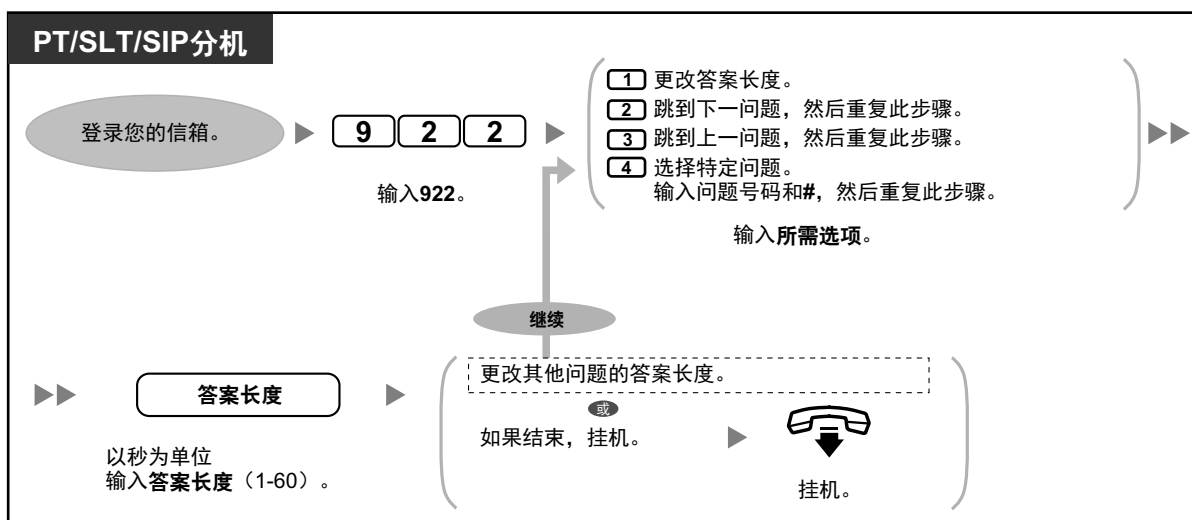

删除问题

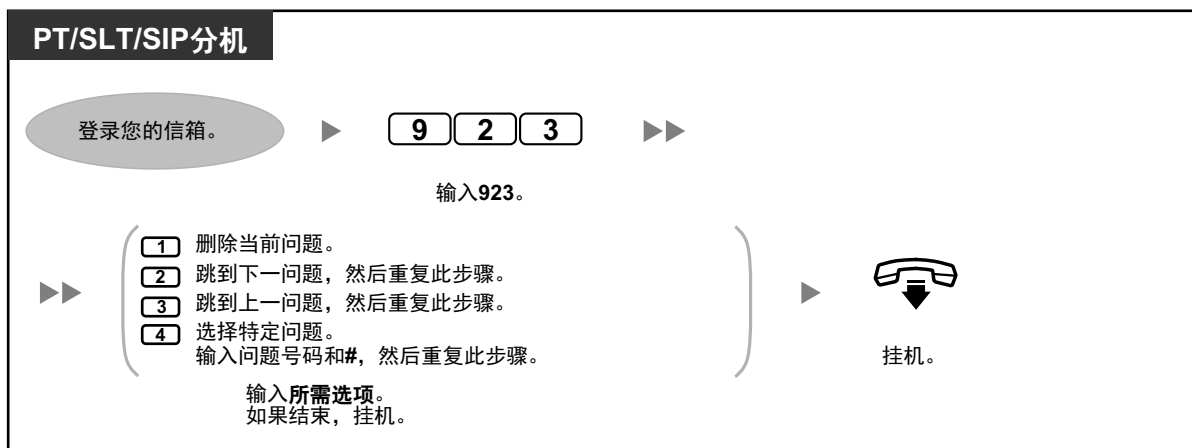

留言接收模式

如果您在常规信箱外还有面试信箱，则留言接收模式会在以下情况下决定使用哪个信箱：

- 通过未完成呼叫处理功能的"留言"设定将呼叫转接到您的信箱（请参阅"◆◆ 未完成呼叫处理"）。
- 您的分机为逻辑分机（即，您的信箱会自动接收您的呼叫，可能因为您没有自己常用的电话）。

设定留言模式

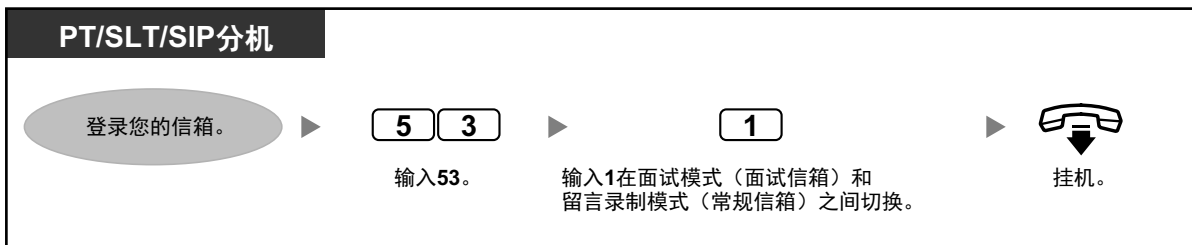

- 并非所有用户都有面试信箱。有关详情，请咨询您的系统管理员。

◆◆ 留言待取通知

留言待取通知功能通过以下方式让您知道信箱中收到新留言：

留言待取灯：

当您收到新留言时，电话上的留言灯（如果有）会点亮。如果您有 6 行显示 PT，则还可在显示屏上看到新留言的数量。如果您的电话具有留言键，则当您收到新留言时，留言灯也会点亮。

设备通知：

通过"设备"（即外线电话、另一集团电话分机、您的手机等）通知您。您可分配三个不同的设备。对于每个设备，您可选择仅接收紧急留言的通知，或接收所有留言的通知。您还可选择只接收一定时间段内的通知（称为"日程安排"），例如您不希望晚上被打扰时很有用。有关日程安排的详情，请咨询您的系统管理员。如果您打开多个设备的设备通知，则将首先使用编号最小的设备（1、2 或 3）。如果无法通知（例如，如果您的外线电话占线），则将使用下一设备。

您的信箱还可使用通过电子邮件进行留言通知。当您的信箱中收到新留言时，您可通过电子邮件接收通知。也可将录制的留言作为附件添加至电子邮件。有关详情，请咨询您的系统管理员。



- 仅 6 行显示 PT 才可显示新留言的数量。有关详情，请咨询您的系统管理员。

打开/关闭留言待取灯通知



打开/关闭设备通知

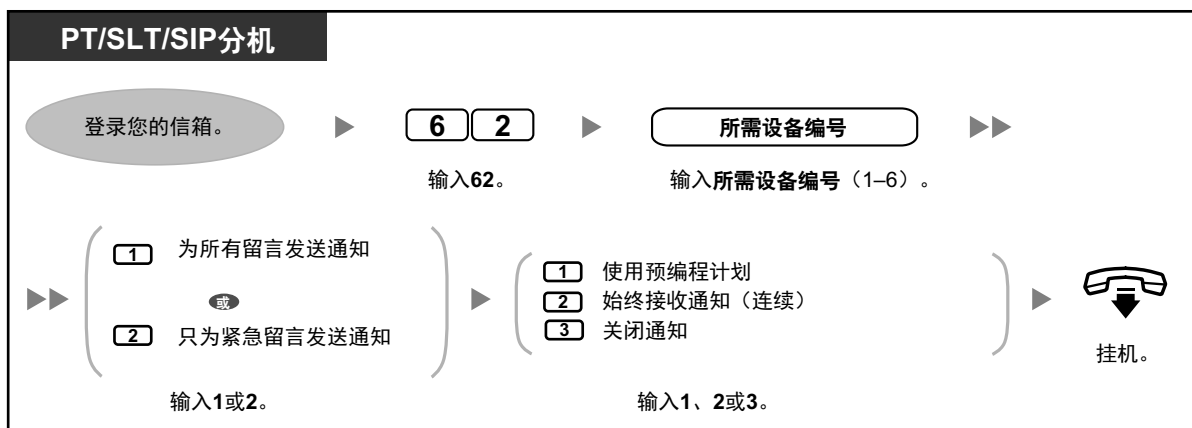

- 设备编号 4、5 或 6 用于指定 Web 维护控制台中"E-mail/Text Message Device"的"Device No. 1、2 或 3"的设备编号。
- 要使用设备编号 1、2 或 3 的设备通知功能，应首先分配每个设备的电话号码。

更改设备编号

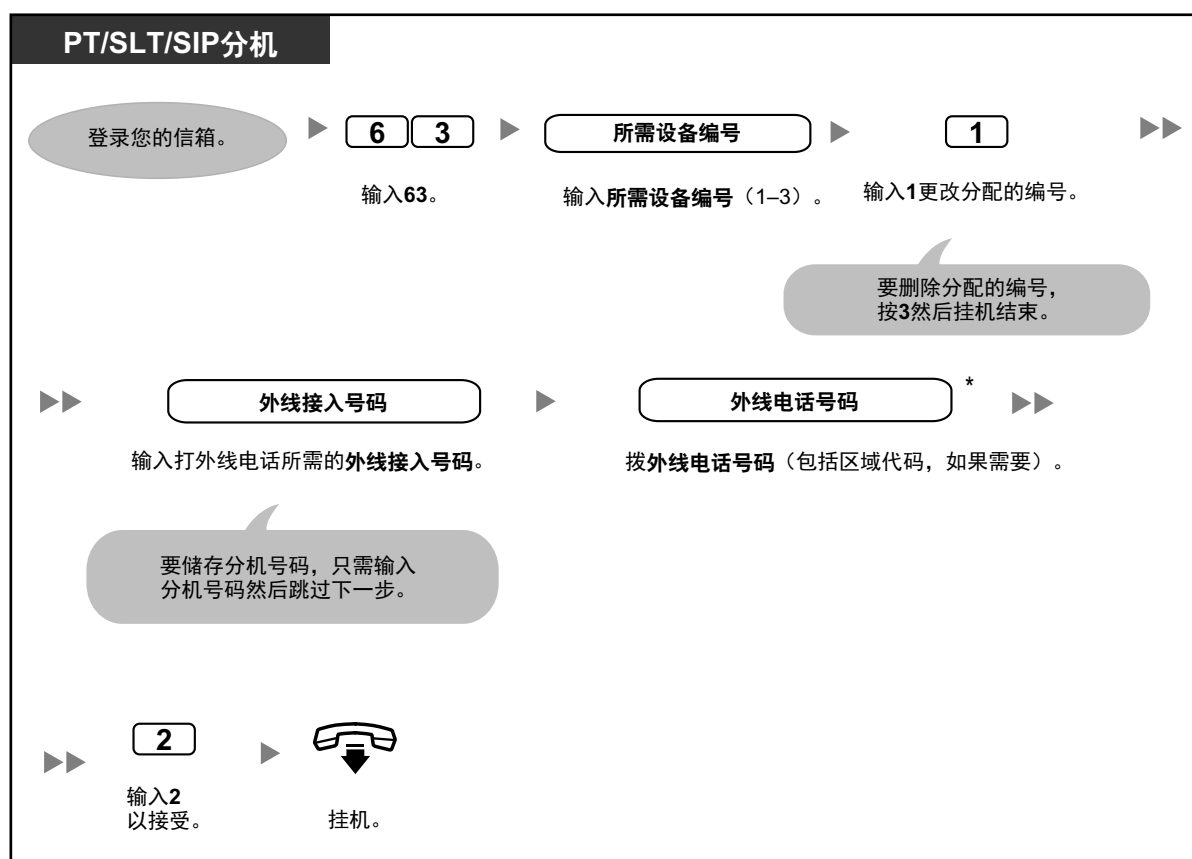



- *如果您正在使用整体拨号方式中的 ISDN 或 SIP 线路，在电话号码的当中插入暂停或特殊命令，则在输入电话号码时暂停片刻。您会听到一系列可用选项，例如，“增加号码请按 4。插入暂停请按 5。”。
- 如果您正在使用 PRI 线路，则可能需要在外线电话号码的结尾输入#。有关详情，请咨询您的系统管理员。

◆◆ 个人主叫方姓名通告

通过储存主叫方电话号码并录制主叫方姓名，您可在以下情况下让统一消息系统向您通告主叫方姓名：

- 您播放来自某一已分配主叫方的留言。
- 系统将某一已分配主叫方的呼叫转移给您。
- 系统寻呼您以通知您有来自自己分配主叫方的呼叫。

您信箱的系统管理员可能会禁用此功能。

分配来电显示号码并录制姓名

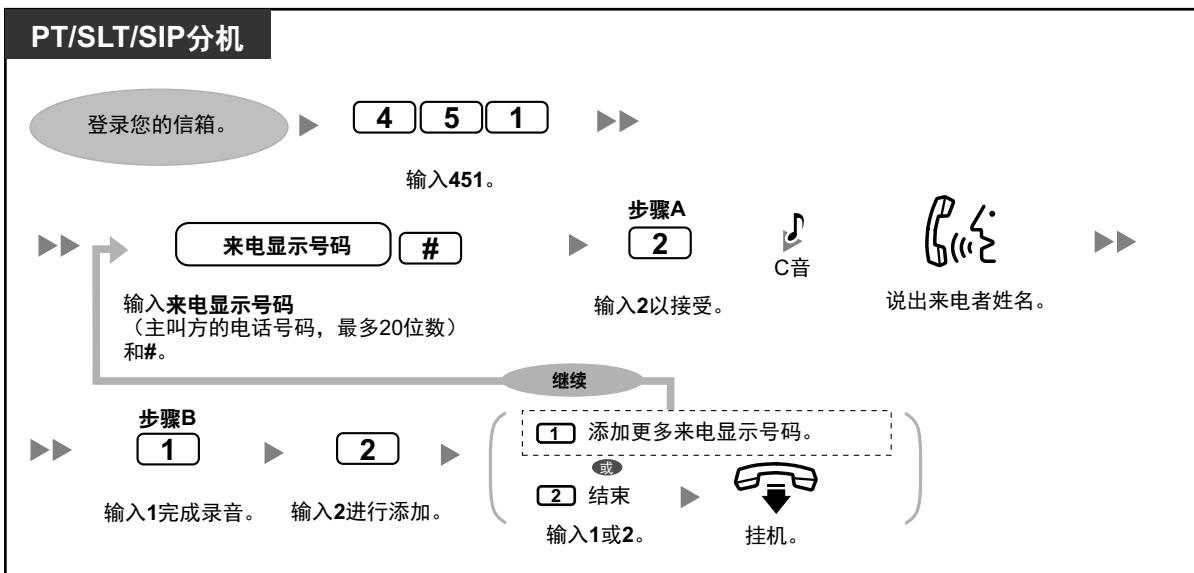

更改来电显示号码和录制的姓名

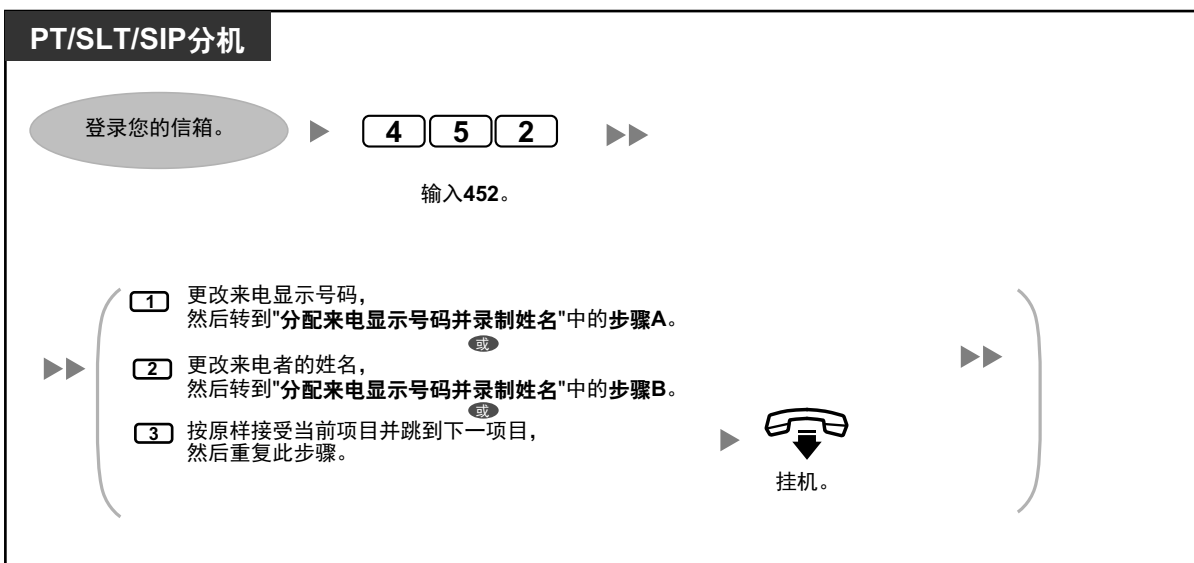

删除来电显示号码和录制的姓名

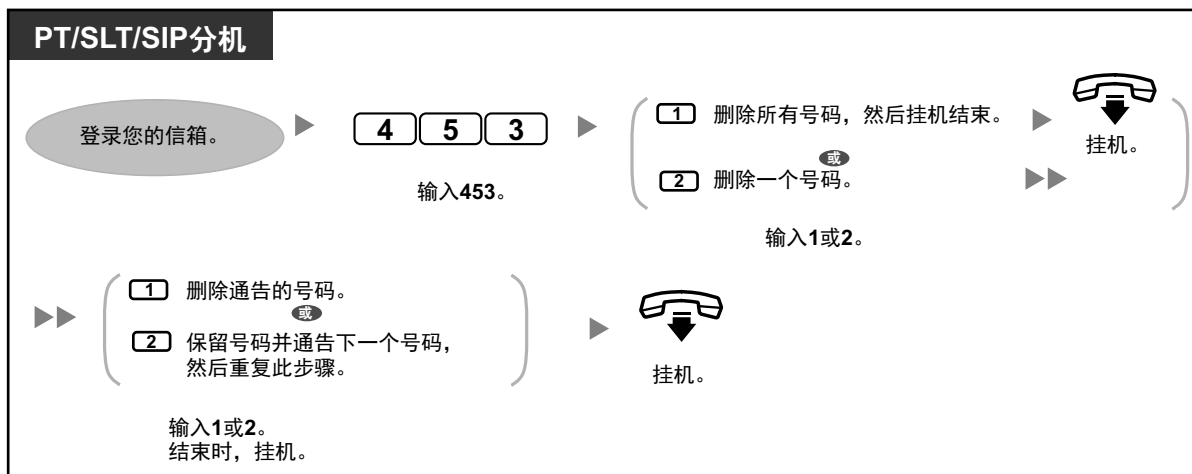

- 您可为此功能分配的主叫方号码由系统管理员控制。

◆◆ 现场呼叫屏蔽（LCS）

当主叫方在您的信箱中留言时，您可以在不应答的情况下监听呼叫。如果想要，您可以在监听的同时应答呼叫。有两种方式可用（默认：免提方式）。



免提方式：

您可以自动通过电话扬声器，现场监听留言。

专用方式：

当主叫方留言时，您会听到警报音。

操作之前

- 建立现场呼叫屏蔽(LCS)键（个人编程）。
- 选择方式，免提或专用（个人编程）。
- 设定分机 PIN（个人识别号码）。
- 设定现场呼叫屏蔽功能。

设定现场呼叫屏蔽

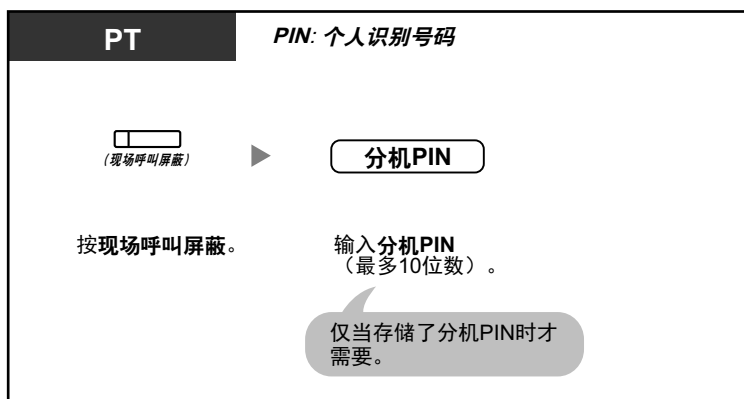

取消现场呼叫屏蔽

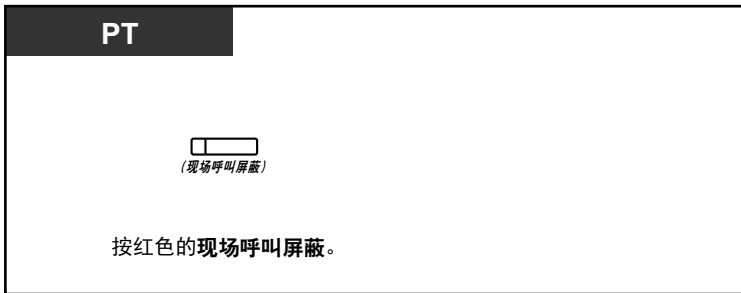

操作流程

阴影部分的操作可以免提执行。

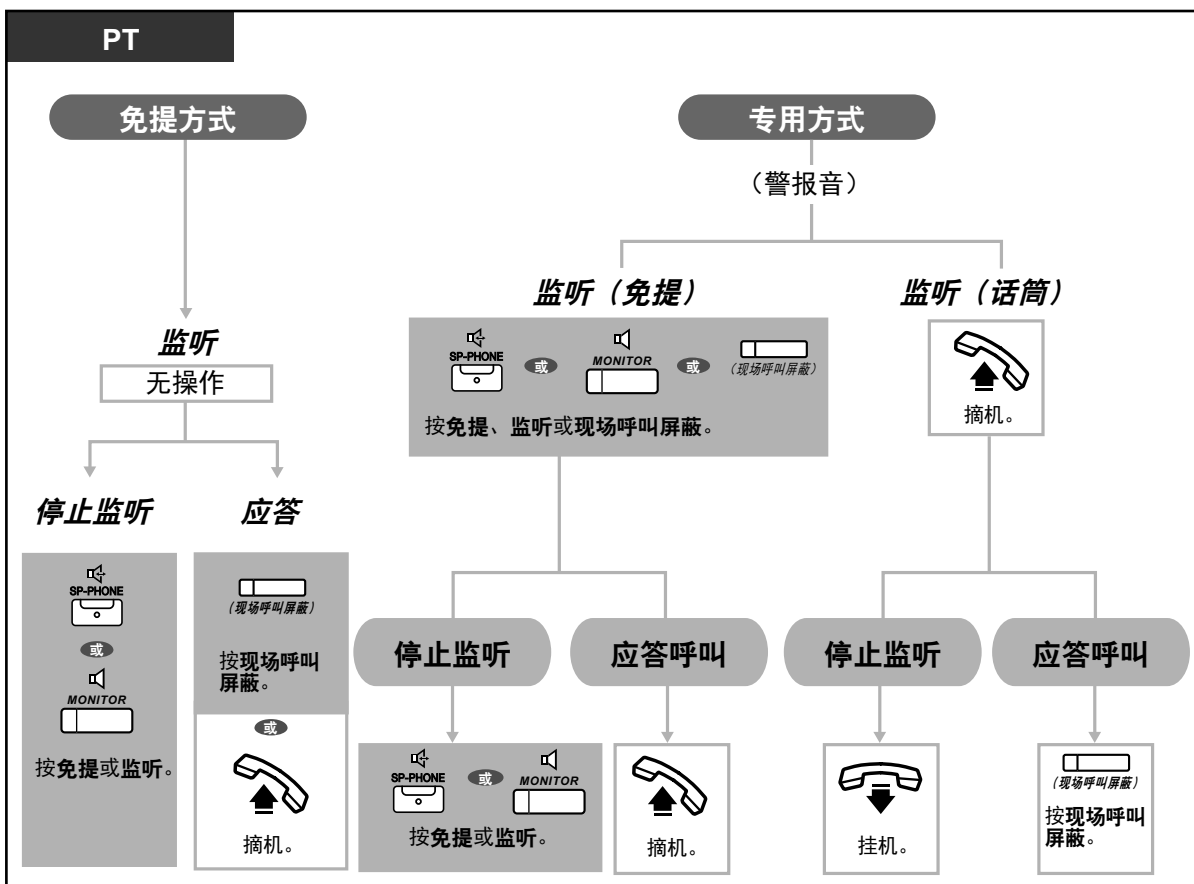

- 现场呼叫屏蔽(LCS)键的灯以如下方式显示功能状态：
熄灭：LCS 关闭。
绿灯快闪：在专用方式下警告。
绿灯慢闪：监听。
红灯亮：LCS 开启。
- 管理员分机可以清除分机 PIN。
- 如果单线电话与集团电话专用话机并联连接，则该单线电话可以使用本功能。（仅限专用方式）
 若要在监听的同时应答呼叫，请按重呼键/叉簧。



定制您的电话设置

- 3.1.2 编程方式设定—**现场呼叫屏蔽方式设定**
选择方式，在主叫方留言时通过扬声器自动监听留言或接收。
- 3.1.3 定制按键
建立或编辑现场呼叫屏蔽(LCS)键。

◆◆ 录制您的通话

通话时，可以将通话录音到信箱中。
每次记录通话时，您都可以选择信箱。



录制到您的信箱中（双向录音）

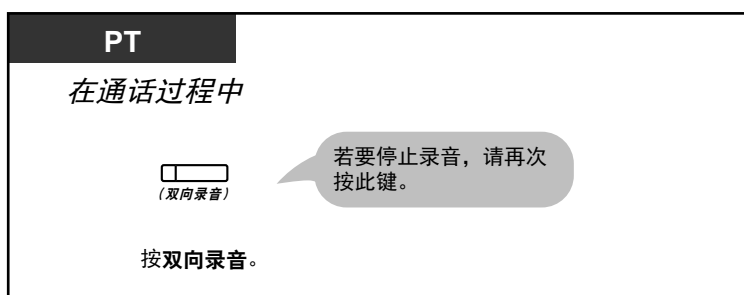

录制到另一个信箱中（双向转移）

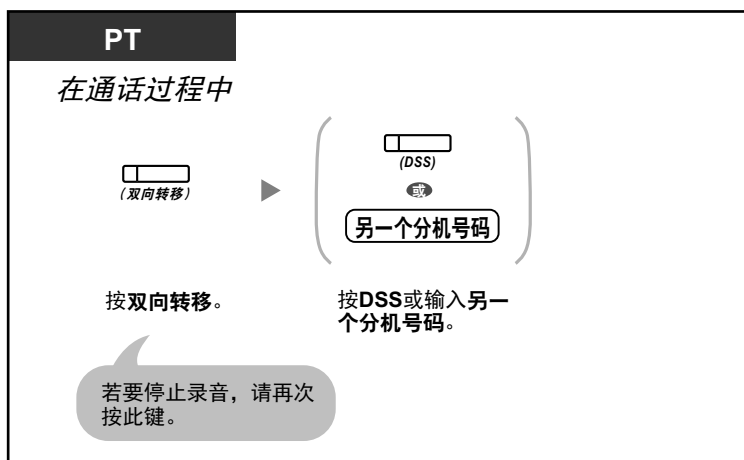

通过单键录制到另一个信箱中（单键双向转移）





- 双向录音键、双向转移键或单键双向转移键的灯以如下方式显示当前状态：
熄灭：未录音。
点亮：对通话进行录音。

注

如果您记录双向通话，您应通知对方通话被录音。



- 如果在您尝试使用某一功能时所有统一消息系统端口均忙碌，则将根据您尝试使用的功能听到警告音、拨号音或忙音。
- 使用这些功能时的录音时间可能会有限。有关详情，请咨询您的系统管理员。



定制您的电话设置

- 3.1.3 定制按键
 建立或编辑双向录音键、双向转移键和单键双向转移键。

◆◆ 为远程自动登录和节省费用分配您的电话号码

当远程（即，从外线电话）登录您的信箱收听留言时，远程自动登录（请参阅"◆◆ 远程接入"）和节省费用功能会通过识别您的电话号码（来电显示）来识别您的身份。为了使用这些功能，您必须先储存将用于远程接入信箱的电话号码。

您信箱的系统管理员可能会禁用自动登录和节省费用。

分配

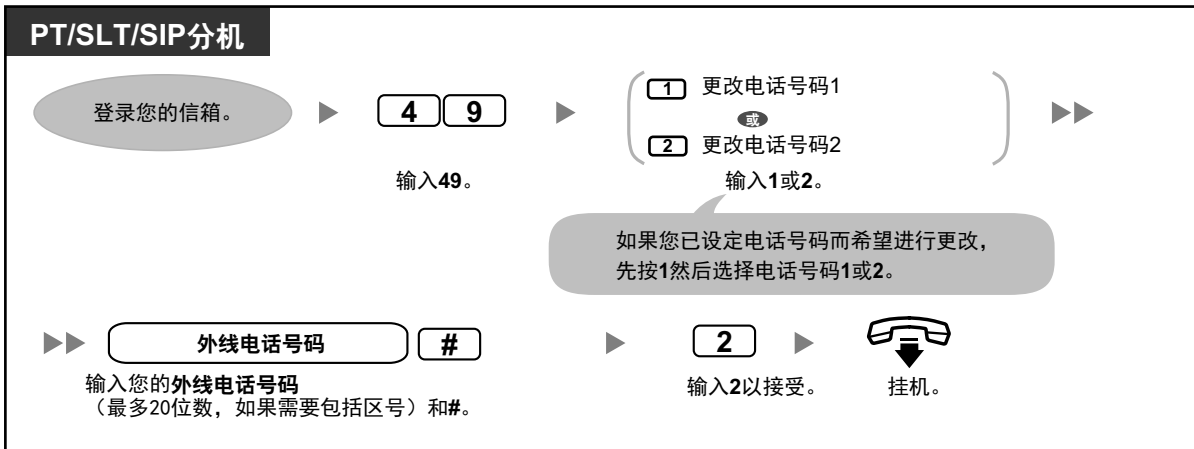

- 系统管理员必须启用您信箱的自动登录和节省费后，方可使用。

◆◆ 个人客户服务

个人客户服务是一组您可以为您的主叫方提供的，允许其按下其电话上的键以访问特定功能的选项。您应该为您的主叫方介绍每个个人外播留言中的选项，例如，"我是（姓名），我现在无法接听您的电话。按 3 给我留言。按 4 与我的助手通话。按 5 拨打另一分机..."。有关您外播留言的详情，请参阅"◆◆ 更改或删除您的个人外播留言"或"◆◆ 用于来电显示的个人问候语"。

您可以创建自己的个人客户服务并允许您的主叫方接入以下功能：

转移到信箱：

系统会将主叫方转移到您的信箱（或您在此指定的另一信箱），让他或她可以留言。

转移到分机：

系统会将主叫方转移到您在创建客户服务时指定的分机。

转移到外线：

系统会将主叫方转移到您在创建客户服务时指定的外线电话号码。必须由系统管理员启用您信箱的此功能。

转移到客户服务：

系统会将主叫方转移到您此处指定的客户服务。

语音信箱服务：

系统会提示主叫方输入信箱号码并留下留言。

自动值机员服务：

系统会提示主叫方拨打分机号码以便与其他人通话。

内部寻呼：

系统会使用内部寻呼功能寻呼您。您的姓名会被通告以通知您应答呼叫。

重复问候语：

主叫方可以从头播放您的外播留言以再次收听您的个人客户服务选项。

转移到话务员：

系统会将主叫方转移到话务员，或当您已分配转换分机时转移到您的转换分机（请参阅“◆◆ 分配您的转换分机”）。

您还可选择主叫方收听您问候语同时不做选择（无 DTMF 输入操作）时的操作，这可能是因为主叫方正在使用旋转/脉冲电话。可将主叫方转移到您的信箱或将其断开。



- 默认将以下拨号键分配至以下功能，且无法更改。

1	结束录音
2	在收听个人外播留言时开始录音
*	退出

创建您的个人客户服务

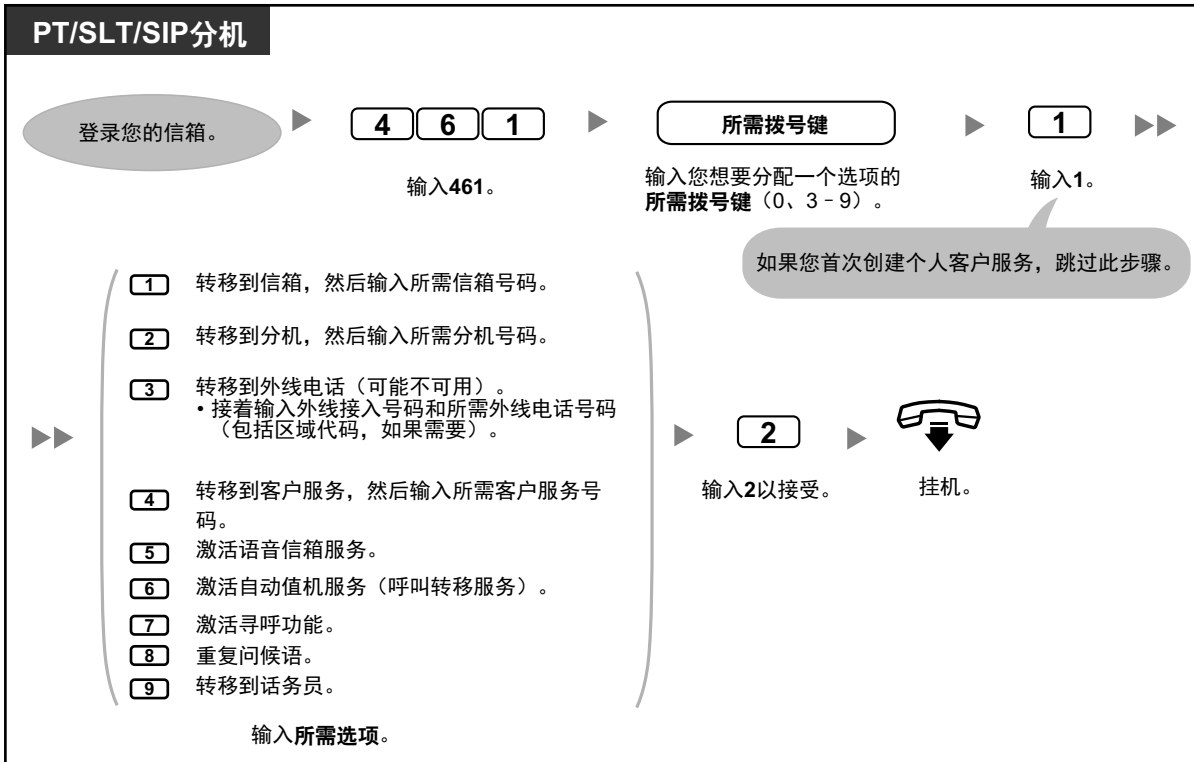

从您的个人客户服务删除选项



选择无 DTMF 输入操作

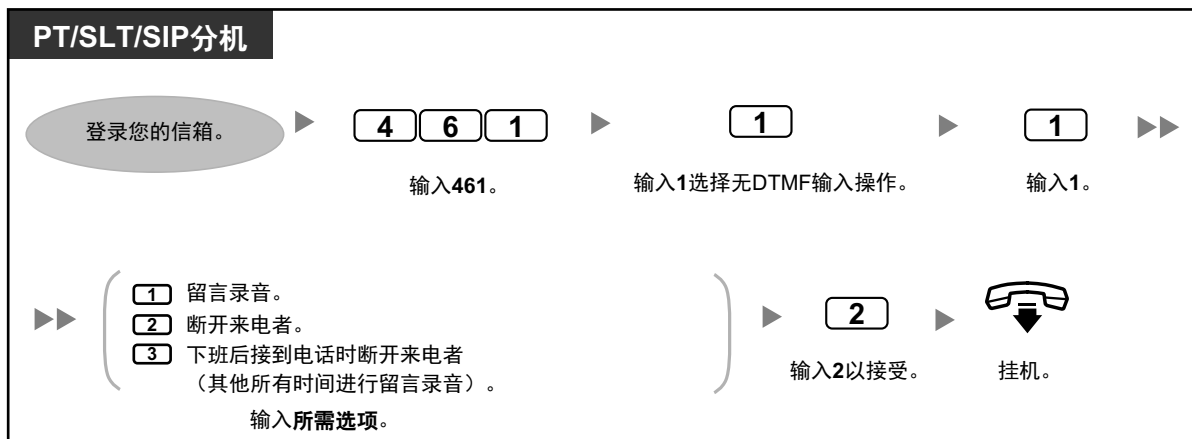

确认您个人客户服务的设定



- 系统管理员必须启用您信箱的转移到外线功能后，方可使用。
- 您的个人客户服务中最多可使用 4 次转移到外线选项。
- 如果您正在使用 PRI 线路，则可能需要在外线电话号码的结尾输入#。有关详情，请咨询您的系统管理员。

◆◆ 设定警报（定时提醒）

您可以在电话上收到警报，提醒您有会议、约会或作为唤醒电话。该警报可以只响一次或每天（直到取消）在设定时间响起。当您摘机应答，您会听到特殊的拨号音或预先录制的留言。

设定/取消

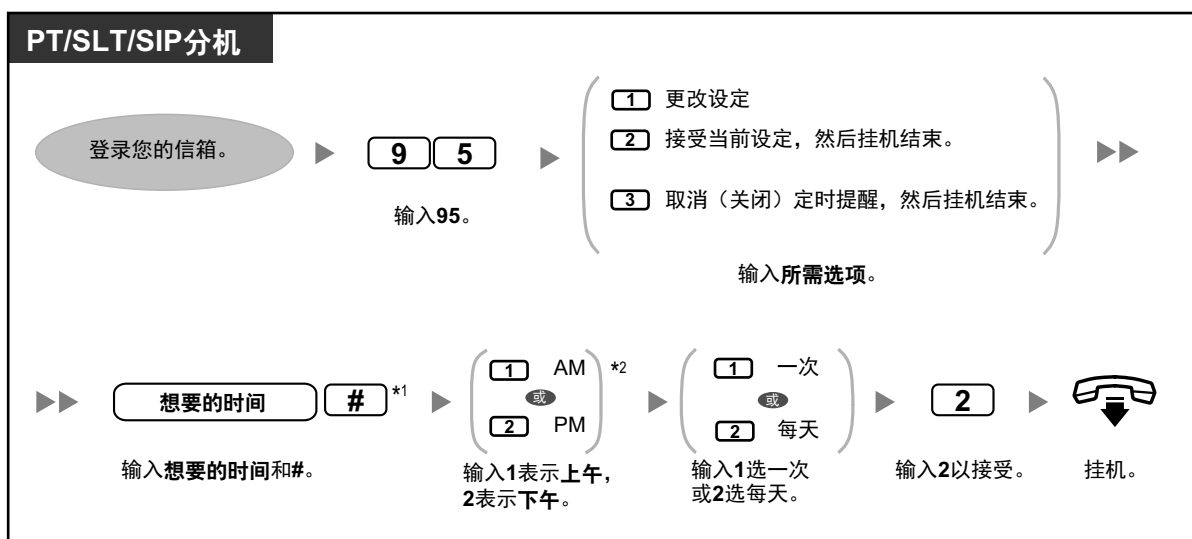



- *1 示例：要输入 5:00，请按 **5#**。要输入 5:15，请按 **515#**。
- *2 如果系统编程为使用 24 小时时间，则可能无法使用此选项。

◆◆ 远程设定缺席留言

您可通过访问用户服务菜单设定您的缺席留言。要从外线电话登录您的信箱，请参阅"◆◆ 远程接入"。

设定/取消



◆◆ 接通服务

您可通过访问用户服务菜单（从外线电话）和拨打外线目的地进行外线呼叫。要从外线电话登录您的信箱，请参阅"◆◆ 远程接入"。

呼叫外线用户

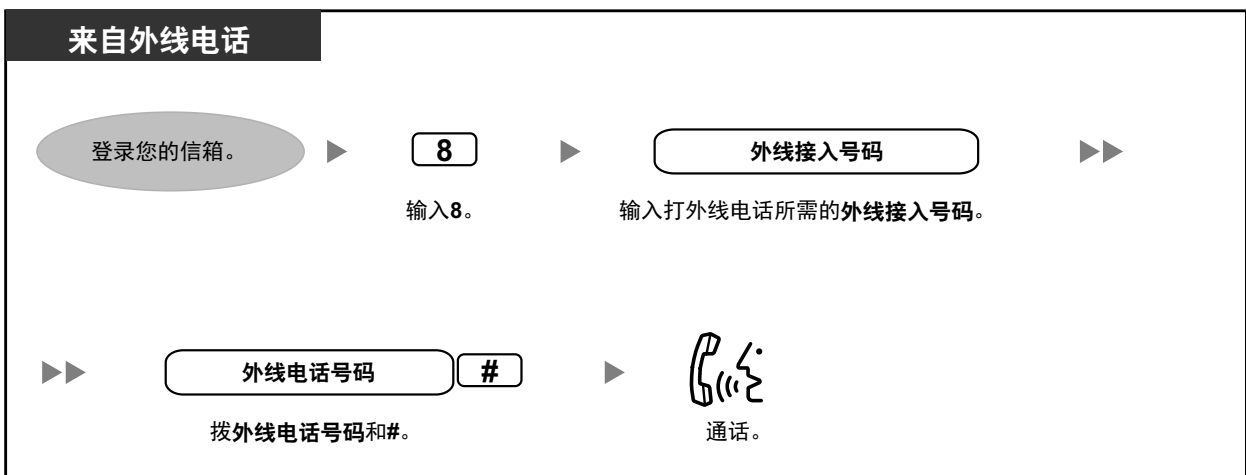



- 系统管理员必须启用您信箱的此功能。

◆◆ IMAP

如果您的电子邮件客户端支持 IMAP4，则您可通过电子邮件客户端访问您信箱的内容并进行以下操作：

- 播放语音留言
- 将语音留言数据保存至您的 PC
- 删除语音留言



- 有关配置 IMAP 帐户，请咨询您的系统管理员。

Microsoft® Outlook®的 UM IMAP 会话控制器

如果您将通过 IMAP 连接存取统一消息数据，则必须安装 IMAP 会话控制器软件。此软件为 Microsoft Windows 插件。当安装时，其会出现在通知区域中。软件会在指定时间段后将 Outlook 用户界面中的所选帐户从统一消息 IMAP 帐户改为默认 Outlook 收件箱。这样会通过 Microsoft Outlook 使多位用户与集团电话有效交互。

下载 IMAP 会话控制器

你可从 Web 维护控制台下载 IMAP 会话控制器软件：

1. 登录 Web 维护控制台。
2. 在 **Edit User** 屏幕上，单击 **Unified Message** 标签。
3. 单击 **Download** 的 **Unified Messaging Plug in** 以访问 IMAP 会话控制器软件的下载网站。



- 有关 Web 维护控制台的详情，请参阅"3.2 使用 Web 维护控制台进行系统编程"。

安装 IMAP 会话控制器

双击 **UmicSetup.exe**，然后按照屏幕上的说明安装软件。

卸载 IMAP 会话控制器

使用控制面板中的程序卸载功能卸载此软件。有关详情，请参阅您操作系统的说明书。

配置设定和查看信息

当此软件运行时，您可配置设定并查看关于软件的信息。右击通知区域中的图标，然后选择项目。

通知区域图标



项目	说明
Settings	Language 选择设定对话框和通知区域菜单使用的语言。

1.8.7 快速参考

项目	说明
	<p>No Operation Timer 输入在没有用户活动的情况下将所选帐户从统一消息帐户改为默认 Outlook 收件箱的时间段。 定时器值：30 至 600 秒 (建议定时器值：30 至 60 秒)</p>
	<p>E-Mail Account for UM 输入您的统一消息电子邮件帐户。最多 256 个字符。 如果不输入任何内容，则假设所有使用 IMAP 的电子邮件帐户为统一消息帐户。 您可从 Internet 电子邮件设置 对话框的 一般 标签中的邮件帐户复制 邮件帐户。</p> <ul style="list-style-type: none">• 打开 Internet 电子邮件设置 对话框：<ul style="list-style-type: none">– 在 Outlook 2007 中，单击 工具 菜单 → 帐户设置 → 更改 → 其他设置 键。– 在 Outlook 2010 中，单击 文件 菜单 → 信息 → 帐户设置 → 更改 → 其他设置 键。
About	显示本软件的版权和版本。
Exit	退出本软件。

1.8.7 快速参考

以下流程包括所有顶层菜单选项和常用功能。接入时，顶层菜单中仅通告选项 1-4 和 0。如果您按下 0（帮助菜单），则可收听整个顶层菜单（选项 1-9）。

根据您的信箱的 COS 设定，可能无法从顶层菜单使用帮助菜单。

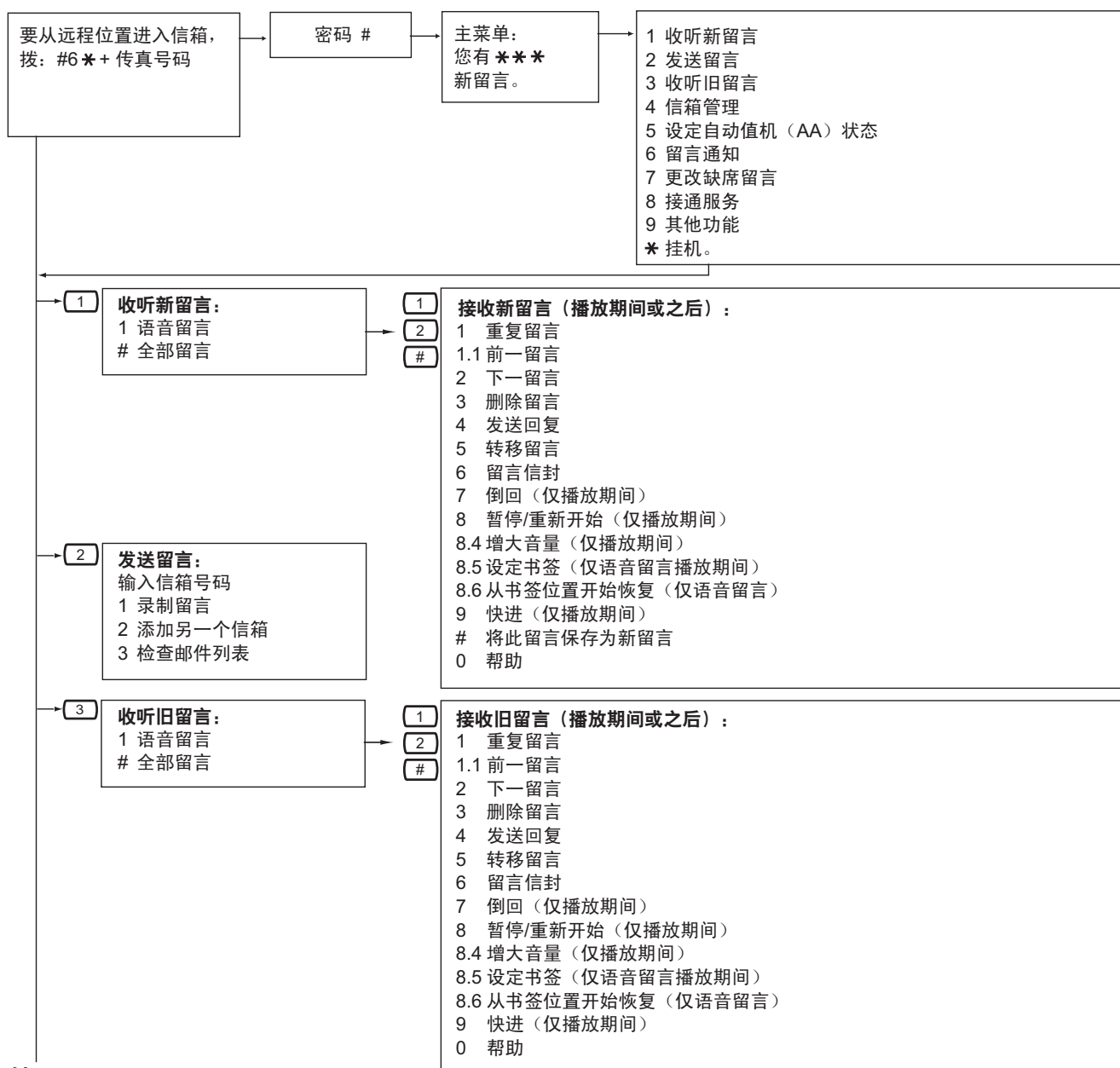

接前一页



转下一页

接前一页

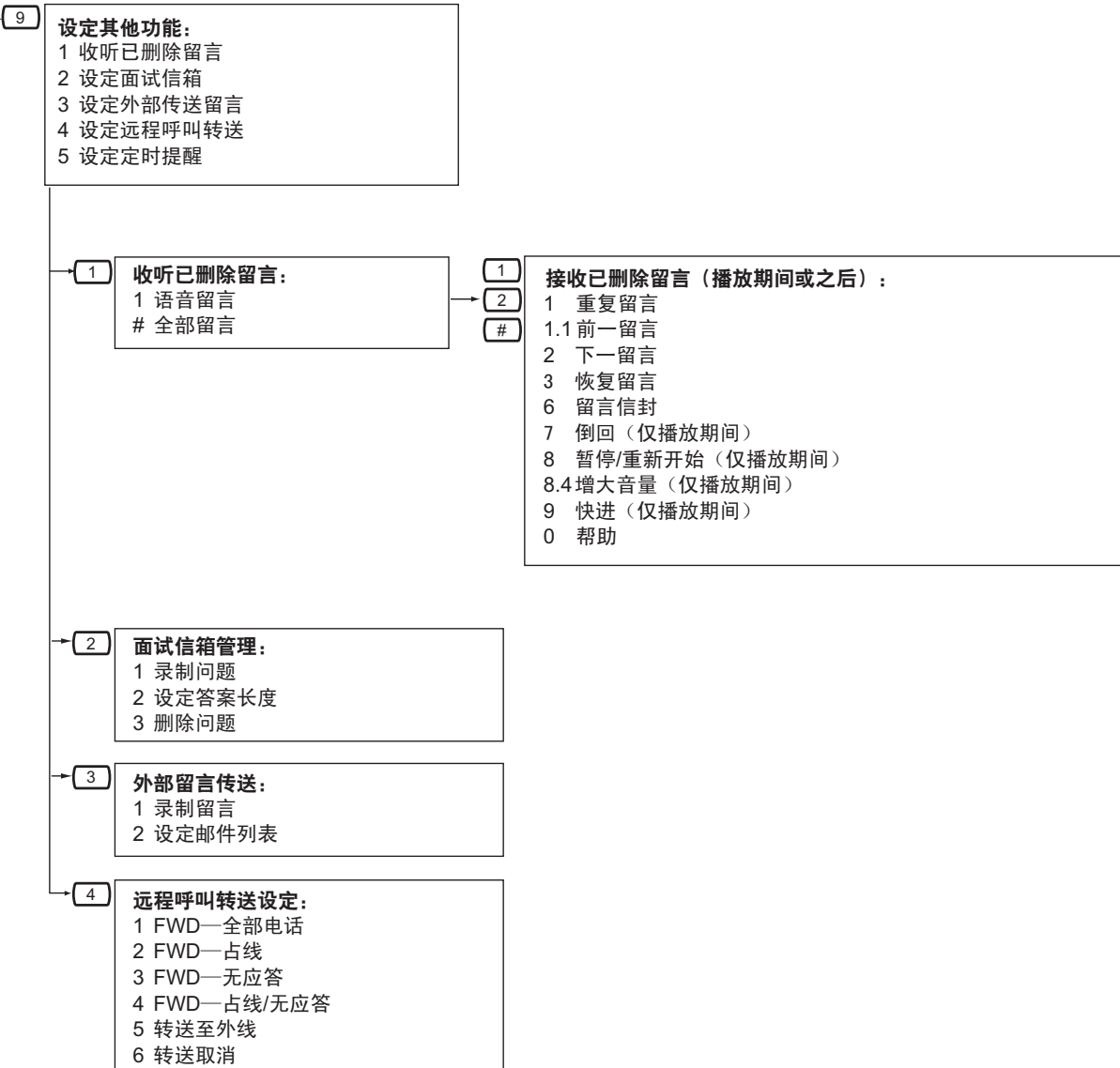

1.9 根据您的需要设定电话

1.9.1 设定警报（定时提醒）

您可以在电话上收到警报，提醒您有会议、约会或作为唤醒电话。该警报可以只响一次或每天（直到取消）在设定时间响起。当您摘机应答，您会听到特殊的拨号音或预先录制的留言。

设定

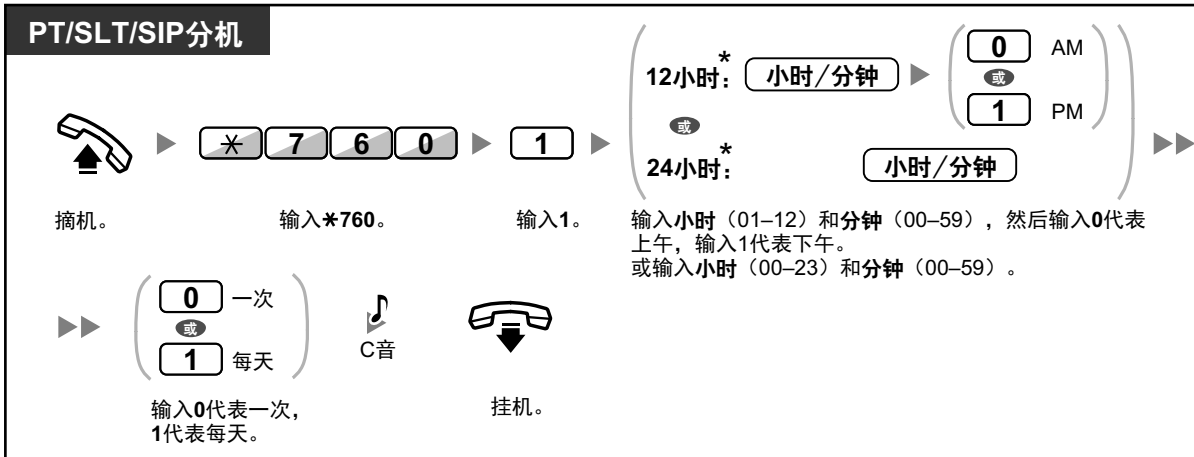

- *按照指定的集团电话时间格式（12 小时制或 24 小时制）输入时间。

取消

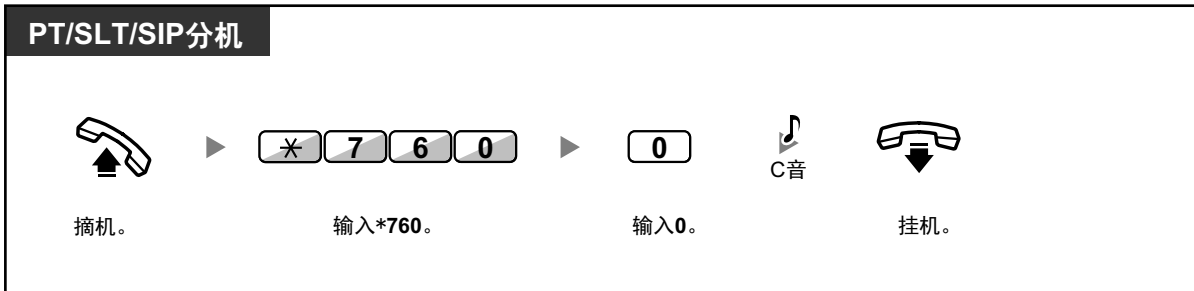

停止或应答回铃

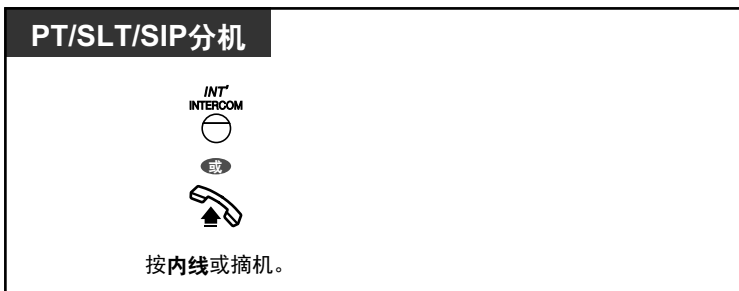

证实

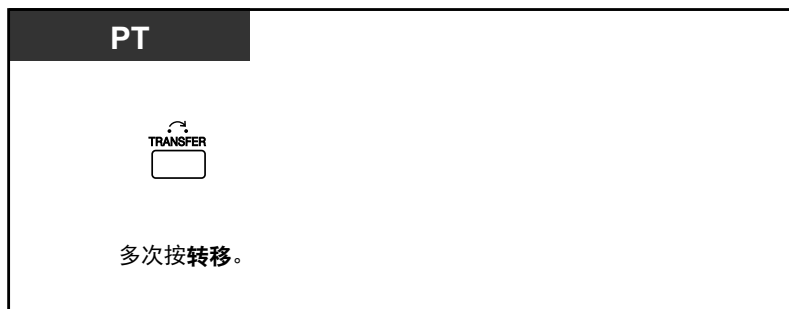

- 您也可以使用软键证实定时提醒。
- 警报会按预编程设定的秒数振铃。
- **如果您在回铃期间到来**，电将在回铃停止后开始振铃。
- **如果您的通话超过警报振铃时间**，回铃将在通话结束后开始。

1.9.2 拒绝来电呼叫（免打扰[DND]）

- ◆◆ 免打扰(DND)
- ◆◆ 使用固定呼叫转送/免打扰键转换 FWD/DND 状态

◆◆ 免打扰(DND)

您可以设定该功能以阻止您的分机接收来电。这将很有用，例如，在您开会或忙碌时。

设定/取消



- 当使用集团电话专用话机时，您可以按呼叫转送/免打扰键（固定键），而不是"*710"，来设定或取消免打扰。



- 呼叫转送/免打扰键的灯以如下方式显示当前状态：
熄灭： 两项功能均未设定。
红灯亮： FWD 方式
红灯慢闪： DND 方式

1.9.2 拒绝来电呼叫（免打扰[DND]）

- 系统有两种方式：(1) FWD/DND 循环切换方式和(2) FWD/DND 设定方式。如果不能确定您的系统处于哪种方式，请咨询管理员。

(1) 处于 FWD/DND 循环切换方式时：

在空闲状态时按呼叫转送/免打扰键（固定键），会按如下所示进行循环设定：

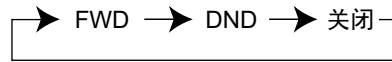

(2) 处于 FWD/DND 设定方式时：

在空闲状态时按呼叫转送/免打扰键（固定键），将允许您转换 FWD/DND 状态并设置 FWD 目的地（请参阅“◆◆ 使用固定呼叫转送/免打扰键转换 FWD/DND 状态”）。

注

呼叫转送/免打扰键（定制按键）总是处于 FWD/DND 循环切换方式：该方式无法更改。

- 如果您的分机设定了此功能，主叫分机会听到 DND 音。
- 如果设定了此功能，呼叫转送(FWD)功能即不起作用。
- 指定的分机可以忽略该功能，呼叫 DND 分机（免打扰占优插入）。
- 使用 SDN 键向设定了免打扰的 PDN 分机拨打电话时，该功能将暂时失效。
- 如果内线电话要与外线电话作不同的处理（DND 设定/取消），我们建议为两种 FWD/DND—外线电话和 FWD/DND—内线电话建立按键，因为：
 - FWD/DND 的指示灯类型—两种呼叫键（包括呼叫转送/免打扰键[固定键]）会指示外线电话或内线电话的设定，但不会二者都指示。
 - 按 FWD/DND—两种呼叫键（包括呼叫转送/免打扰键[固定键]），不会单独更改内线电话和外线电话的 FWD 或 DND 方式。



定制您的电话设置

- 3.1.3 定制按键
建立或编辑 FWD/DND（两种电话、外线电话、内线电话）键。

◆◆ 使用固定呼叫转送/免打扰键转换 FWD/DND 状态

使用集团电话专用话机(PT)，您可以轻松地转换外线 / 内线电话的 FWD/DND 状态，而不用清除先前设定的任何 FWD 目的地。



转换外线电话的 FWD/DND 状态

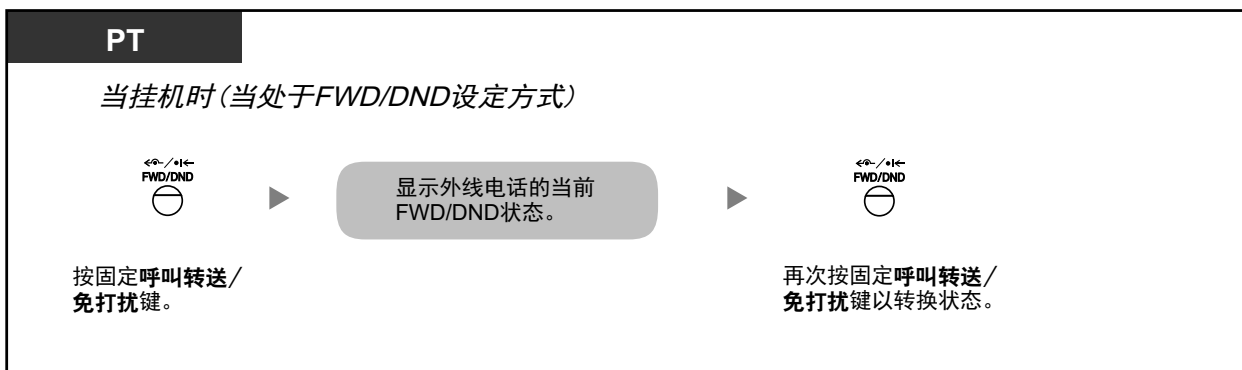

转换内线电话的 FWD/DND 状态

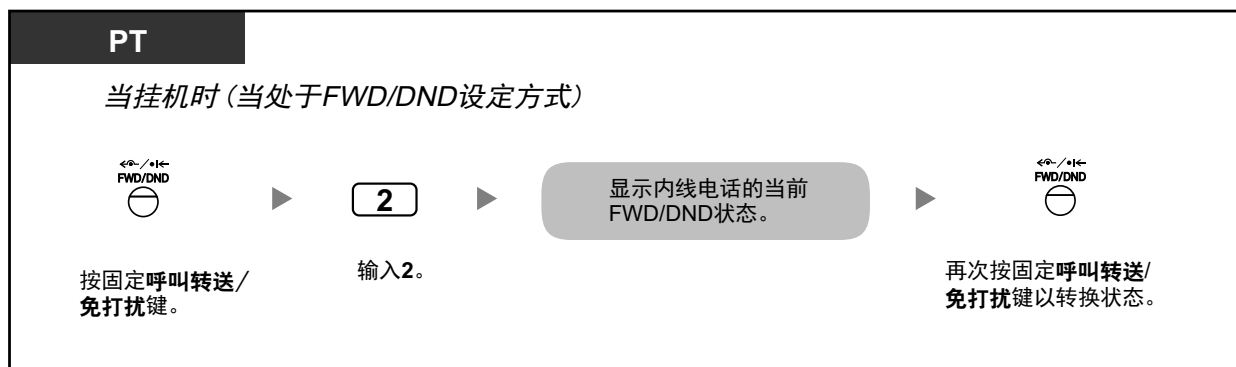

设定并清除外线/内线电话的 FWD/DND

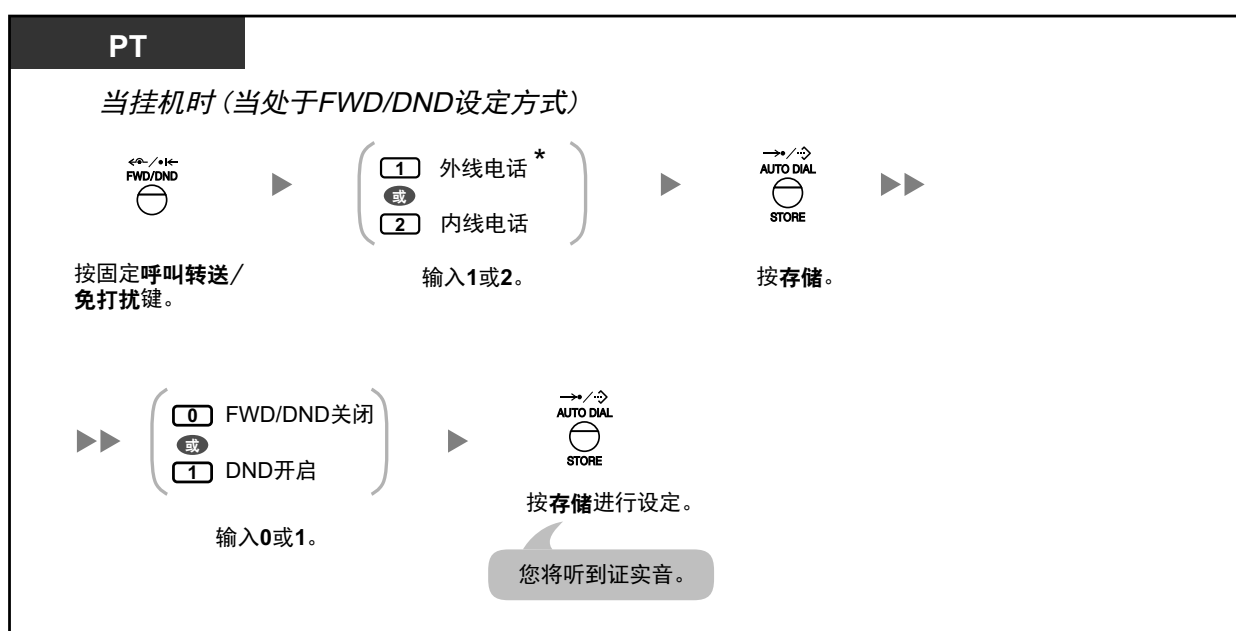

- *该步骤可以省略。

1.9.3 接收呼叫等待（呼叫等待/摘机呼叫通知[OHCA]/耳语 OHCA）

在通话过程中，可以通过内装扬声器或话筒听到一个音或语音通知，通知您有呼叫等待。（默认：停用一无呼叫[内线电话]/无音[外线电话]）

呼叫等待音：

通过 PT 的内装扬声器/SLT 的话筒的等待音。若要更改来自 PT 的音，请参阅"3.1.2 编程方式设定"。

OHCA：

通过内装扬声器的语音通知

耳语 OHCA：

通过话筒的语音通知

内线电话的设定/取消（人工呼叫等待）

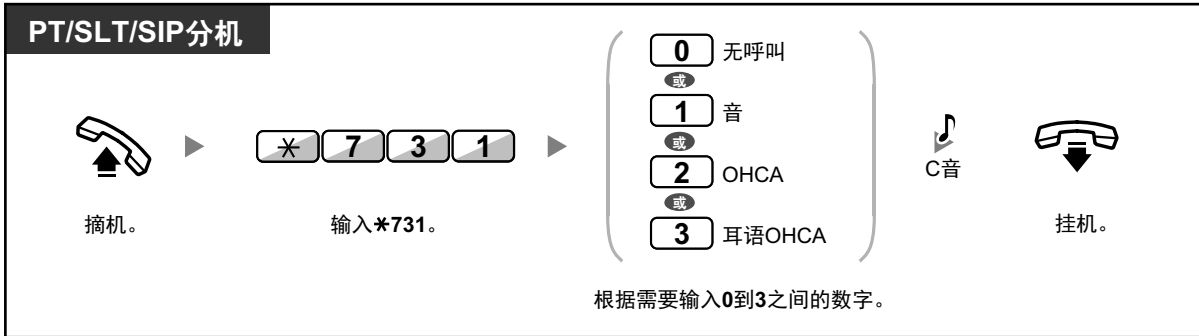

外线电话的设定/取消（自动呼叫等待）

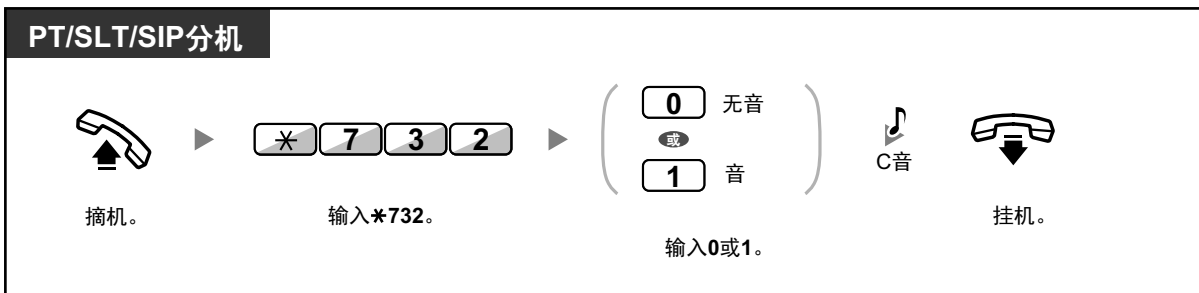

- 只有某些集团电话专用话机（数字式）可以使用 OHCA。
- 只有某些集团电话专用话机（数字式）和集团电话专用话机可以使用耳语 OHCA。此外，您和对方都必须使用支持的电话。

1.9.4 在被叫方和主叫方电话上显示您的电话号码（呼叫/连接线路识别显示[CLIP/COLP]）

CLIP:

当拨打外线电话时，您可以将您的预编程电话号码显示给被叫方。

COLP:

当接听外线电话时，您可以将您的预编程电话号码显示给主叫方。
您可以选择发送的电话号码，可以是所用线路的号码或分配给您的分机的号码。
如果您选择"公共"，主叫方/被叫方会看到所用线路的号码（用户的号码）。
如果您选择"您的分机"，他们会看到分配给您的分机的电话号码。

显示分配给外线或您的分机的号码

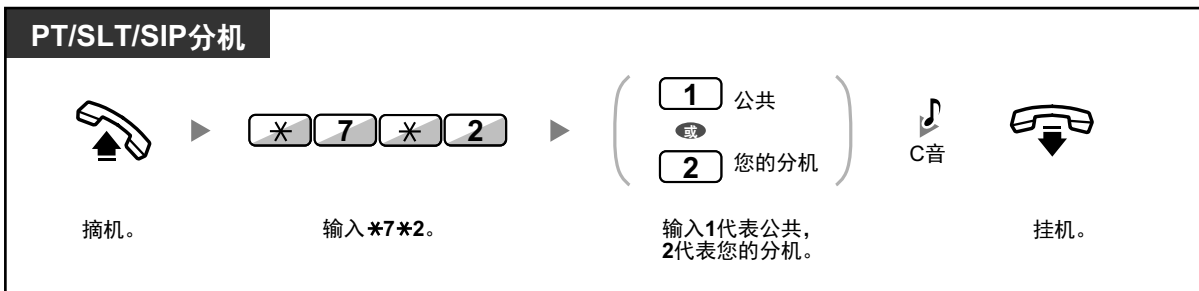



- 该功能是否可用取决于电话公司的 ISDN 服务。
- 将呼叫转送到外线用户时，取决于系统编程，这次呼叫的 CLIP 号码将是呼叫方或转送分机的号码。



- 如果您使用 ICD 群键拨打电话，将使用分配给 ICD 群的电话号码。

1.9.5 防止您的电话号码显示在主叫方电话上（连接线路识别限制[COLR]）

接听外线电话时，您可以选择是否让主叫方看到您的电话号码。

显示/不显示

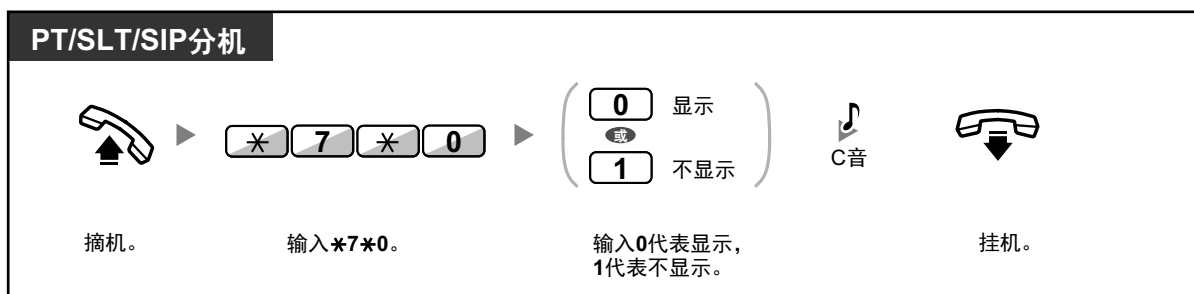

- 当挂机时您可以按预设的 COLR 键更改方式。
COLR 键的灯以如下方式显示当前状态：
熄灭：显示您的电话号码。
红灯亮：不显示您的电话号码。
- 该功能是否可用取决于电话公司的 ISDN 服务。



定制您的电话设置

- 3.1.3 定制按键
建立或编辑连接线路识别限制(COLR)键。

1.9.6 防止您的号码显示在被叫方电话上（呼叫线路识别限制[CLIR]）

拨打外线电话时，您可以选择是否让被叫方看到您的电话号码。

显示/不显示

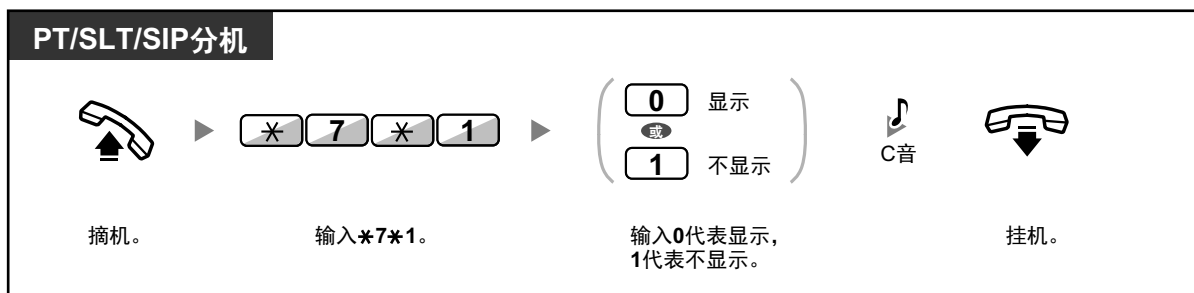

1.9.7 防止其它人加入您的通话（主管遇忙优先插入拒绝）



- 当挂机时您可以按预设的 CLIR 键更改方式。CLIR 键的灯以如下方式显示当前状态：
熄灭：显示您的电话号码。
红灯亮：不显示您的电话号码。
- 该功能是否可用取决于电话公司的 ISDN 服务。



定制您的电话设置

- 3.1.3 定制按键
建立或编辑呼叫线路识别限制(CLIR)键。

1.9.7 防止其它人加入您的通话（主管遇忙优先插入拒绝）

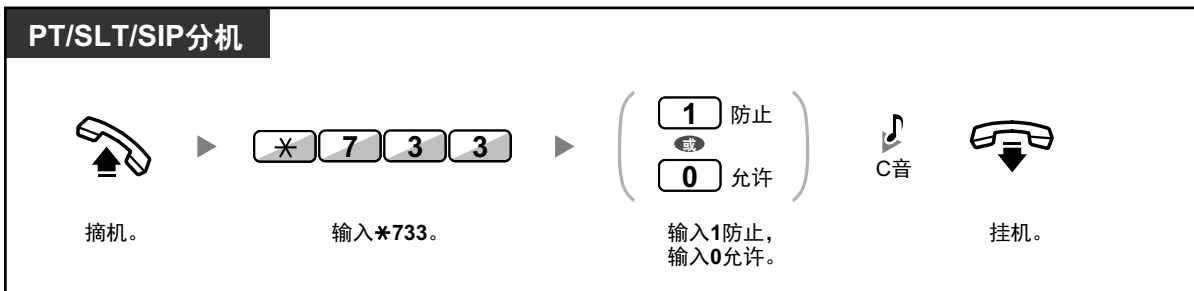

- 有些分机可能被禁止执行此功能。

1.9.8 接通背景音乐(BGM)

当挂机时您可以通过电话扬声器听到背景音乐。可以连接收音机等外部音乐源。如果您的分机变忙（摘机、打电话或接电话等），该音乐会暂时停止。当您重新挂机，音乐会再次响起。



选择和设定/取消

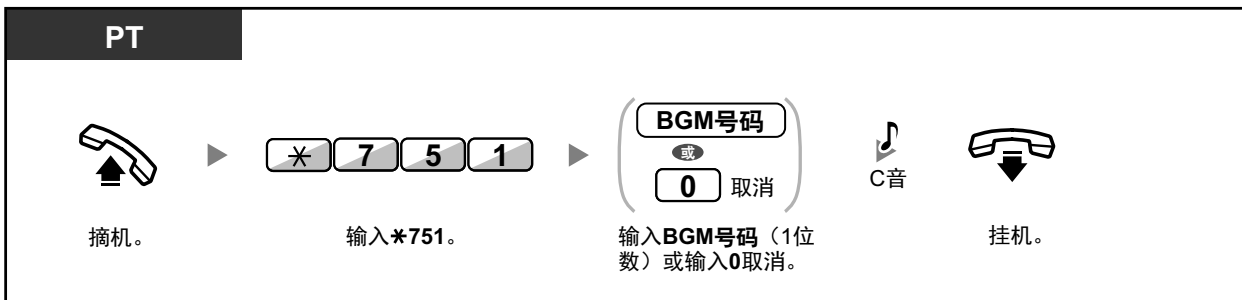

- 一些 IP-PT 用户可能需要系统编程来听到背景音乐。

1.9.9 保护您的线路免受通知音干扰（数据线路安全）

在通话过程中，可以保护您的线路免受通知音干扰，如呼叫等待音等。如果您的分机连接了数据通信设备，如 PC 或传真机等，请设定此功能，确保安全的数据传输。

设定/取消

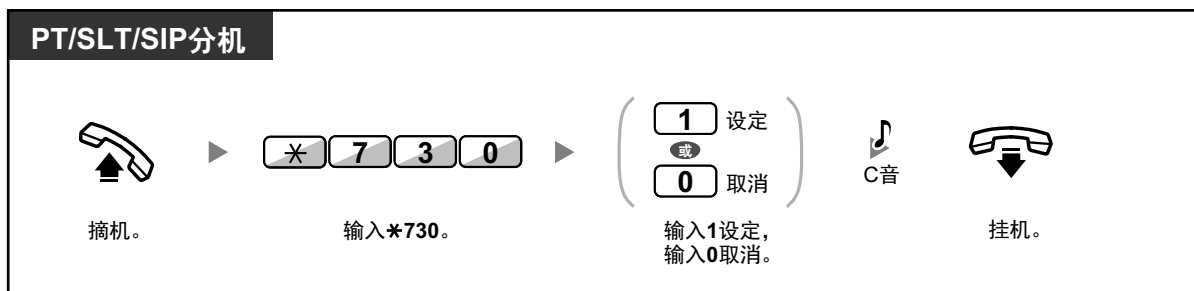

1.9.10 检查定时服务状态

您可以在显示器上检查定时服务的当前状态。

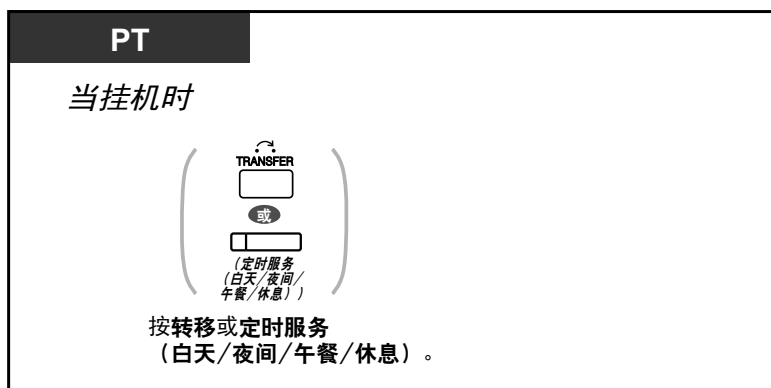

- 定时服务（白天/夜间/午餐/休息）键的灯以如下方式显示当前状态：

熄灭：白天方式
绿灯亮：午餐方式
绿灯闪烁：休息方式
红灯亮：夜间方式
红灯闪烁：假日方式

- 除管理员以外的任何分机用户都可以通过按定时服务（白天/夜间/午餐/休息）键来检查当前状态。



定制您的电话设置

- 3.1.3 定制按键
 建立或编辑定时服务（白天/夜间/午餐/休息）键。

1.9.11 设定并联电话振铃（并联电话）

如果一部单线电话与您的集团电话专用话机（数字式）并联连接，您可以选择并联连接的单线电话是否对来电振铃。
（默认：振铃）

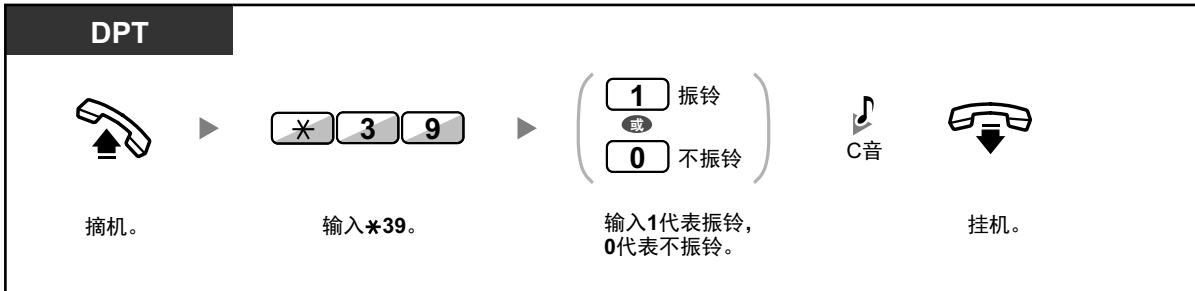

- 即使选择了“不振铃”也可以通过提起话筒在单线电话上拨打和应答电话。
- 当并联电话正在使用时，如果您摘机，该电话会切换到您这里。
- KX-T7665 无法使用该功能。

1.9.12 与有线电话并联使用您的电话（一个编号分机）

两台连接至集团电话的电话可设定为共享 1 个分机号码，且两台电话均可设为振铃（一个编号分机功能）。您可选择关联至主分机的副分机是否在收到来电时振铃。

设定



取消



在通话期间接听电话

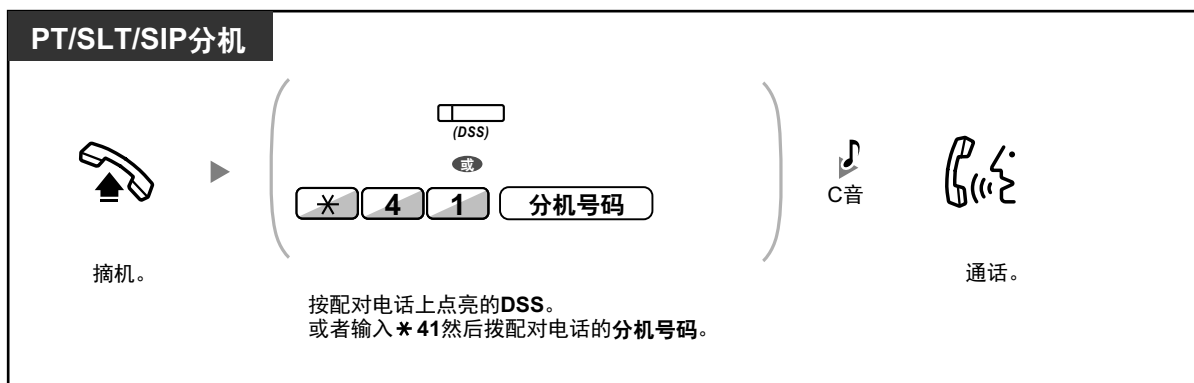

1.9.13 清除在您分机上设定的功能（清除分机功能）

您可以通过一项操作，将分机上的以下功能设定复位为默认设定。
此功能也称为话机程序清除。

功能	默认设定
热线 ^{*1}	Off
留言待取一（其它分机用户留下的全部留言）	Off
拒绝呼叫接听	允许
呼叫转送(FWD) ^{*1}	Off
缺席留言	Off
拒绝广播	允许
定时提醒	清除
免打扰(DND) ^{*1}	Off
内线电话呼叫等待 ^{*1} 外线电话呼叫等待 ^{*1}	停用（无呼叫） 停用（无音）
主管遇忙优先插入拒绝	允许
BGM	Off
数据线路安全	Off
并联电话	并联电话振铃。
注册/注销	注册

*1 根据系统编程，这些功能可能无法复位。

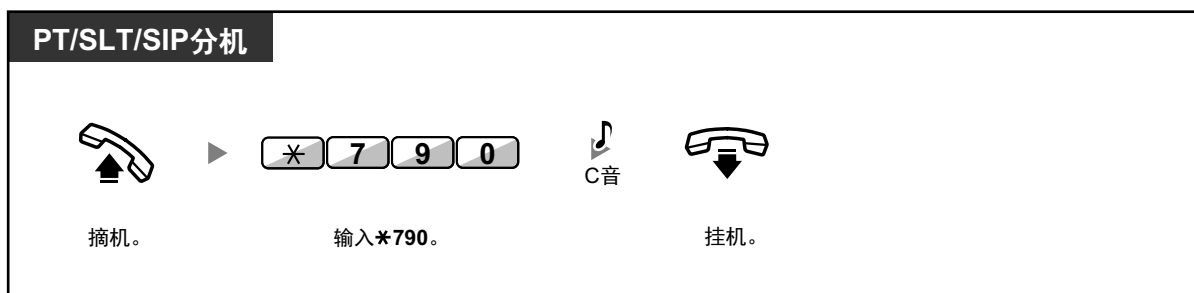

1.9.13 清除在您分机上设定的功能（清除分机功能）



- 以下内容仅供加拿大用户参考：
执行清除分机功能后，呼叫等待设定变为"启用（音）"。在此情况下，您摘机时会听到拨号音 2。

1.10 使用呼叫中心

1.10.1 离开来电呼叫分配群（注册/注销、收转）

您可以控制自己在来电呼叫分配群中的状态。如果您处于注销方式，群的来电便不会在您的分机振铃。如果您返回，来电又会在您的分机振铃。（默认：注册）即使您的分机已经注册，也可以在结束前一个电话后的指定时间（收转时间）内不接电话。该时间可用于写报告等。您也可以手动选择“未准备”方式，暂时离开分配群。

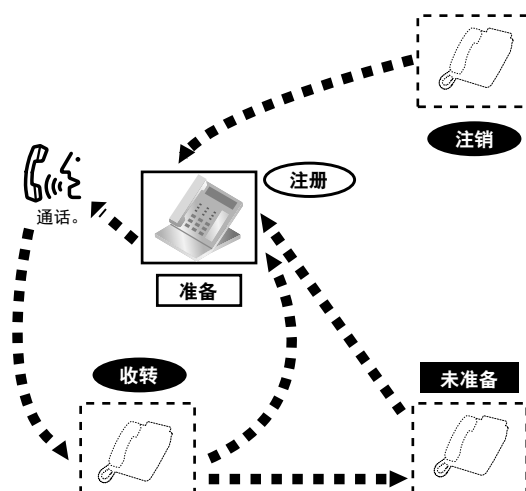

设定注册/注销



PT/SLT/SIP分机 **ICD群：来电呼叫分配群**

▶
*
7
3
6
▶
0 注销
或
1 注册

摘机。 输入*736。 输入0或1。

▶▶
ICD群分机号码 指定
或
* 全部

▶▶ 输入ICD群分机号码或*。

 C音  挂机。

1.10.1 离开来电呼叫分配群（注册/注销、收转）

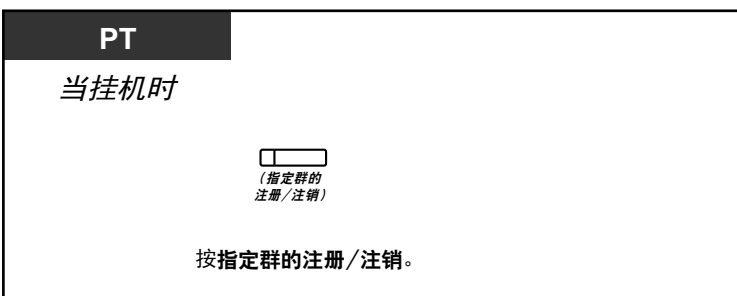
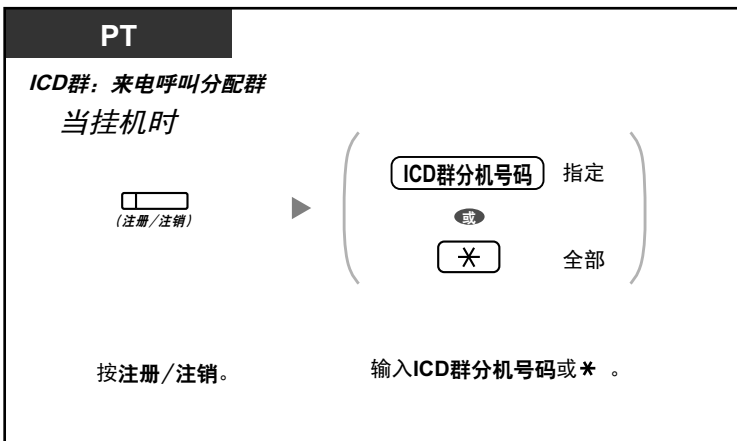

进入/离开未准备方式

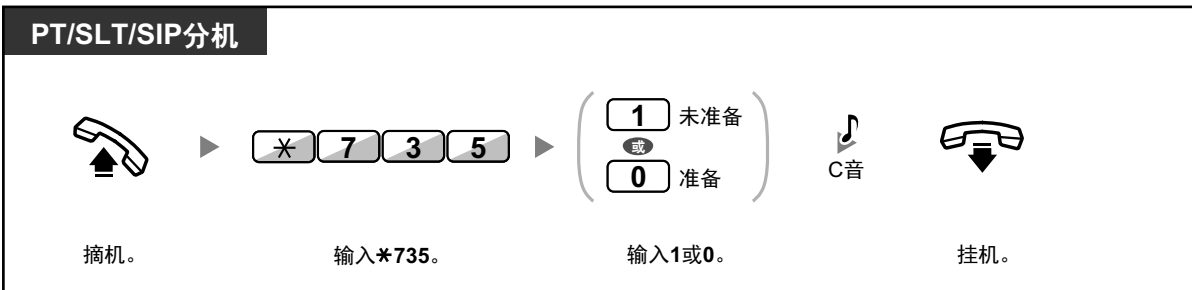

设定/取消未准备方式或离开收转方式（进入准备方式）





- *状态如下：
准备→未准备
未准备→准备
收转→未准备
- 一个指定群的注册/注销键的灯以如下方式显示当前状态：
熄灭：注册方式
红灯亮：注销方式
- 收转键交替收转方式、未准备方式或准备方式的设定。
收转键的灯以如下方式显示当前状态：
熄灭：准备方式
红灯亮：未准备方式
红灯闪烁：收转方式
- 在收转方式/未准备方式下，您的分机即使属于多个群，也不会通过任何群接到电话。
- 根据系统编程，可能不允许最后剩下的注册分机注销。
- 监控员分机可以控制其它分机的注册/注销状态。
有关详情，请参阅"1.10.2 监听和控制来电呼叫分配群的呼叫状态（来电呼叫分配群监听）"。



定制您的电话设置

- 3.1.3 定制按键
建立或编辑注册/注销键、一个指定群的注册/注销键或收转键。

1.10.2 监听和控制来电呼叫分配群的呼叫状态（来电呼叫分配群监听）

- ◆◆ 监听等待呼叫的状态
- ◆◆ 监听和更改分机的注册/注销状态

指定为监控员分机的分机可以监听和控制一个来电呼叫分配群中其它分机的状态。这应当是一部具有 6 行显示的 PT。显示器和 DSS 键如下所示：

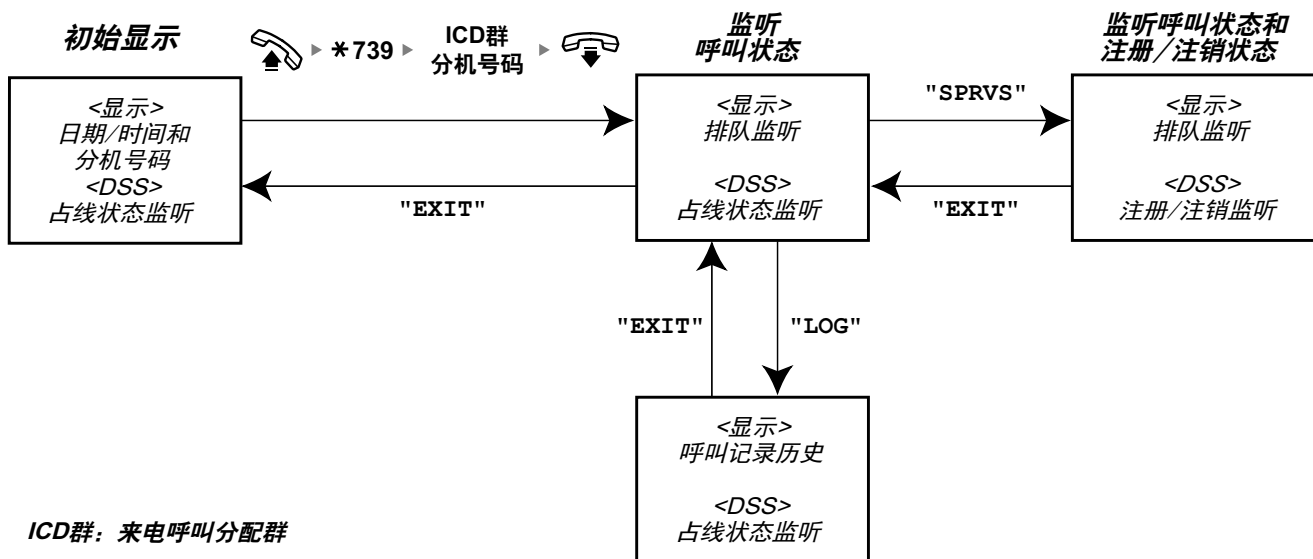

◆◆ 监听等待呼叫的状态

监控员分机可以监听排队等待应答的呼叫的状态。如果来电呼叫分配群的呼叫溢出，显示器会自动显示该状态。会显示以下信息。

<排队监听>

- 当前日期/时间
- ICD 群分机号码/名称
- 等待的呼叫的号码
- 最长等待时间

<呼叫记录历史>

- 上次清除的日期/时间
- 接到的呼叫总数
- 溢出的呼叫数目
- 未应答的呼叫数目
- 排队呼叫的平均等待时间

监听

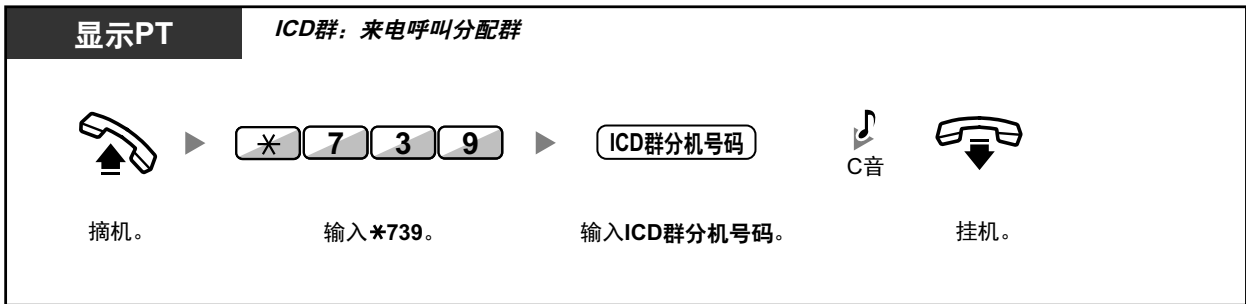

清除呼叫记录历史



- 积累的数据被清除。
"****"指示要显示的数字是否超过最大可显示位数。

◆◆ 监听和更改分机的注册/注销状态

监控员分机可以通过 DSS 键的灯，来监听来电呼叫分配群成员的注册/注销状态。如有必要，它还可以更改这些成员的注册/注销状态。

监听

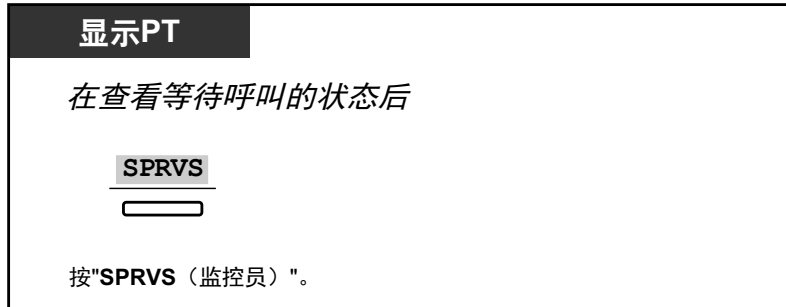

更改注册/注销方式

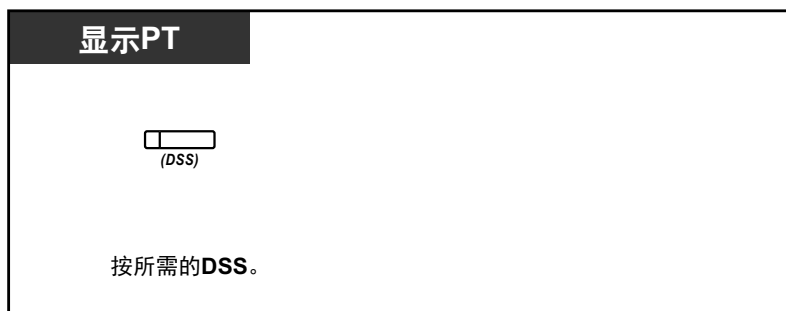

- DSS 键的灯以如下方式显示当前状态：
熄灭： 该分机不在该群内。
绿灯亮： 注册（准备）方式
绿灯闪烁： 注册（未准备）方式
红灯亮： 注销方式

1.10.3 转送等待的呼叫（人工排队管理）

如果您的来电呼叫分配群占线时，有其它外线电话到达，到达的电话将进行等待排队。分机可以通过快速键灯检查排队状态，并手动将等待时间最长的呼叫转送至预设的目的地。此功能也称为快速转移。



转送等待的呼叫

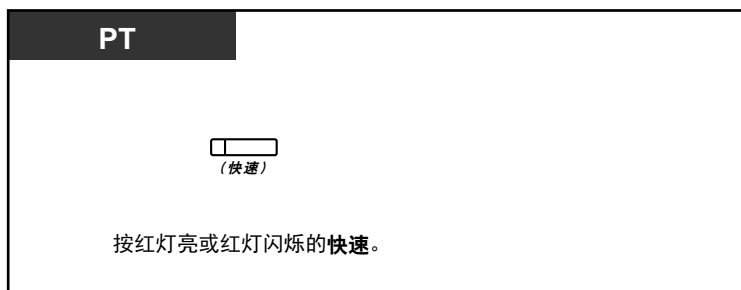

- 快速键的灯以如下方式显示当前状态：
熄灭： 无呼叫等待。
红灯亮： 有呼叫等待。
红灯闪烁： 呼叫数目超过人工排队管理限制。



定制您的电话设置

- 3.1.3 定制按键
建立或编辑快速键。

1.10.4 监控监听（ACD）控制

- ◆◆ 群监听
- ◆◆ ACD 报表



- **注：**
监控监听（ACD）控制功能无法与友好功能同时使用。（请参阅"1.12.1 在宾馆类环境中使用电话（友好功能）"。）

ACD 管理者可检查 ICD 群和分机线路的状况。

功能	说明	
群监听	ACD 管理者可监听 ICD 群的当前状态。ACD 管理者可在同一屏幕上监听最多 4 个 ICD 群。此外，ACD 管理者可以监听最多 16 个 ICD 群。	
ACD 报表	ACD 管理者可以查看以下类型的呼叫报表。	
	User 报表	可查看各用户的报表（分机号码或验证代码）。 也可查看话费。 所报告的 ACD 管理者和分机号码必须属于同一租户。
	Group 报表	可查看最多 64 个 ICD 群的报表
	Call 报表	可查看每个主叫方最多 64 个 ICD 群所收到来电的报表。
	Charge 报表	仅可查看各用户的话费报表（分机号码或验证代码）。 所报告的 ACD 管理者和分机号码必须属于同一租户。

有关如何注册到 Web 维护控制台，请参阅"3.2.1 用户编程"。

◆◆ 群监听

指定为 ACD 管理者的用户屏幕显示如下。共有 2 种方式：简单方式和标准方式，且所显示信息会因方式而不同。

配置监听设定和开始监听

您可在 Web 维护控制台的 Call Management 中配置监听控制设定。
在屏幕的左侧，单击 Users → Call Management → Group Monitor。

标准方式示例

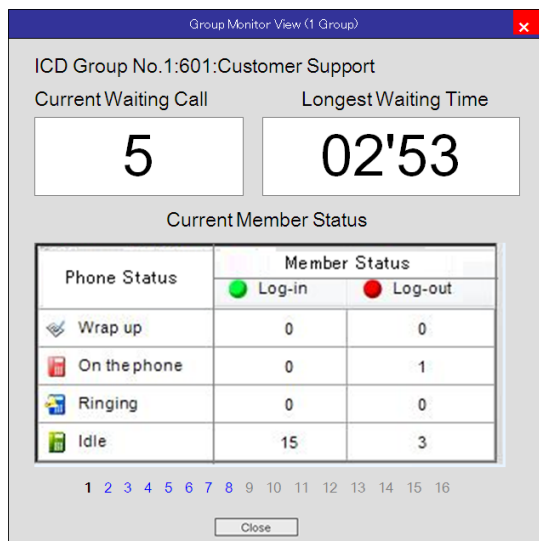

简单方式示例

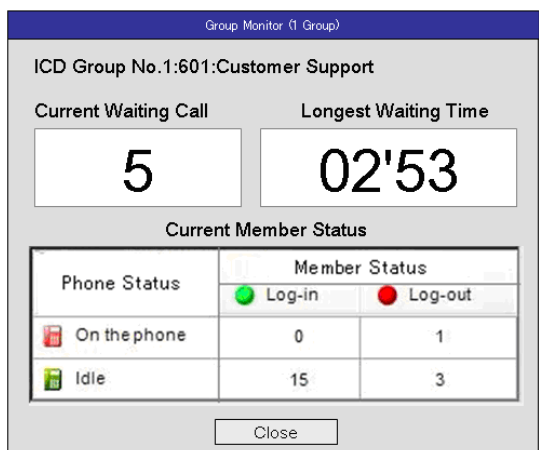

◆◆ ACD 报表

您可指定监听结果报表中包含的项目、报表资料的显示风格以及输出格式。在屏幕的左侧，单击 Users → Call Management → ACD Report。

1.10.4 监控监听（ACD）控制

The screenshot displays the 'ACD Report' configuration window. On the left is a navigation menu with the following items: Users, 1. User Profiles, 2. Add User, 4. Call Management, 1. Group Monitor, 2. ACD Report (highlighted), PBX Configuration, UM Configuration, and Network Service. The main window title is 'ACD Report'. At the top, there is a 'Supervisor selection' dropdown menu and two buttons: 'Report Profiles' and 'Option'. Below this is a tabbed interface with 'User', 'Group', 'Call', and 'Charge' tabs. The 'User' tab is active. Underneath the tabs, there is a 'View Mode' dropdown menu set to 'Standard'. A 'Filter' section contains several fields: 'User Group' and 'User' are both set to 'All'; 'Period' is set to 'Yesterday'; 'Start Date', 'Start Time', 'End Date', and 'End Time' are empty text input fields. At the bottom of the filter section, a red text message reads: '[KX-NSF201 and KX-NSXF023] or [KX-NSXF022 and KX-NSXF023] is required for full features.' At the bottom right of the window are two buttons: 'View Report' and 'Details'.

1.11 使用用户提供的设备

1.11.1 如果连接一个门电话/开门器

您可以通过门电话与门旁边的人通话。预编程的分机或外线用户可以接到来自门电话的呼叫。您可以开门。

- ◆◆ 门电话呼叫
- ◆◆ 开门（开门）

◆◆ 门电话呼叫

通过门电话呼叫

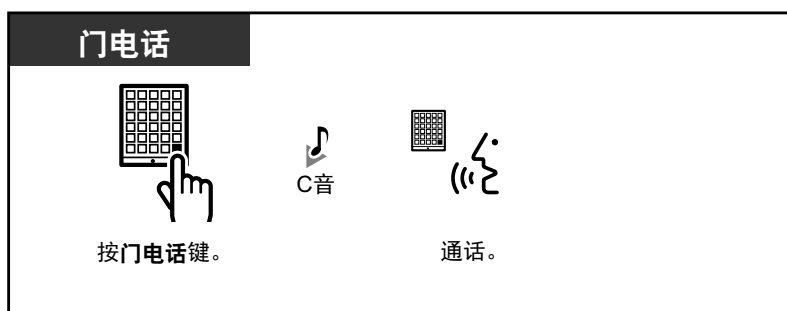

应答门电话的呼叫

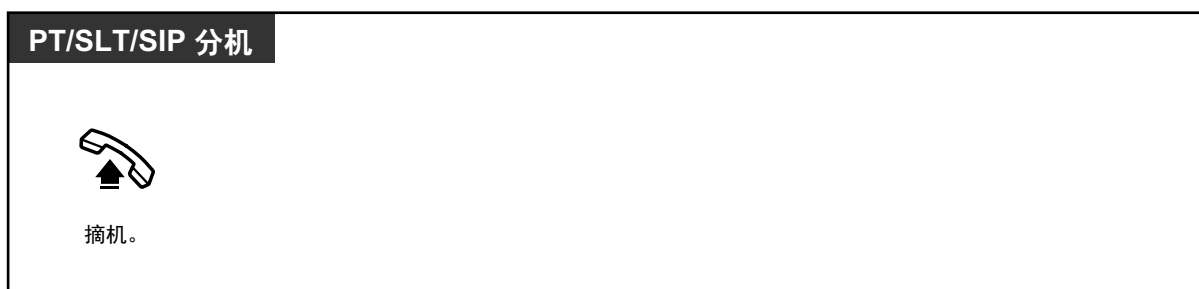

呼叫门电话



- 如果无人在指定时间内应答门电话呼叫，呼叫会取消。

1.11.2 如果连接了外部继电器

◆◆ 开门（开门）

有些分机可能被禁止使用此功能。

从指定分机



从任意分机，同时与门电话通话



- 会在指定时间触发开门。

1.11.2 如果连接了外部继电器

预编程的分机可以切换连接到集团电话的继电器（如警报等）。

切换继电器



- 继电器将在经过指定时间后关闭。

1.11.3 如果连接了外部传感器

预编程的分机可以收到来自连接到集团电话的外部传感器的警告呼叫（如安全警报等）。

应答传感器呼叫



- 如果您没有在指定时间内应答传感器呼叫，该呼叫将停止。



拨号音定义

- 5.4 这是什么音？

1.11.4 如果连接一部集团电话主机

- ◆◆ 接入外部服务（外部功能接入[EFA]）

◆◆ 接入外部服务（外部功能接入[EFA]）

您可以接入由一部集团电话主机或电话公司提供的特殊功能（如：呼叫等待）。此功能只对外线电话有效。

<示例> 保留当前呼叫，与新用户通话

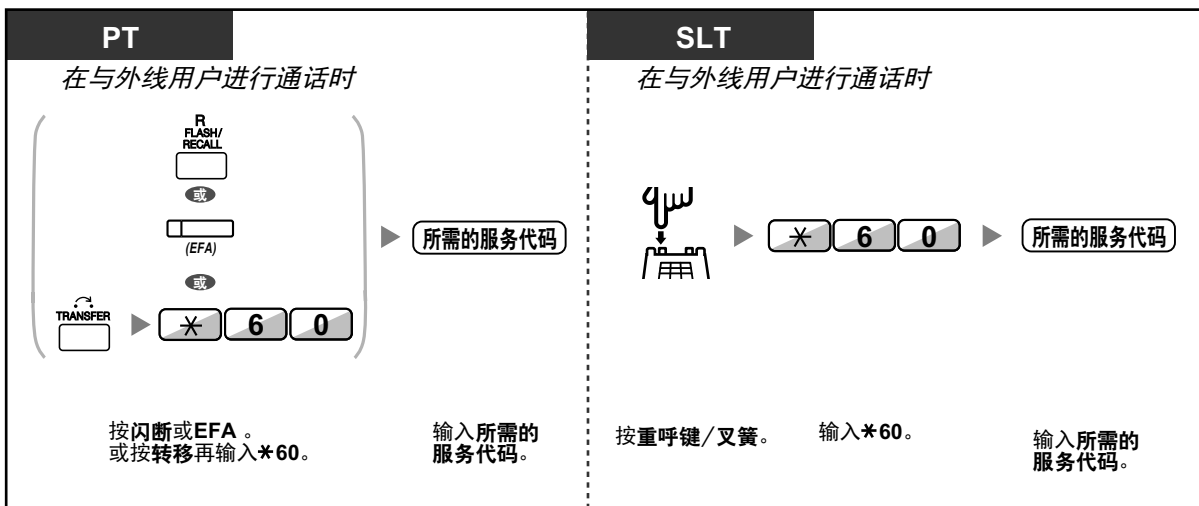

- 在此情况下，集团电话专用话机上的闪断键必须通过系统编程设定为外部功能接入(EFA)方式。



定制您的电话设置

- 3.1.3 定制按键
建立或编辑外部功能接入(EFA)键。

1.11.5 如果连接一个语音处理系统

您或外线用户可以通过电话接入语音处理系统。

- ◆◆ 呼叫转送至语音信箱（语音信箱集成）

如果您的集团电话通过数字集成连接了 Panasonic 语音处理系统（例如：KX-TVM 系列），则也可以使用以下功能：

- ◆◆ 屏蔽呼叫（现场呼叫屏蔽[LCS]）
- ◆◆ 对通话进行录音



- SIP 电话用户无法使用语音处理系统功能。

◆◆ 呼叫转送至语音信箱（语音信箱集成）

- 将您的呼叫转送至您的信箱
- 将呼叫转移至信箱
- 聆听留言

如果您无法应答呼叫，可以将呼叫转送至您的信箱。您可以选择被转送的来电类型（内线电话/外线电话/两种电话）。

如果您的电话有留言键，则您的信箱中有留言时留言灯会点亮。无论您的电话是否有留言键，摘机时您都将听到提示音*。

您也可以在电话上创建语音信箱转移键来将接到的外线电话转移到另一部分机的信箱中，这样呼叫方可以留下留言（语音信箱转移）。录音时间取决于语音处理系统。使用语音信箱转移键，您还可以通过单键执行以下操作（仅适用于数字集成）：

- 在呼叫振铃时将其转送至您的信箱
- 将您自己的呼叫转移至被叫分机的信箱
- 聆听留言

将您的呼叫转送至您的信箱

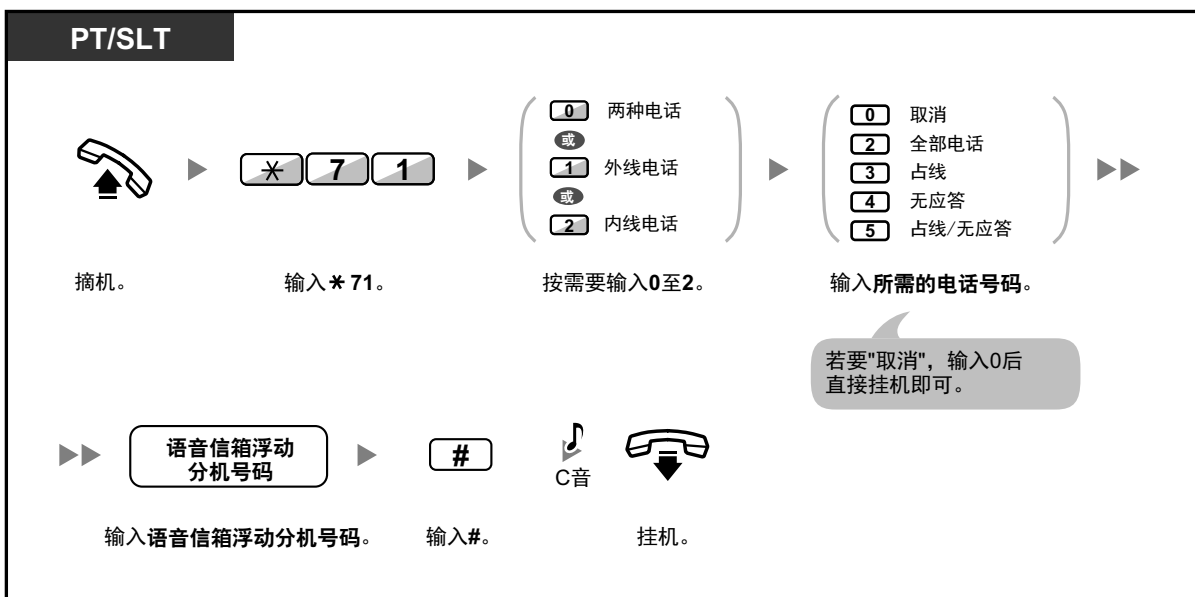

在呼叫振铃时将其转送至您的信箱

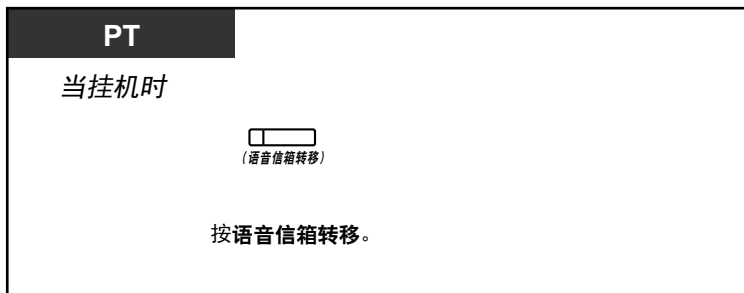

将呼叫转移至信箱

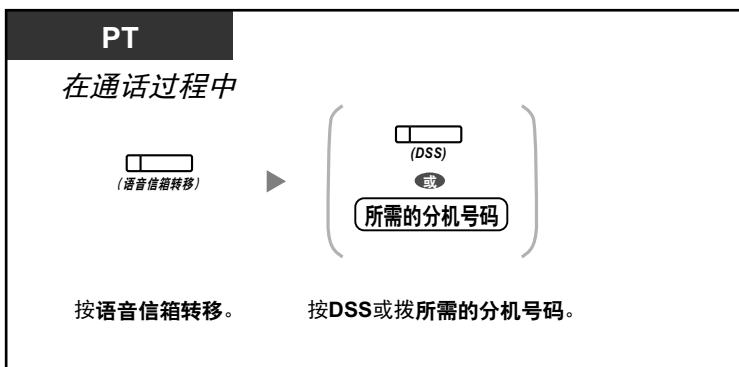

将您自己的呼叫转移至被叫分机的信箱

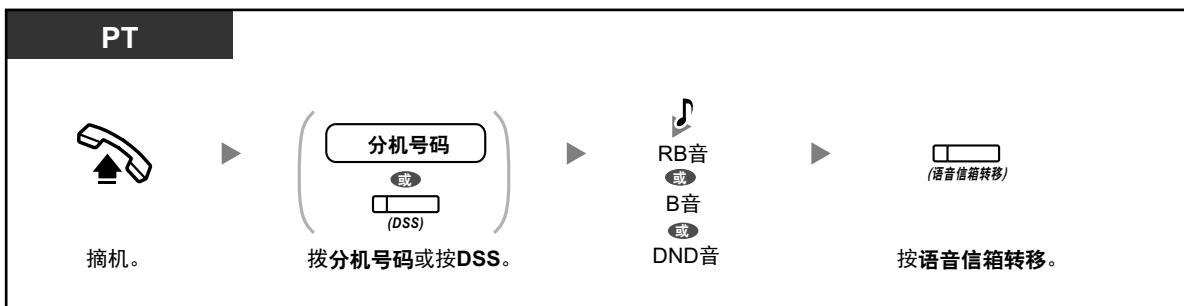

聆听留言

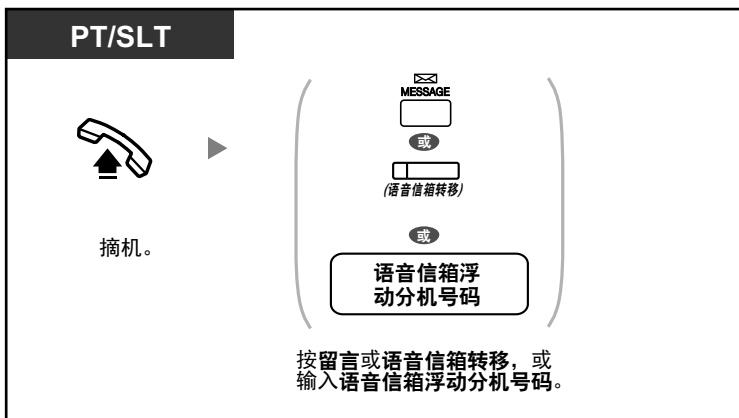



- *摘机后的提示音



定制您的电话设置

- 3.1.3 定制按键
建立或编辑语音信箱转移键或留言键。

◆◆ 屏蔽呼叫（现场呼叫屏蔽[LCS]）

当主叫方在您的信箱中留言时，您可以在不应答的情况下监听呼叫。如果想要，您可以在监听的同时应答呼叫。有两种方式可用（默认：免提方式）。



免提方式：

您可以自动通过电话扬声器，现场监听留言。

专用方式：



当主叫方留言时，您会听到警报音。

操作之前

- 建立现场呼叫屏蔽(LCS)键（个人编程）。
- 选择方式，免提或专用（个人编程）。
- 设定分机 PIN（个人识别号码）。
- 设定现场呼叫屏蔽功能。

设定现场呼叫屏蔽

PT *PIN: 个人识别号码*

 (现场呼叫屏蔽)  **分机PIN**

按现场呼叫屏蔽。 输入分机PIN
(最多10位数)。

仅当存储了分机PIN时才需要。

取消现场呼叫屏蔽

PT

 (现场呼叫屏蔽)

按红色的现场呼叫屏蔽。

操作流程图

阴影部分的操作可以免提执行。

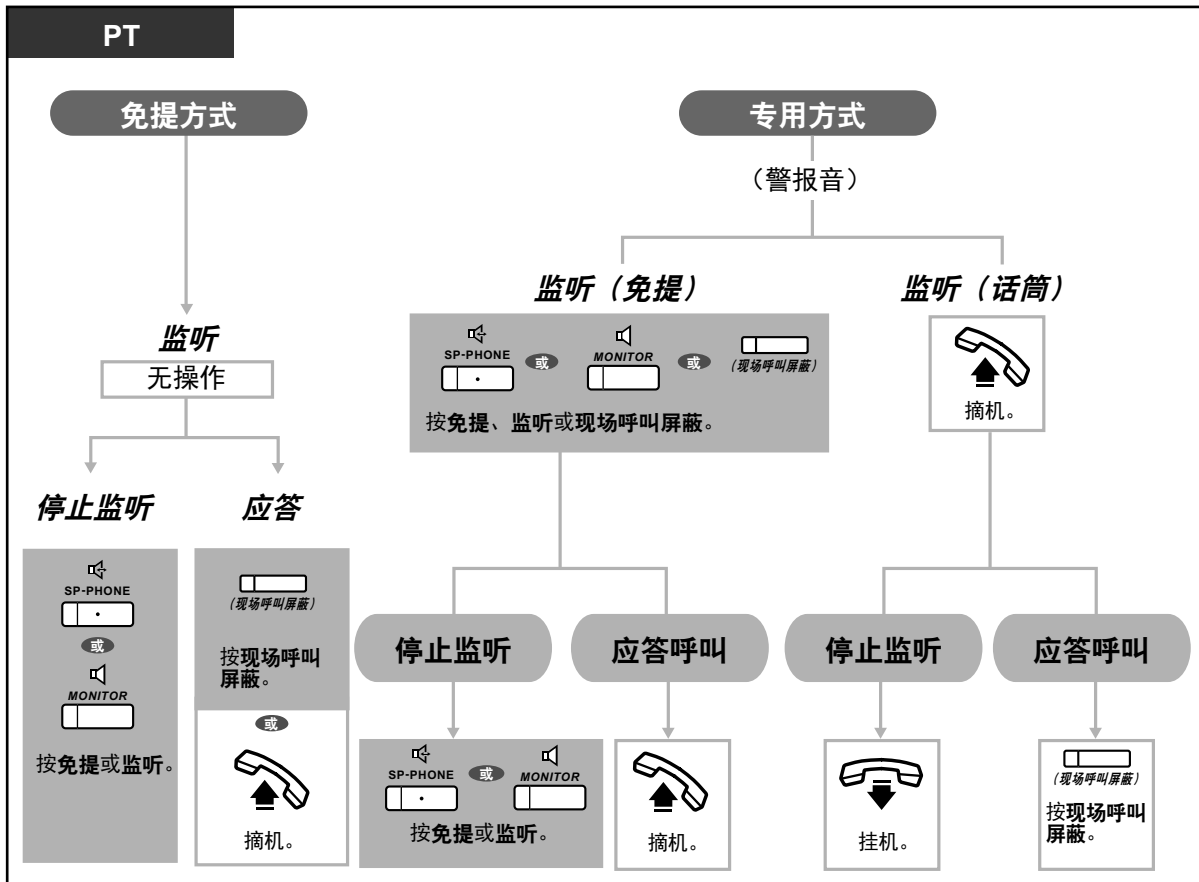

- 现场呼叫屏蔽(LCS)键的灯以如下方式显示功能状态：

熄灭： LCS 关闭。
绿灯快闪： 在专用方式下警告。
绿灯慢闪： 监听。
红灯亮： LCS 开启。

- 管理员分机可以清除分机 PIN。
- 如果单线电话与集团电话专用话机并联连接，则该单线电话可以使用本功能。（仅限专用方式）
若要在监听的同时应答呼叫，请按重呼键/叉簧。



定制您的电话设置

- 3.1.2 编程方式设定—**现场呼叫屏蔽方式设定**
选择方式，在主叫方留言时通过扬声器自动监听留言或接收。
- 3.1.3 定制按键
建立或编辑现场呼叫屏蔽(LCS)键。

◆◆ 对通话进行录音

通话时，可以将通话录音到信箱中。
每次记录通话时，您都可以选择信箱。



录制到您的信箱中（双向录音）

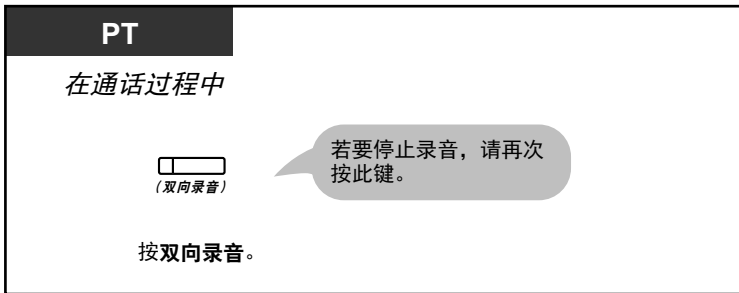

录制到另一个信箱中（双向转移）

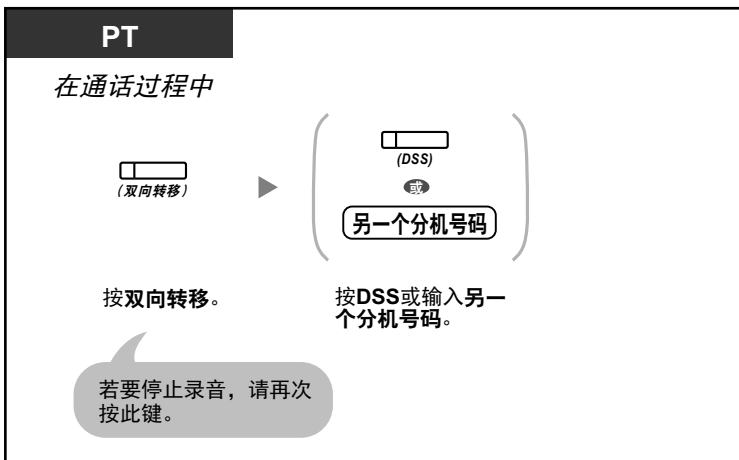

通过单键录制到另一个信箱中（单键双向转移）



- 双向录音键、双向转移键或单键双向转移键的灯以如下方式显示当前状态：
熄灭：未录音。
点亮：对通话进行录音。



- **注：**
如果您记录双向通话，您应通知对方通话被录音。



定制您的电话设置

- 3.1.3 定制按键
建立或编辑双向录音键、双向转移键和单键双向转移键。

1.12 管理功能

1.12.1 在宾馆类环境中使用电话（友好功能）

在宾馆类环境中，可以使用指定的宾馆话务员分机来查看和设定每部客房分机的登记/结帐/整理（准备或未准备）状态。当宾馆话务员在其分机上按指定为“登记”、“结帐”或“整理”的灵活键，该分机会切换至房间状态控制方式，而每部客房分机的 DSS 键的灯会显示当前房间状态。这样，宾馆话务员就可以只使用一部电话来管理客人和房间。另外，宾馆话务员还可以为客房设定自动唤醒电话。



- **注：**
友好功能无法与监控监听（ACD）控制功能同时使用。（请参阅“1.10.4 监控监听（ACD）控制”。）

- ◆◆ 登记
- ◆◆ 结帐
- ◆◆ 对房间分机设定定时提醒（远程唤醒电话）
- ◆◆ 整理



- 若要使用登记、结帐和整理功能，宾馆话务员必须使用 6 行显示 PT。
- 处于房间状态控制方式时：
 - a. 宾馆话务员的分机只能对分机进行登记/结帐和准备/未准备操作。所有其它操作将被忽略。
 - b. 每个 DSS 键的灯以如下方式显示对应分机的房间状态：
熄灭：已结帐并准备
红灯闪烁：已结帐但未准备
红灯亮：已登记
 - c. 其它键的灯可能不会按正常显示方式显示。
 - d. 宾馆话务员分机被认为是占线。呼叫该分机将听到忙音。

◆◆ 登记

宾馆话务员通过使用其分机上指定的登记键，可以将分机的房间状态更改为登记。

登记

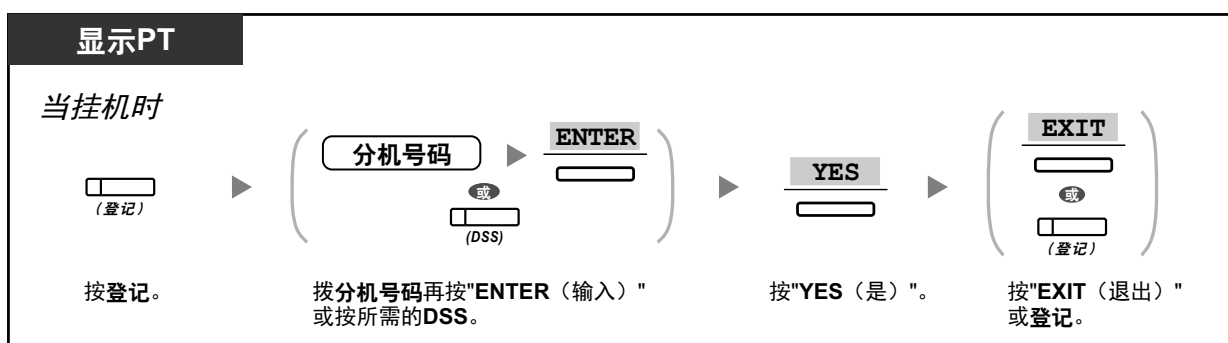



- 登记后，远程分机锁定会被解除，并且客人能从房间分机拨打外线电话。（请参阅"2.1.1 分机控制"。）
- 登记后，该分机以前的所有计费数据都会自动清除。
- 分机的房间状态更改后，会自动记录详细的房间状态信息。这需要系统编程。
<示例>

Date	Time	Ext	CO	Dial Number
02/02/00	03:07PM	1234		Check in

◆◆ 结帐

宾馆话务员通过使用其分机上指定的结帐键，可以将分机的房间状态更改为结帐。根据集团电话的设定，宾馆话务员可以进行以下操作：

- 记录/编辑小酒吧/其它收费
- 打印包含收费信息的发票

结帐房间时打印/不打印发票

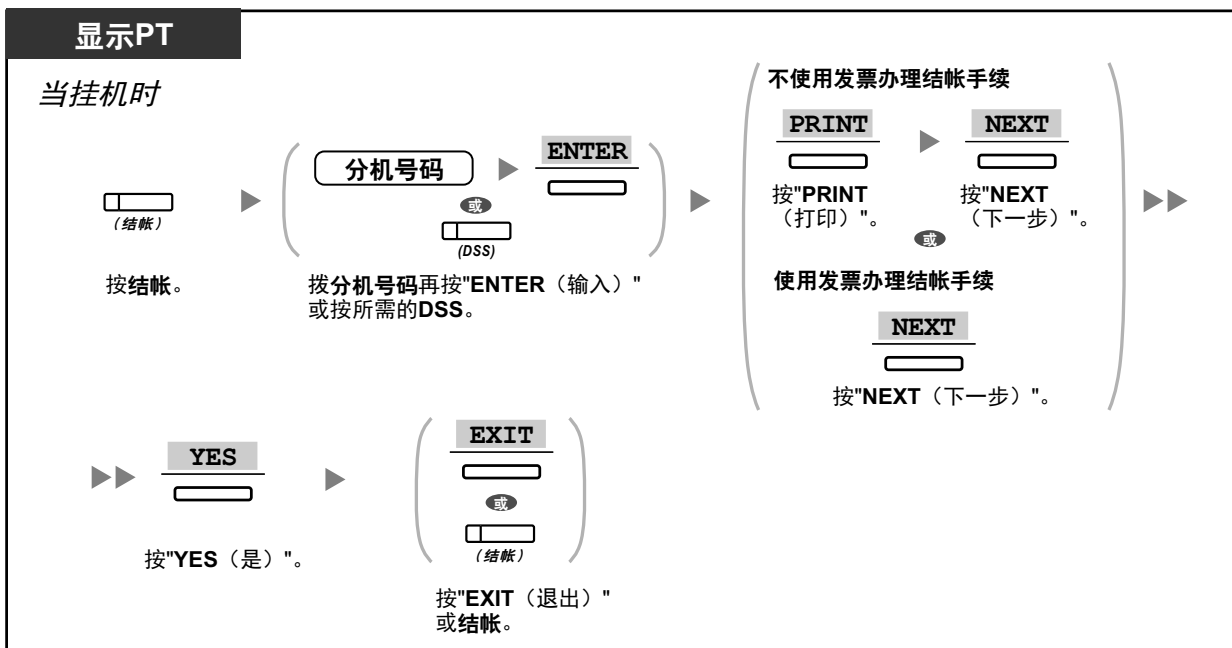

记录/编辑房间收费，以及结帐房间时打印/不打印发票

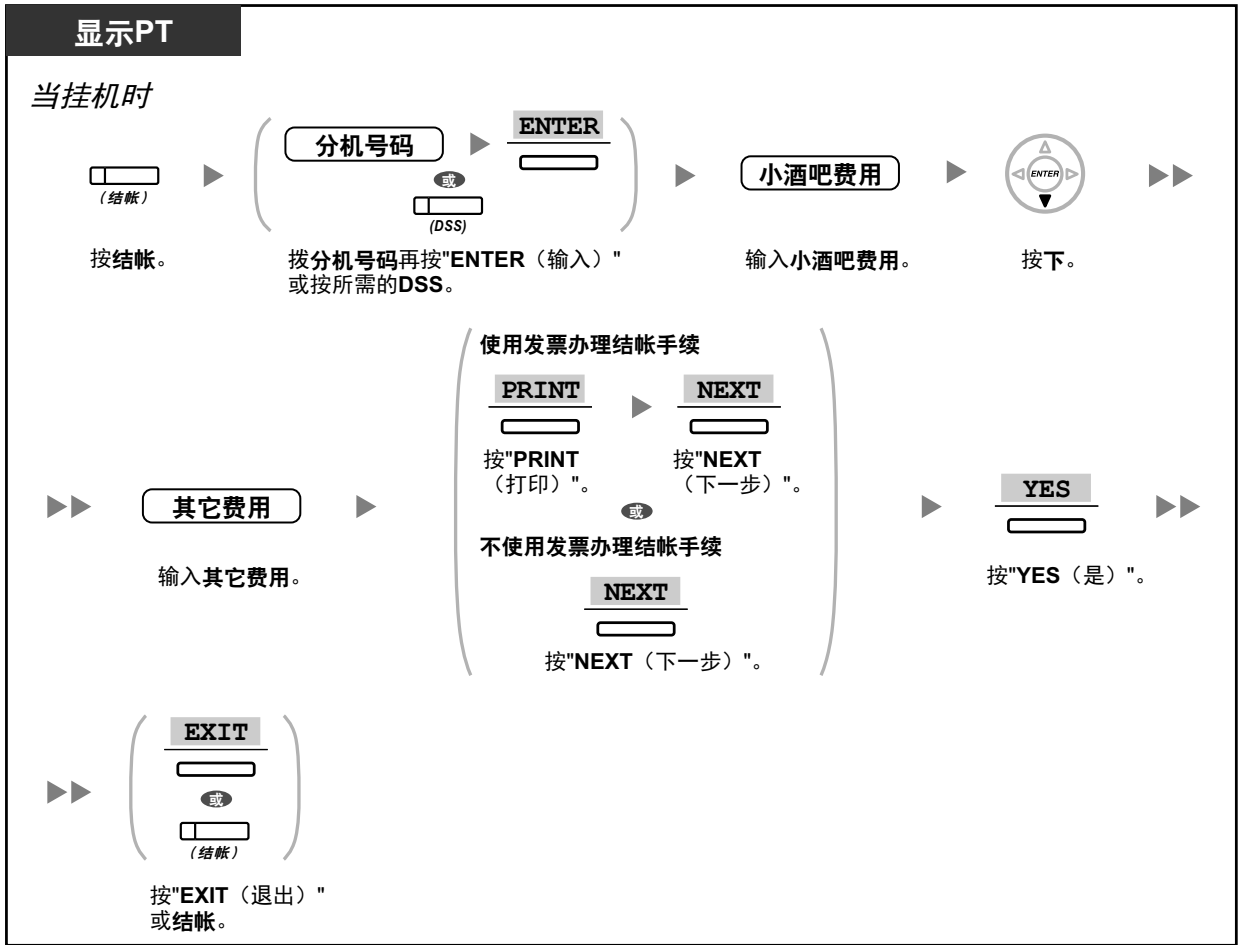

1.12.1 在宾馆类环境中使用电话（友好功能）



- 结帐后，远程分机锁定会被激活，并且房间分机的外线电话会被限制。（请参阅"2.1.1 分机控制"。）
- 结帐后，会自动清除该房间分机的唤醒电话和呼叫记录信息。另外，该房间分机上设定的功能被复位为默认设定。有关复位的功能列表，请参阅"1.9.13 清除在您分机上设定的功能（清除分机功能）"。
- 分机的房间状态更改后，会自动记录详细的房间状态信息。这需要系统编程。
<示例>

Date	Time	Ext	CO	Dial Number
02/03/00	08:08AM	1234		Check out

- 若要打印发票，应将打印机连接到集团电话。如果房间分机正在使用，则无法打印发票。
<示例>

```

*****
*                Hotel                *
*****
Check in   : 01.JAN.00 06:31PM
Check out  : 03.JAN.00 07:03AM
Room       : 202 : Mr. Smith

01/01/00 06:52PM 202 01 Call amount:0012 01:24'30 FR00084.50 001
02/01/00 06:07PM 202 01 123456789          00:10'12 FR00010.20 1234567890
02/01/00 07:30PM 202 01 012345678901234    00:06'36 FR00006.60 12345
02/01/00 08:45PM 202 01 0011234567890123    00:03'00 FR00003.00 12345

Telephone          104.30 (Tax 10.000% = 9.48)
Minibar            4.00 (Tax 10.000% = 0.36)
Others              0.00 (Tax 15.000% = 0.00)
-----
Total              FR 108.30 (Tax Total = 9.84)

Sheet : 002

===== Hotel PBX =====
Tel: +41 3 12 34 56 78 Fax: +41 3 12 34 56 78
E-Mail: 12345678@hotelpbx.ch
    
```

- 集团电话仅可存储有限的房间信息。当该存储将要满时，打电话最多的分机的信息会自动打印输出。在此情况下，打印输出类似上例，但是没有分类收费信息和总收费信息。然后，集团电话可以存储新的房间信息。
上例中的"Call amount:0012"表示之前已自动打印输出了 12 个电话的信息。



定制您的电话设置

- 3.1.3 定制按键
建立或编辑登记键或结帐键。

◆◆ 对房间分机设定定时提醒（远程唤醒电话）

宾馆话务员可以远程设定或取消对一个房间分机的定时提醒。这样，客人就可以请求设定唤醒电话，而不必亲自对分机编程。宾馆话务员还可以确认一部房间分机的当前定时提醒设定。

设定

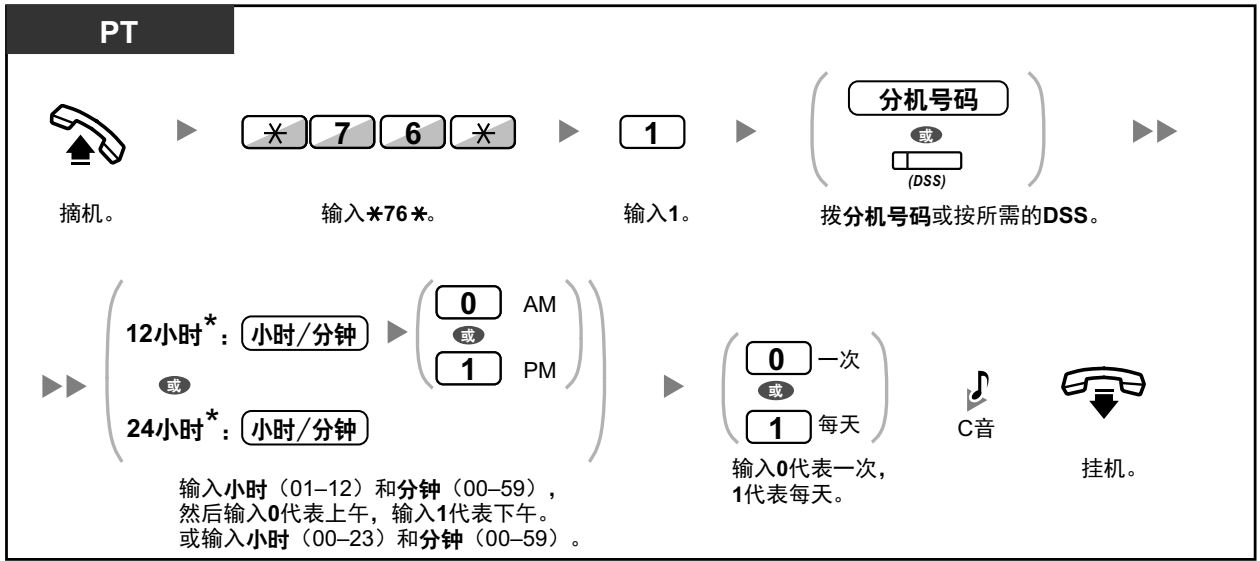

- *按照指定的集团电话时间格式（12 小时制或 24 小时制）输入时间。

取消

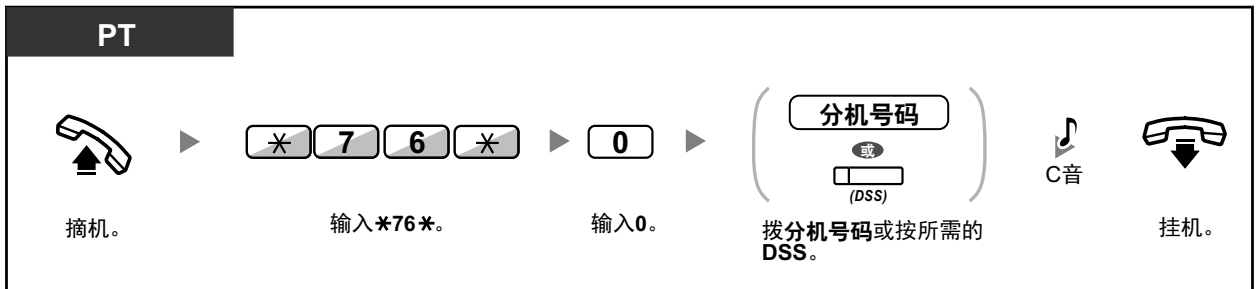

证实

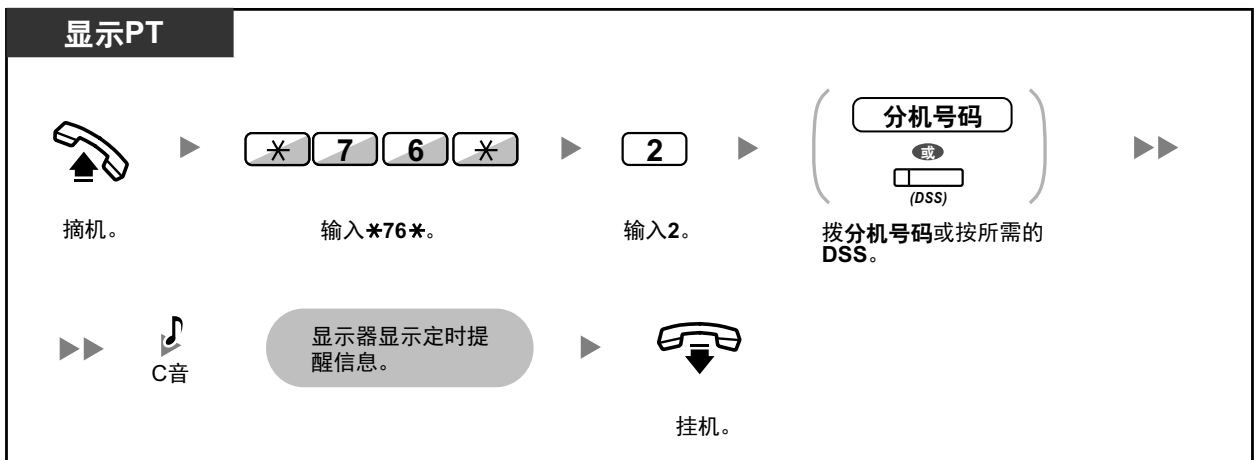

1.12.2 使用预编程留言记录信息（打印留言）



- 也可以从房间分机设定定时提醒。（有关定时提醒设定，请参阅"1.9.1 设定警报（定时提醒）”。）不论哪部分机作了设定，最近的设定将是有效的。
- 当定时提醒启动时，以及当定时提醒应答或未应答时，都会自动记录详细的定时提醒信息。这需要系统编程。
<示例>

Date	Time	Ext	CO	Dial Number
02/02/00	02:45PM	1234		Timed Reminder/Start
02/02/00	02:47PM	1234		Timed Reminder/Answer



- 按照上述步骤操作，没有显示器的 PT 用户只能确认定时提醒是否已经设定。如果已经设定，将听到证实音。

整理

根据是否已经打扫了房间，宾馆话务员通过使用其分机上指定的整理键，可更改分机的房间状态。这样，宾馆话务员就可以确认房间已被打扫并为下一位客人准备好。

更改房间的打扫状态

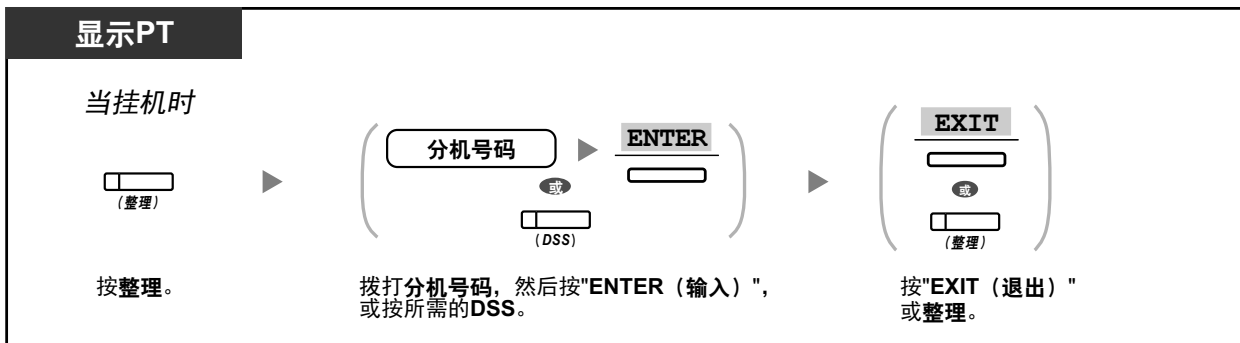

定制您的电话设置

- 3.1.3 定制按键
建立或编辑整理键。

1.12.2 使用预编程留言记录信息（打印留言）

您可以从自己的分机使用最多 8 条预编程留言记录多种信息。所有分机的留言信息都使用集团电话来记录。例如，通过选择预编程的"登入"和"登出"留言，可以将该功能用作计时卡。在宾馆类环境中，可以使用该功能从房间分机来记录房间信息。有关预编程留言的列表，请咨询经销商。

录制

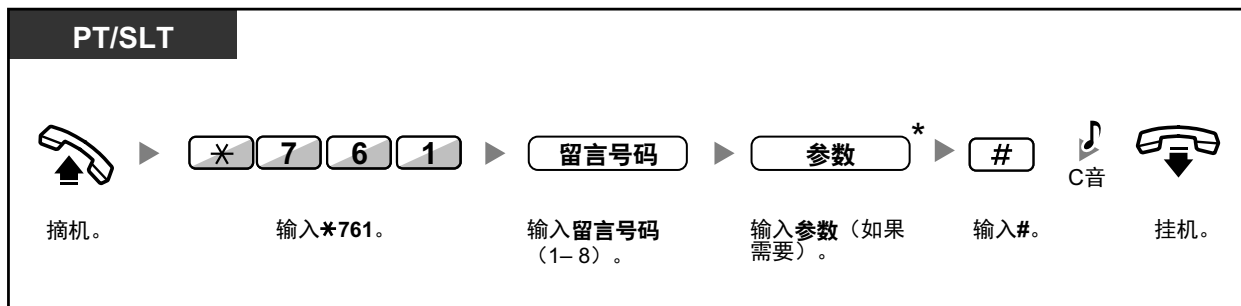

- *根据所选留言内容的不同，可能要求您输入数字参数，例如价格或时间。请按照留言的要求，输入正确数量的字符。有关所需参数的信息，请咨询经销商。

<示例>

如果编程设定"Snack %%.%"为 1 号留言（用于记录客房点心消费收费），宾馆员工会使用房间分机输入数据，如下例所示：

* 761	1	0300	#
	留言号码	参数 (点心收费)	

- 选择预编程的留言后，就会自动记录详细信息，如下所示：

Date	Time	Ext	CO	Dial Number
02/02/00	10:45AM	1234		Snack 03.00

- 此处记录的任何收费都与房间结帐时宾馆话务员记录的收费无关。

1.13 更换分机之间的设定

1.13.1 可移动分机

可以使用您自己的设定更换在另一部分机进行的设定。这允许您在另一个人的分机上使用您自己的设定，包括分机号码。在新分机上可以使用像分机号码和单键拨号存储等设定。也可以在更换 DSS 话务台设定时连同分机设定一起更换。可移动分机很有用，例如，当您移动到办公室中的一个新地点。此功能也称为可移动话机。

与另一部分机更换您的设定

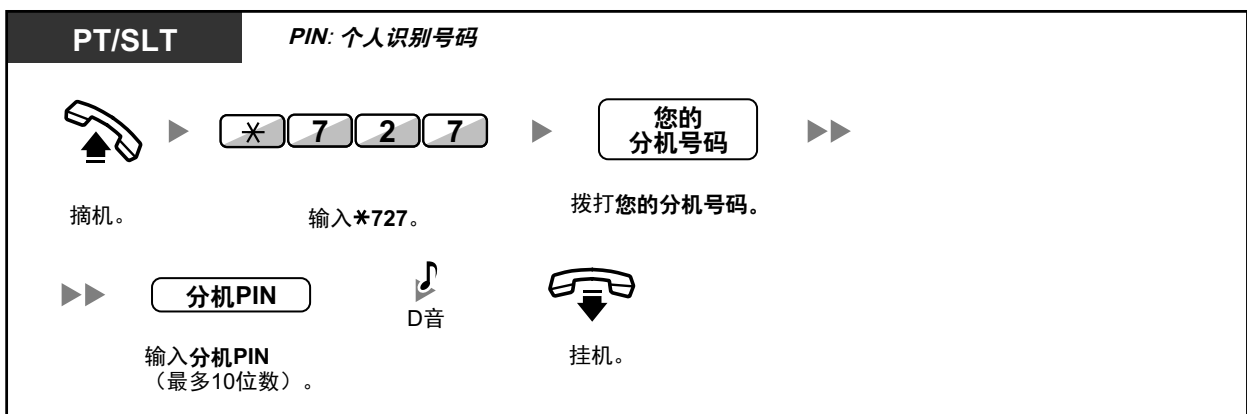

- 使用此功能需要分机个人识别号码(PIN)。请参阅"◆◆ 对您的分机指定分机 PIN（分机 PIN[个人识别号码]"中的"3.1.1 定制您的电话设置（个人编程）"。
- 您以前的分机将收到您的新分机的旧设定。
- 分机设定可以在 SLT 与 SLT、PT 与 PT 或 SLT 与 PT 之间更换。
- 如果您正在使用带 Bluetooth 无线头戴式耳机的 KX-NT300 系列（KX-NT321 除外）/KX-DT343/KX-DT346 电话，并且与另一部 KX-NT300 系列（KX-NT321 除外）/KX-DT343/KX-DT346 电话用户更换设定，则您无法在另一部分机使用 Bluetooth 无线头戴式耳机。Bluetooth 无线头戴式耳机已登记到分机本身。因此，您必须每部需要的分机上登记 Bluetooth 无线头戴式耳机。有关登记的详情，请参阅"3.1.2 编程方式设定"中的"Bluetooth 登记"。

1.13.2 增强的可移动分机

除了在分机（可移动分机）之间更换设定外，可以将分机状态更改为"工作中"或"停用"（增强的可移动分机）。

工作中：分机正在使用（正常状态）。

停用：分机锁定（→ 1.6.3 防止其它人使用您的电话（分机锁定））、免打扰（DND）（→ 1.9.2 拒绝来电呼叫（免打扰[DND]））和显示锁定（→ 3.1.2 编程方式设定）在分机上激活。当分机设置为"停用"时，分机用户无法执行以下操作：

- 拨打未经授权的外线电话
- 接听电话
- 请参阅其个人速拨号码簿、呼叫记录或 SVM 记录

在以下情况下该功能很有用：

- 一个人在不同地点使用相同的分机设定，如在另一个分公司办公室或在家
- 两个人或多个人轮换使用相同的电话

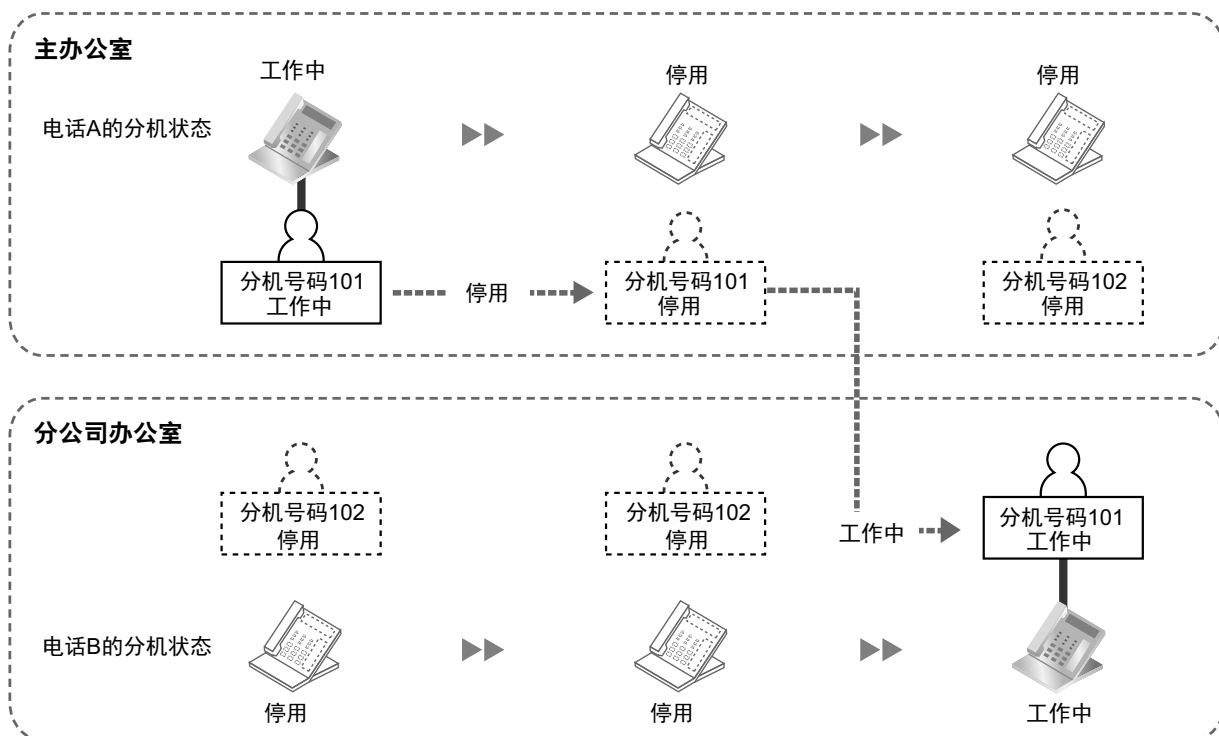
<实例(a)> 在不同的地点使用分机设定时

在本实例中，分机用户 A 在主办公室将他/她自己的分机状态设为"停用"。然后，他/她可以将分公司办公室的另一部分机状态设为"工作中"，使他/她自己的分机设定可在分机使用。

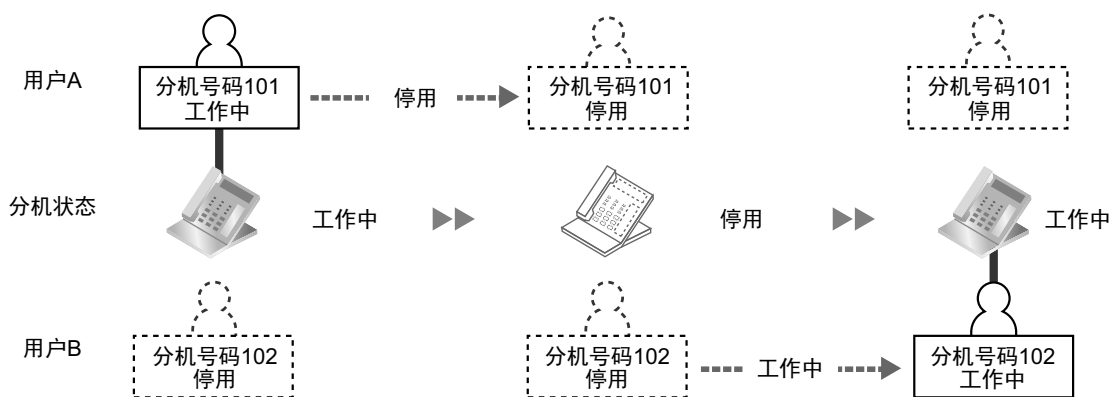
<实例(b)> 两个用户共用一部电话时

在本实例中，分机用户 A 和 B 轮流工作并轮流使用相同的分机。用户 A 在完成工作时，将分机状态设为"停用"。然后，用户 B 可以将分机状态设为"工作中"，使他/她自己的设定可在分机使用。

将分机设为停用状态

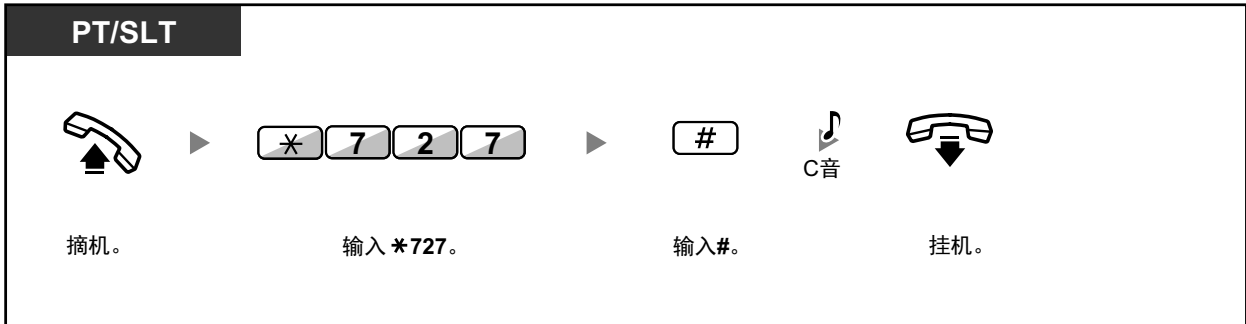

将分机设为工作中状态并使其自己的设定可用

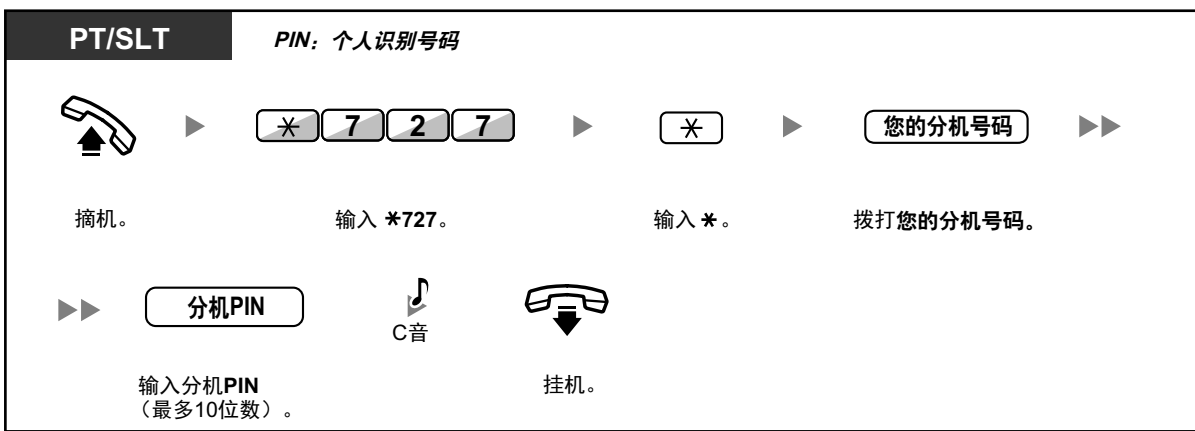

- 使用此功能需要分机个人识别号码(PIN)。请参阅"◆◆ 对您的分机指定分机 PIN (分机 PIN[个人识别号码])"中的"3.1.1 定制您的电话设置 (个人编程)"。
- 分机设定可以在 SLT 与 SLT、PT 与 PT 或 SLT 与 PT 之间更换。

1.14 使用带显示器的电话

1.14.1 使用呼叫记录

可视集团电话专用话机可以使用本功能。

- ◆◆ 使用来电记录进行呼叫
- ◆◆ 使用去电呼叫记录进行呼叫

◆◆ 使用来电记录进行呼叫

当您接到包括外部传感器呼叫在内的电话时，来电信息会自动记录在来电记录中。每部分机可以记录的来电数目是预编程设定的。

当呼叫记录已满，而又有其它呼叫到达时，将删除最旧的呼叫。

您可以修改记录的电话号码。

如果呼叫记录键灯点亮，表示有您未应答的呼叫。

会记录以下信息。

- 来电者名称
- 接到呼叫的日期/时间
- 已应答或未应答
已证实或未证实
- 来电者电话号码

通过呼叫记录键确认记录信息



通过导航键确认记录信息



清除记录信息

显示PT

确认记录信息时



按呼叫记录或上或下键直到出现所需的用户。

按转移。

呼叫

显示PT

确认记录信息时



按呼叫记录或上或下键直到出现所需的用户。

摘机。

在个人速拨中存储来电信息

显示PT

确认记录信息时



按呼叫记录或上或下键直到出现所需的用户。

按存储。



- 呼叫记录键的灯以如下方式显示当前状态：
熄灭：无来电。或是您已查看过呼叫记录。
红灯亮：您有未接电话需要查看。
- 如果另一部分机应答了您的呼叫，则来电信息会在您的分机和应答该呼叫的分机的显示器上记录。
- 您可以使用分机 PIN（个人识别号码）锁定您的呼叫记录显示，禁止其它人查看您的记录信息（显示锁定）。请参阅"3.1.2 编程方式设定"。
- 您还可以有 ICD 群（来电呼叫分配群）的呼叫记录键。
- 如果您正在使用呼叫记录时，接到呼叫，则来电信息会取代呼叫记录显示。



定制您的电话设置

- 3.1.3 定制按键
建立或编辑呼叫记录键或用于 ICD 群的呼叫记录键。

◆◆ 使用去电呼叫记录进行呼叫

您可以使用去电呼叫记录进行重拨。

呼叫



- *当从去电呼叫记录拨打外线电话时，如果名称已注册到个人/系统速拨条目，则名称显示在拨打电话的显示 PT 的 LCD 上。

通过重拨键进行呼叫



- 只有配备显示器的 PT 可以进行该操作。
- *1 该操作需要系统编程。
- *2 从去电呼叫记录拨打外线电话后，当使用重拨键进行另一呼叫时，如果名称已注册到个人/系统速拨条目，则名称显示在拨打电话的显示 PT 的 LCD 上。

在个人速拨中存储来电信息





- 您可以使用分机 PIN（个人识别号码）锁定您的呼叫记录显示，禁止其它人查看您的记录信息（显示锁定）。请参阅"3.1.2 编程方式设定"。
- 如果您正在使用呼叫记录时，接到呼叫，则来电信息会取代呼叫记录显示。

1.14.2 使用号码簿

您可以使用号码簿进行呼叫（个人速拨号码簿、系统速拨电话号簿和分机号码簿）。
在您的分机上只有个人号码簿可以进行存储、编辑或删除。
如果您正在使用号码簿时，接到呼叫，则来电信息会取代当时的显示。

- ◆◆ 使用号码簿进行呼叫
- ◆◆ 存储姓名和号码
- ◆◆ 输入字符

◆◆ 使用号码簿进行呼叫

选择和呼叫

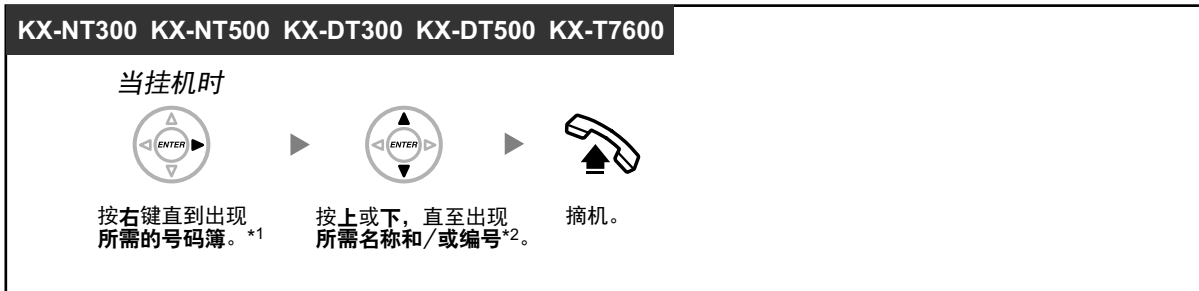

- *1 显示顺序如下：
一次：个人速拨电话号簿
两次：系统速拨电话号簿
三次：分机号码簿
- *2 如果名称已注册到号码簿条目，则在显示号码簿时，名称会显示在显示屏 PT 的 LCD 上。建立呼叫后，如果通过线路收到应答呼叫的人员姓名，则将显示该姓名，而不是在号码簿中注册的姓名。
如果名称已注册到号码簿条目中，则可通过在号码簿访问屏幕上输入名称的前 1 - 6 个字母数字字符，然后按 ENTER 或选择（软键）来搜索名称。
当使用号码簿拨打外线电话时，如果名称已注册到号码簿条目，则名称将显示在显示 PT 的 LCD 的第二行。名称不显示在具有一行 LCD 的电话上。
- 若要取消或退出，请按取消或闪断键。
- 您可以使用分机 PIN（个人识别号码）锁定您的个人速拨号码簿，禁止其它人对其进行查看（显示锁定）。请参阅"3.1.2 编程方式设定"。



- 号码簿中的条目应包含名称和号码。如果名称没有登记，则不会显示条目。
- 只要当挂机时按自动拨号/存储键，即可显示系统速拨电话号簿。

◆◆ 存储姓名和号码

存储个人速拨号码簿项目

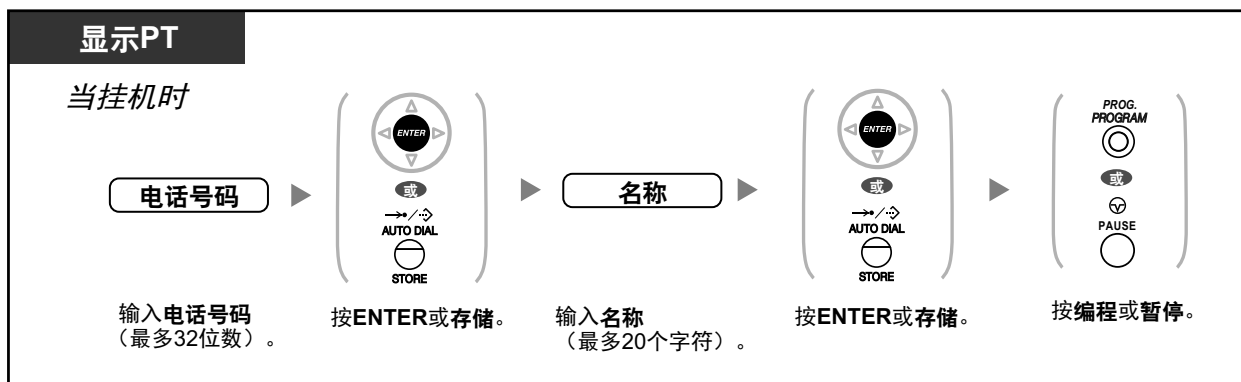

- 显示的电话号码和名称是使用第一个可用个人速拨存储器存储的。



- 有关详情，请参阅"3.1.2 编程方式设定"中的"在个人速拨中存储名称和号码"。

◆◆ 输入字符

可以输入以下字符。下表显示每个键的可用字符。表 1 或表 2 可以进行编程。

注

对于 NE 型号，任选方式表因系统设置而异。有关详情，请咨询经销商。

表 1 (标准方式)

键 \ 次数	1	2	3	4	5	6	7	8	9
1	!	?	"	1					
2	A	B	C	a	b	c	2		
3	D	E	F	d	e	f	3		
4	G	H	I	g	h	i	4		
5	J	K	L	j	k	l	5		
6	M	N	O	m	n	o	6		
7	P	Q	R	S	p	q	r	s	7
8	T	U	V	t	u	v	8		
9	W	X	Y	Z	w	x	y	z	9
0	(空格)	.	,	'	:	;	0		
*	/	+	-	=	<	>	*		
#	\$	%	&	@	()	€	£	#

表 1 (RU/UC 型号标准方式)

键 \ 次数	1	2	3	4	5	6	7	8	9
1	!	?	"	1					
2	A	B	C	a	b	c	2		
3	D	E	F	d	e	f	3		
4	G	H	I	g	h	i	4		
5	J	K	L	j	k	l	5		
6	M	N	O	m	n	o	6		
7	P	Q	R	S	p	q	r	s	7
8	T	U	V	t	u	v	8		
9	W	X	Y	Z	w	x	y	z	9
0	(空格)	.	,	'	:	;	0		
*	/	+	-	=	<	>	*		
#	\$	%	&	@	()	■	■	#

表 2（任选方式）

次数 键	1	2	3	4	5	6	7	8	9	10	11	12	13	14	15
1	!	?	"	ä	ö	ü	1								
2	A	B	C	a	b	c	À	Á	Â	Ã	Ä	Å	Æ	Ç	2
3	D	E	F	d	e	f	Ð	È	É	Ê	Ë	3			
4	G	H	I	g	h	i	Ì	Í	Î	Ï	4				
5	J	K	L	j	k	l	5								
6	M	N	O	m	n	o	Ñ	Ò	Ó	Ô	Õ	Ö	Ø	Œ	6
7	P	Q	R	S	p	q	r	s	Š	ß	7				
8	T	U	V	t	u	v	Ù	Ú	Û	Ü	8				
9	W	X	Y	Z	w	x	y	z	Ý	Ž	9				
0	(空格)	.	,	'	:	;	0								
*	/	+	-	=	<	>	*								
#	\$	%	&	@	()	€	£	#						

表 2 (NE 型号任选方式)

次数 键	1	2	3	4	5	6	7	8	9	10	11	12	13	14	15
1	!	?	"	ä	ö	ü	1								
2	A	B	C	a	b	c	Á	Â	Ă	Ä	Å	Ć	Ç	Č	2
3	D	E	F	d	e	f	Ď	Đ	É	Ě	Ë	ě	3		
4	G	H	I	g	h	i	Í	Î	4						
5	J	K	L	j	k	l	Ĺ	Í	5						
6	M	N	O	m	n	o	Ń	Ň	Ó	Ô	Õ	Ö	6		
7	P	Q	R	S	p	q	r	s	Ř	Ř	Š	Ś	Ş	ß	7
8	T	U	V	t	u	v	Ť	Ț	ű	Ú	Ů	Ü	8		
9	W	X	Y	Z	w	x	y	z	Ž	Ž	Ž	Ý	9		
0	(空格)	.	,	'	:	;	0								
*	/	+	-	=	<	>	*								
#	§	%	&	@	()	€	£	#						

表 2 (希腊任选方式)

键 \ 次数	1	2	3	4	5	6	7	8	9
1	!	?	"	1					
2	A	B	Γ	2					
3	Δ	E	Z	3					
4	H	Θ	I	4					
5	K	Λ	M	5					
6	N	Ξ	O	6					
7	Π	P	Σ	7					
8	T	Υ	Φ	8					
9	X	Ψ	Ω	9					
0	(空格)	.	,	'	:	;	0		
*	/	+	-	=	<	>	*		
#	\$	%	&	@	()	€	£	#

表 2（RU/UC 型号任选方式）

键 \ 次数	1	2	3	4	5	6	7	8	9	10	11
1	A	Б	В	!	?	"	1				
2	Г	Д	Е	Ё	2						
3	Ж	З	И	Й	3						
4	К	Л	М	4							
5	Н	О	П	5							
6	Р	С	Т	6							
7	У	Ф	Х	7							
8	Ц	Ч	Ш	8							
9	Щ	Ъ	Ы	Ь	9						
0	Э	Ю	Я (空格)	.	,	'	:	;	0		
*	/	+	-	=	<	>	Г	€	I	İ	*
#	\$	%	&	@	()	€	I	Ÿ	#	

1.14.3 接入系统功能（系统功能接入）

您可以通过"功能接入"菜单接入功能。

使用"功能接入"菜单并选择功能

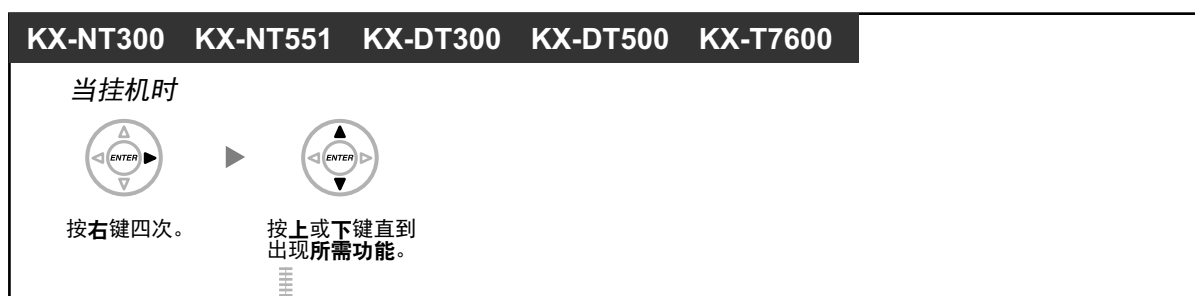

功能	请参阅
占线自动回叫取消	1.2.4 当被拨线路占线或没有应答时
群呼叫应答	1.3.3 应答在另一部电话上的呼叫振铃（呼叫接听）
直接呼叫应答	1.3.3 应答在另一部电话上的呼叫振铃（呼叫接听）

1.14.4 自行标签（仅 KX-NT366）

功能	请参阅
广播	1.7.1 广播
门电话呼叫	1.11.1 如果连接一个门电话/开门器
开门	1.11.1 如果连接一个门电话/开门器
外部继电器	1.11.2 如果连接了外部继电器
外部背景音乐	2.1.4 接通外部背景音乐(BGM)

1.14.4 自行标签（仅 KX-NT366）

KX-NT366 IP-PT 有 12 个灵活键，且电话的显示器会显示分配至各键的功能、电话号码或分机号码。您可按 NEXT PAGE 键显示 3 个其他组（页面）的 12 个灵活键分配。可将不同的功能、电话号码或分机号码分配给各组中的各键。这表示共有 48 个灵活键可使用。

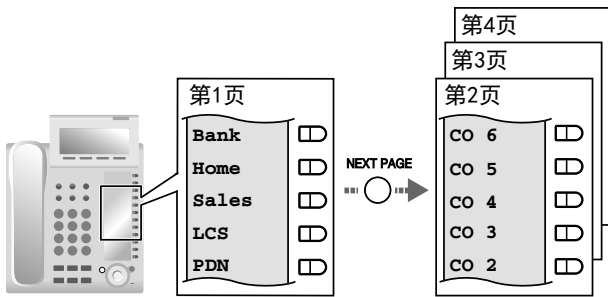

切换显示



- 应答来电时或取得外线时，显示自动变为包含绿灯点亮键的页面。
- 定制每个键后，您可为该键设定显示的文本。有关定制按键的详情，请参阅“3.1.3 定制按键”。

1.15 移动电话功能

1.15.1 移动电话功能

当您不在办公桌旁或不在办公室，在移动电话上接收到转送来的外线电话时，如果通过系统编程启用了此项服务，则可以使用下列功能。

- ◆◆ 转移至集团电话中的一部分机
- ◆◆ 转移至专用网络（TIE 线路接入）
- ◆◆ 转移至外线电话号码
- ◆◆ 在通话过程中添加其它通话方（会议）
- ◆◆ 与两方交替通话（呼叫分离）
- ◆◆ 广播和转移呼叫



- 根据所使用外线的类型，移动电话可能无法使用一些功能。

◆◆ 转移至集团电话中的一部分机

转移

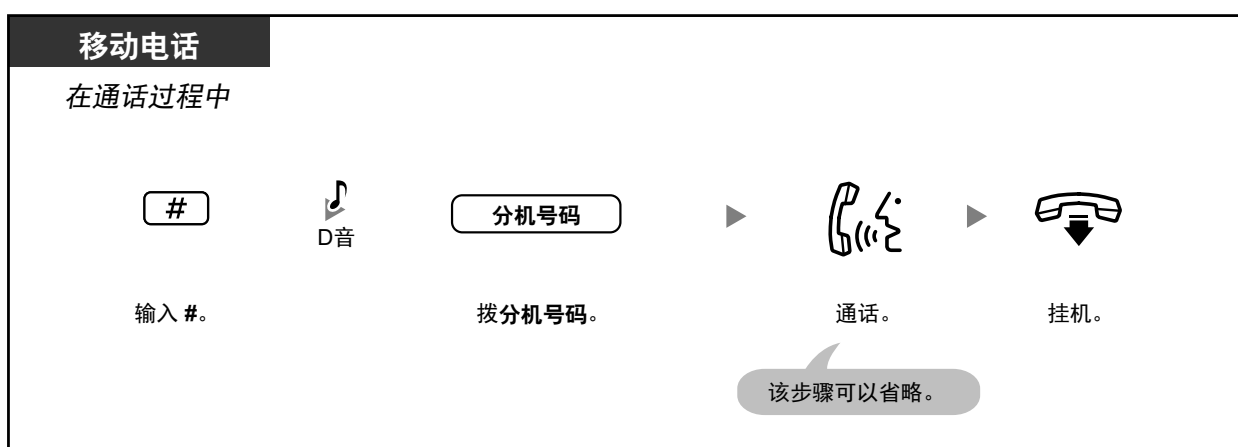

- 当从模拟中继线转移呼叫时，拨打分机号码后您无法与目的地用户进行通话。
- 您无法将呼叫转移到 DISA 浮动分机号码。

◆◆ 转移至专用网络（TIE 线路接入）

通话期间，您可呼叫专用网络中连接至另一集团电话的分机和将呼叫转移至该分机。

转移

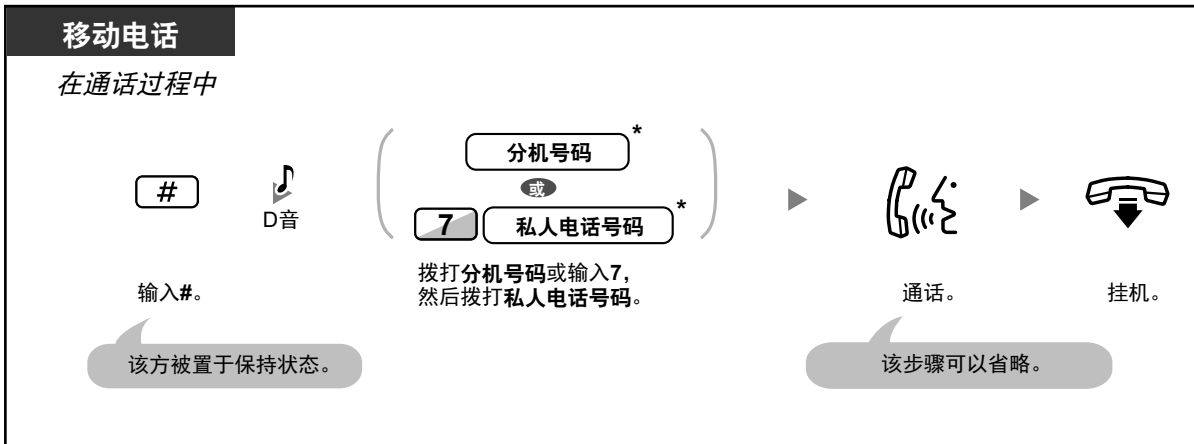

- *当从模拟中继线转移呼叫时，拨打分机号码或7+专用电话号码后您无法与目的地用户进行通话。

转移至外线电话号码

通话期间，您可呼叫外线电话号码和将呼叫转移至该电话号码。

转移

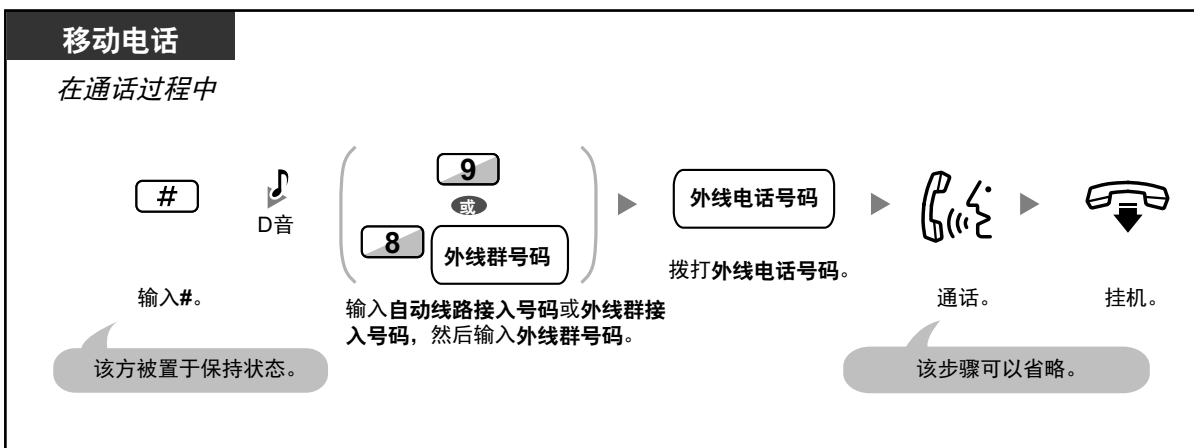

- 当从模拟中继线转移呼叫时，拨打外线电话号码后您无法与目的地用户进行通话。

◆◆ 在通话过程中添加其它通话方（会议）

建立会议电话



◆◆ 与两方交替通话（呼叫分离）

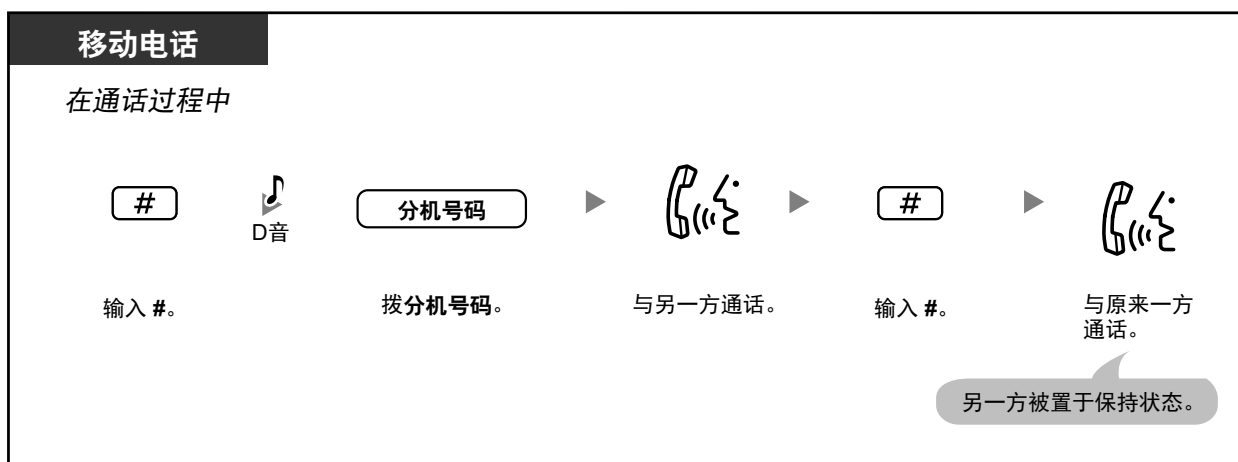

◆◆ 广播和转移呼叫

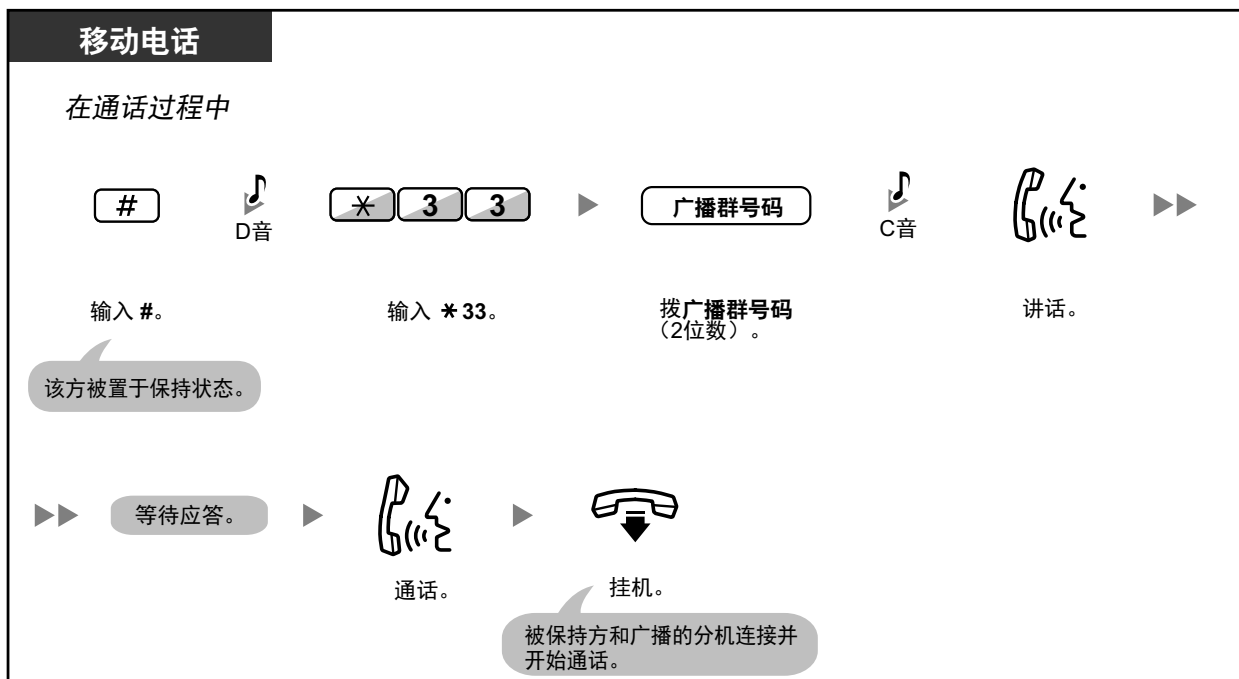

章节 2

管理员操作

本章介绍管理员如何控制其它分机或集团电话。

2.1 控制功能

2.1.1 分机控制

管理员分机可以控制其它分机的设定。

- ◆◆ 更改其它分机的设定

◆◆ 更改其它分机的设定

锁定/解锁其它分机（远程分机锁定）

此功能也称为远程电话锁控制。

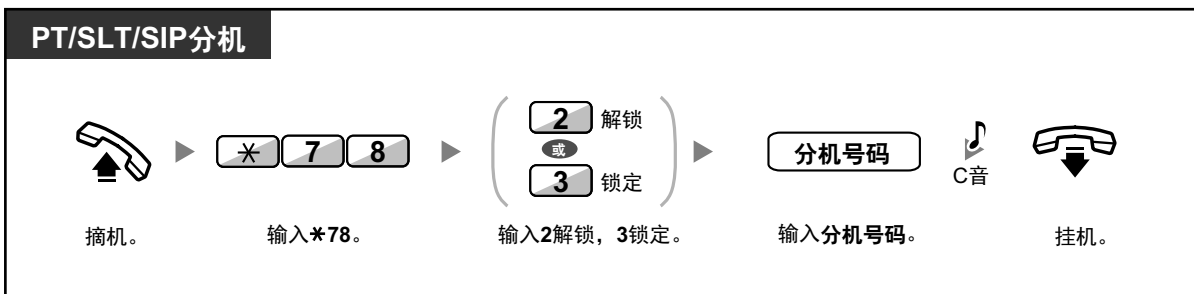

- 无论分机是从远程锁定（远程分机锁定）还是从该分机本身锁定（分机锁定），管理员都可以使用远程分机锁定来解锁任何分机。

2.1.2 定时服务方式控制

管理员分机或预编程的分机可以更改时间方式（白天、午餐、休息或夜间）。更改时间方式有两种方法（自动或手动）。

自动：使时间方式能根据一周中的每天自动更改。您也可以手动更改。

手动：可以手动更改方式，如下所示。

更改时间方式（白天/夜间/午餐/休息）

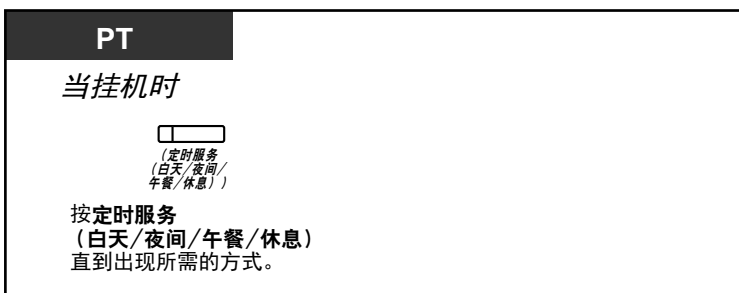

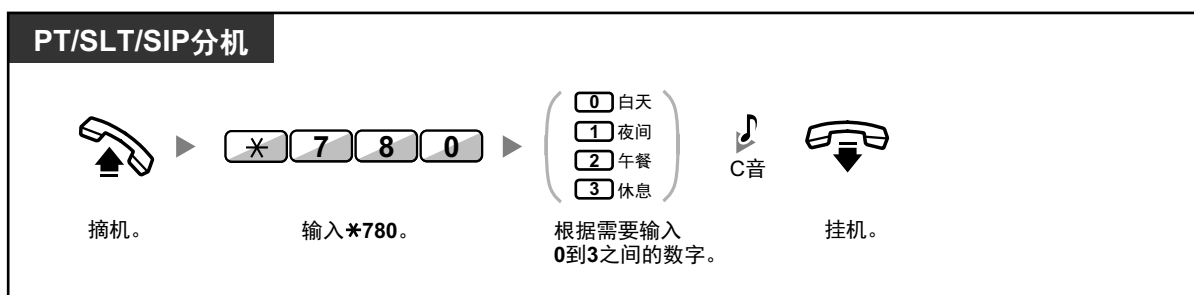

选择定时服务转换方式（自动/人工）

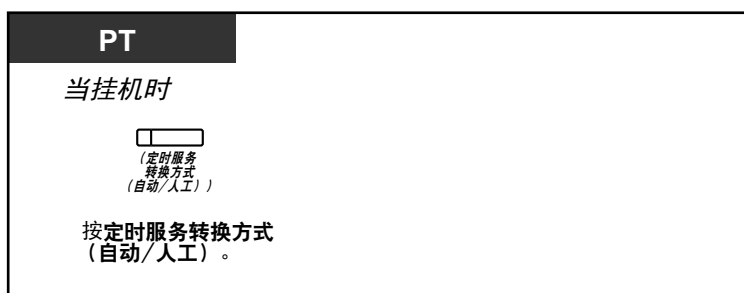

- 除时间方式以外，还有假日方式。可以在指定日期一次性更改方式。
- 定时服务（白天/夜间/午餐/休息）键的灯以如下方式显示当前状态：
 - 熄灭：** 白天方式
 - 绿灯亮：** 午餐方式
 - 绿灯闪烁：** 休息方式
 - 红灯亮：** 夜间方式
 - 红灯闪烁：** 假日方式
- 定时服务转换方式（自动/人工）键的灯以如下方式显示当前状态：
 - 熄灭：** 自动
 - 红灯亮：** 手动



定制您的电话设置

- 3.1.3 定制按键
建立或编辑定时服务（白天/夜间/午餐/休息）键或定时服务转换方式（自动/人工）键。

2.1.3 限制等级控制（拨号音转移）

管理员分机可用更改限制等级，允许一部分机打电话。



2.1.4 接通外部背景音乐(BGM)



- 限制等级更改为长途限制/呼叫限制键的预编程等级。
- 无法更改 SIP 电话的限制等级。



定制您的电话设置

- 3.1.3 定制按键
建立或编辑长途限制/呼叫限制键。

2.1.4 接通外部背景音乐(BGM)

管理员分机可以选择背景音乐，并通过办公室中的外部扬声器进行广播。

选择和开启/停止背景音乐

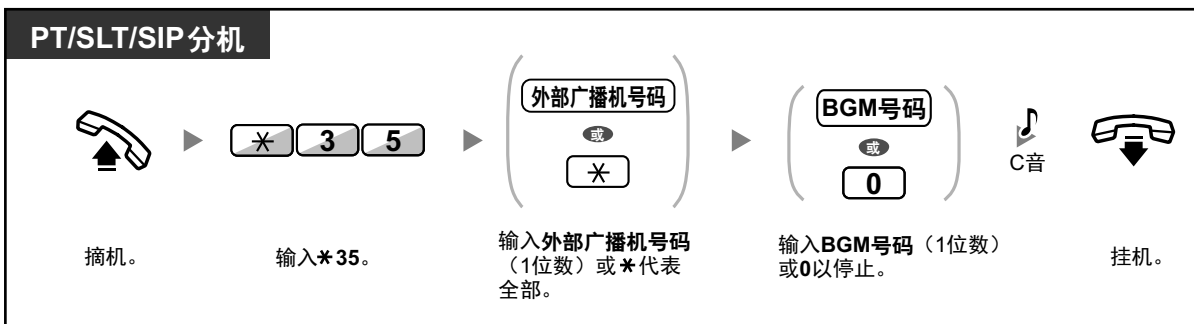

• 一体化网络

在一体化网络中，根据网站编号和广播机端口（2位数）按顺序为广播机编号。有关详情，请咨询您的系统管理员。

2.1.5 录制外播留言(OGM)

管理员分机可以录制三种外播留言(OGM)，如下所述：

1. **DISA 留言：**用于问候和指导来电者在不需话务员协助的情况下接入分机用户群或外线方。
2. **来电呼叫分配群留言：**用于问候来电者并将其引导至来电呼叫分配群。
3. **定时提醒留言：**当分机应答定时提醒时，用作唤醒电话留言。



所有留言都有其自己的分机号码。您可以选择想要的留言。有两种方法录制留言。一种是使用话筒录制，另一种是从外部 BGM (MOH) 端口录制。

录制

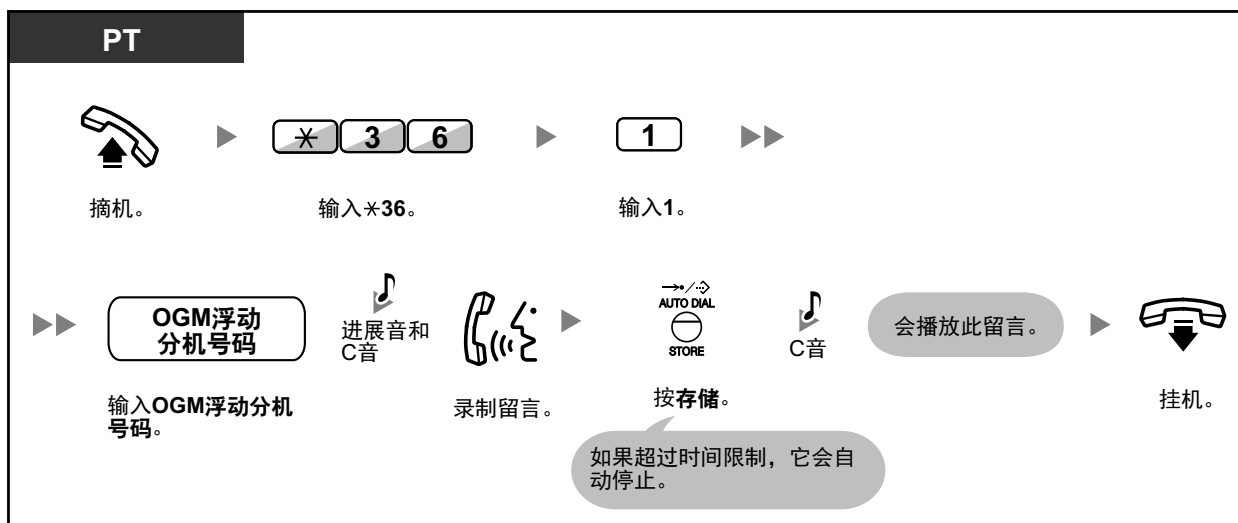

播放

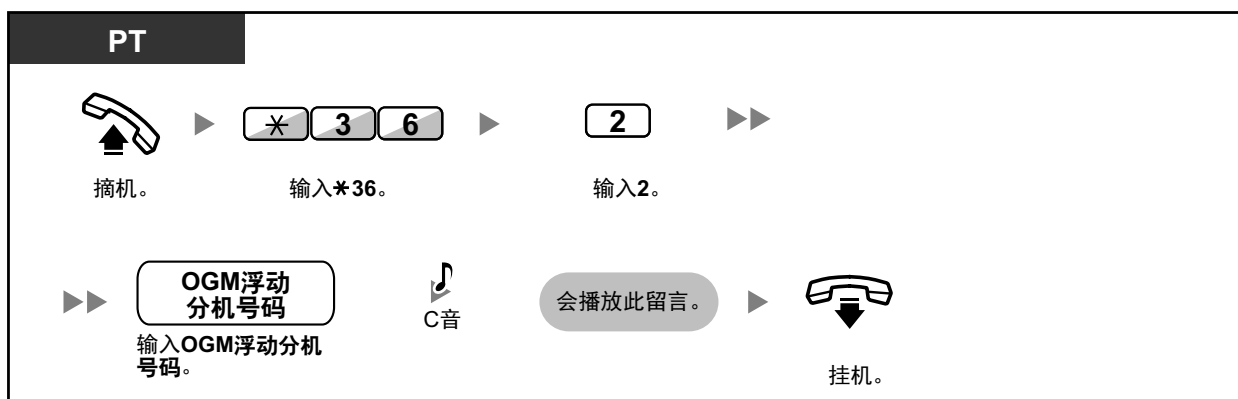

从外部 BGM (MOH)端口录制

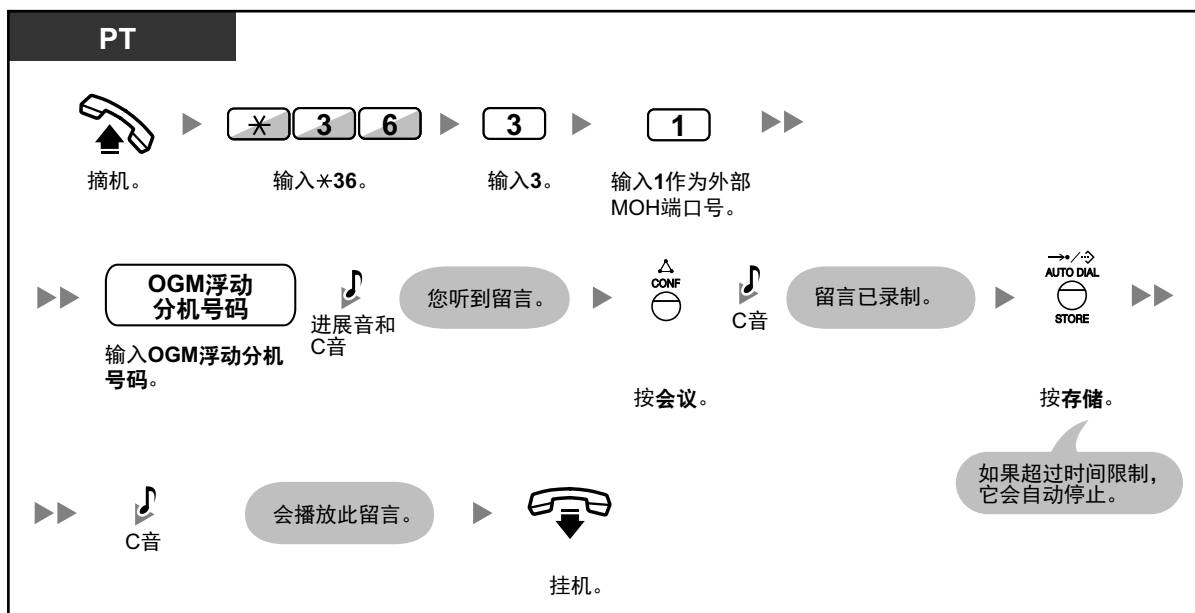

清除留言

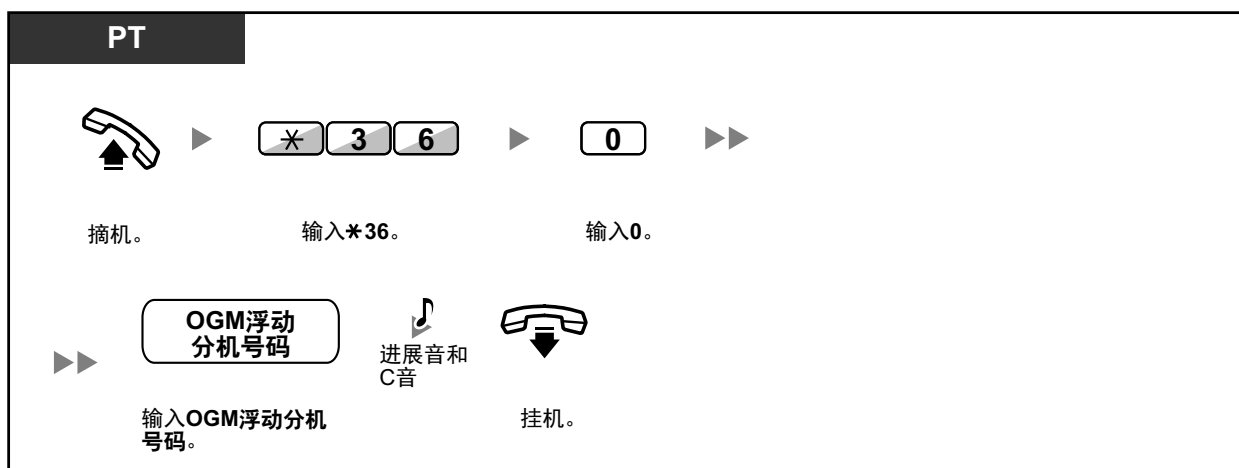

- 默认的 OGM 浮动分机号码取决于系统编程。有关详情，请咨询您的系统管理员或消息系统管理员。

2.1.6 允许用户取得不可用的外线（中继线忙）

当在某条外线上发现有问題，集团电话会自动使其暂时无法使用。管理员可以手动启用该外线，允许用户再次使用。

重新启用外线



- 在某些国家/地区，集团电话可能不会自动让有故障的外线无法使用。

2.1.7 释放网络直接分机选择(NDSS)监听

可以在连接到集团电话的任何分机上定制 NDSS 键。NDSS 键允许分机用户监听连接到专用网络中另一部集团电话的另一部分机。NDSS 键的灯会以 DSS 键的同样方式显示被监听分机的当前状态。当不再需要监听连接到另一部集团电话的分机时，管理员可以让集团电话停止监听。任何设定监听该分机的 NDSS 键都将停止监听。

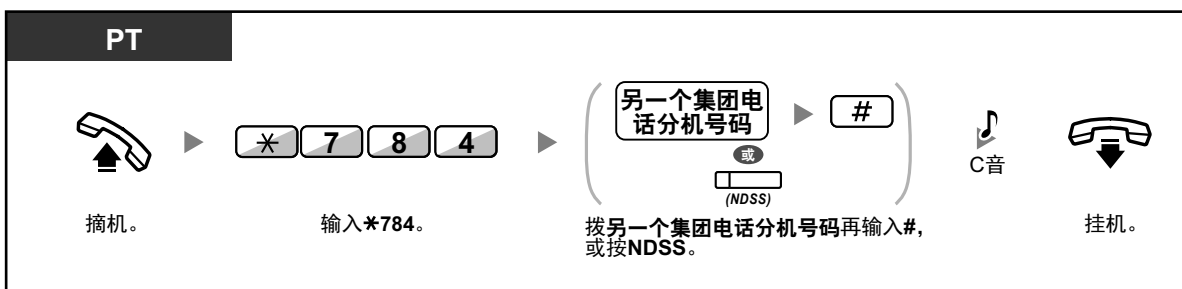

- 执行此操作后，若要重新开始监听分机，请先摘机，按相应的 NDSS 键，再挂机。



定制您的电话设置

- 3.1.3 定制按键
建立或编辑网络直接分机选择(NDSS)键。

2.2 配置统一消息功能

2.2.1 系统管理员功能

系统管理员可以配置信箱、更改用户的服务等级(COS)设定等。

- ◆◆ 登录系统管理员的信箱
- ◆◆ 设置信箱
- ◆◆ 设定服务等级(COS)参数
- ◆◆ 远程定时服务方式设定
- ◆◆ 更改公司问候语和来电服务设定
- ◆◆ 广播留言
- ◆◆ 更改系统管理员的密码

◆◆ 登录系统管理员的信箱

本节中所述的步骤需要系统管理员使用电话，但是，使用带有 Web 维护控制台的 PC 也能执行大多数步骤。有关详情，请咨询经销商。

为了使用电话执行这些步骤，系统管理员必须在执行任何系统管理员任务前进行登录。要作为系统管理员登录，必须知道 3 个项目的信息：接入统一消息系统的 UM 群浮动分机号码、系统管理员的信箱号码以及系统管理员的信箱密码。

- 系统管理员的信箱号码为 999（默认），取决于系统编程时指定的信箱号码长度。
- 系统管理员使用 Web 维护控制台或系统管理员使用他或她自己的分机电话即可分配系统管理员的密码（请参阅"◆◆ 更改系统管理员的密码"）。



- 系统管理员要能执行任何系统管理员任务，必须由系统管理员使用 Web 维护控制台启用"System Manager Access from Telephone"并设定>Password for System Manager (Up to 16 numeric digits)"。
- 登录后，系统会通知留言总数、新留言数、或新留言的长度。这些通知取决于系统管理员的信箱设定和 COS 设定。
- 如果信箱中有新留言，则会自动播放留言。系统管理员可以连续收听而无需收听系统提示。仅当系统管理员的 COS 激活"自动播放新留言"时，才可使用此功能。
- 如果正在通过 Web 维护控制台对统一消息系统进行编程，则系统管理员无法创建或编辑信箱。系统会通知"抱歉，此功能无效"。



- 有关登录的详情，请参阅"首次登录您的信箱"。
- **管理员服务切换**
只需从用户服务菜单按##，即可按以下顺序切换信箱：

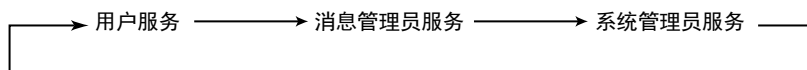

手动登录

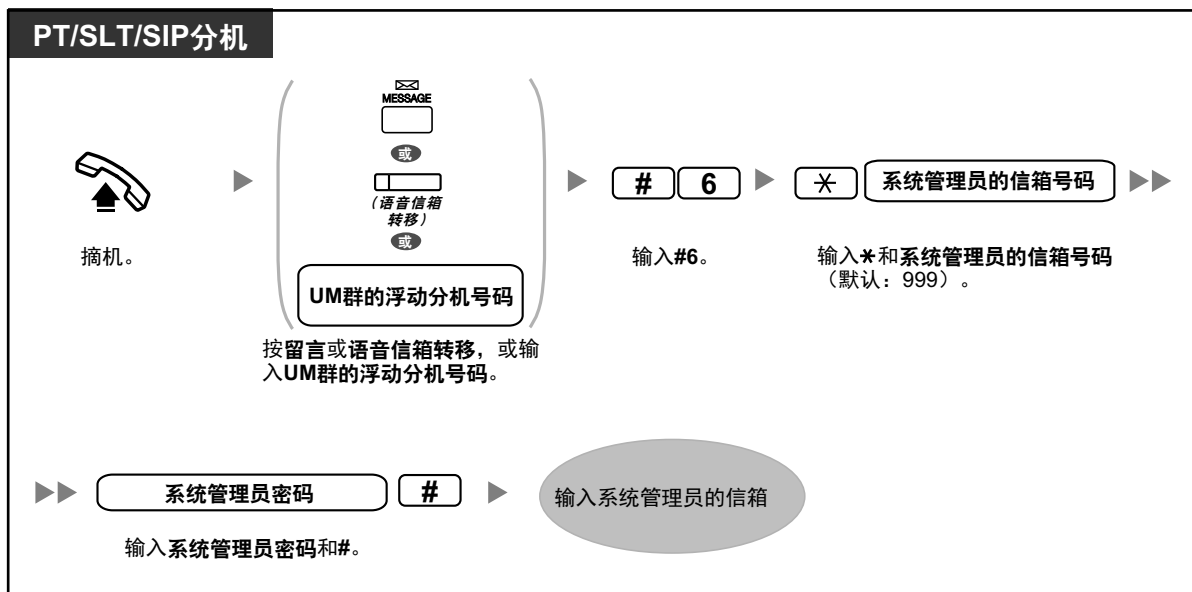

远程自动登录

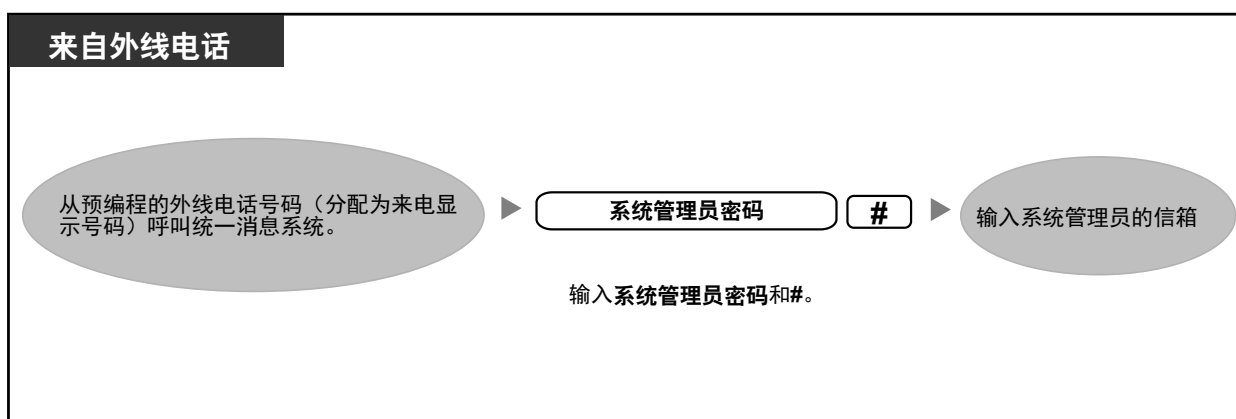

注意

- 强烈建议使用含有 16 个数字的密码，这样的密码能够为防止未经授权的接入提供最大保障。
- 为避免未经授权接入集团电话，请将密码保密。如果密码被泄露，集团电话可能被误用。
- 定期更改密码。

小心

- 当禁用密码要求时，确保禁止未经授权的第三方动用您的分机。

◆◆ 设置信箱

系统管理员的主要功能就是为新用户创建信箱并通过删除不需要的密码和信箱来维护系统组织。



- 如果正在通过 Web 维护控制台对统一消息系统进行编程，则系统管理员无法创建或编辑信箱。系统会通知"抱歉，此功能无效"。

创建和编辑信箱

系统管理员可按照以下步骤创建和编辑用户信箱。
当创建新信箱或编辑信箱参数时，可设定以下参数：

- **信箱号码**
- **用户姓名：**
系统允许每个姓名最多占用 10 秒。姓名应缓慢且清晰地读出。（建议使用用户的姓。）
- **分机号码**
- **用户姓的最初 4 个字母：**
仅输入用户姓的最初 4 个字母。
- **用户名的最初 4 个字母：**
仅输入用户名的最初 4 个字母。
- **服务等级号码：**
输入任意 COS 号码(1 - 64)。
- **面试信箱号码：**
面试信箱号码不可与现有信箱的相同。
- **所有呼叫转移到信箱（更改逻辑分机状态）：**
如果启用此参数，则会将分机认作逻辑分机，因此通过自动值机员服务直接拨打分机的呼叫会被自动转移至分机信箱。分机在接到电话时不会振铃。
- **留言待取灯通知：**
如果启用此参数，则用户电话上的留言待取灯会在记录新留言时点亮。
- **外部留言传送：**
允许用户将留言发送至多个用户和非用户（包括外线用户）。如果启用，则提示方式设定会决定系统呼叫接收者时听到的语言。
- **自动转送：**
经过指定时间段后，将未播放的留言从一个信箱移动或复制到另一个信箱。

创建/编辑/删除任意信箱参数

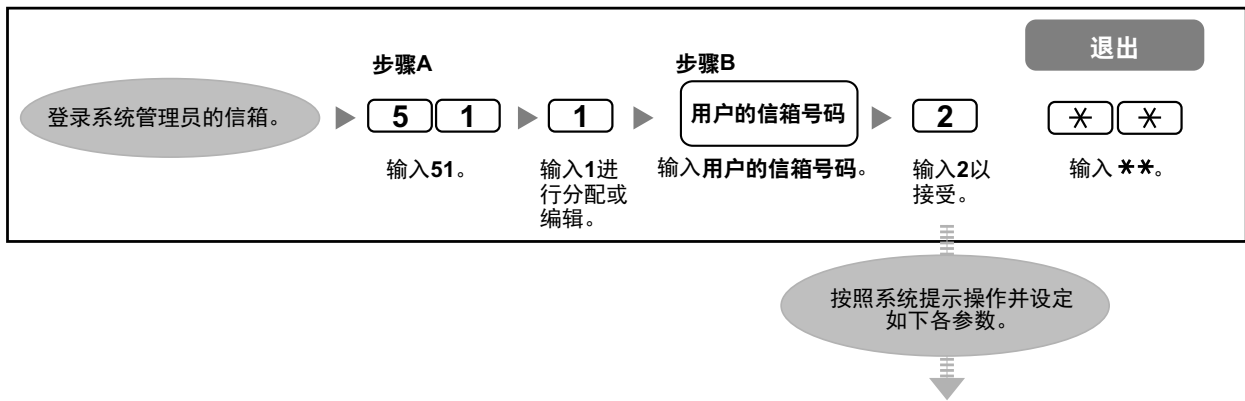

参数	步骤
用户姓名	1. <input type="text" value="1"/> 更改当前设定。 2. 录制用户姓名。 3. <input type="text" value="2"/> 接受。

参数	步骤
分机号码	<ol style="list-style-type: none"> 1. <input type="button" value="1"/> 更改当前设定。 2. 输入用户的分机号码。 3. <input type="button" value="2"/> 接受。
用户姓的最初 4 个字母	<ol style="list-style-type: none"> 1. <input type="button" value="1"/> 更改当前设定。 2. 输入用户姓的最初 4 个字母。 3. <input type="button" value="2"/> 接受。
用户名的最初 4 个字母	<ol style="list-style-type: none"> 1. <input type="button" value="1"/> 更改当前设定。 2. 输入用户名的最初 4 个字母。 3. <input type="button" value="2"/> 接受。
服务等级号码	<ol style="list-style-type: none"> 1. <input type="button" value="1"/> 更改当前设定。 2. 输入服务等级号码(1 - 64)。 3. <input type="button" value="2"/> 接受。
面试信箱号码	<ol style="list-style-type: none"> 1. <input type="button" value="1"/> 更改当前设定。 2. 输入面试信箱号码。 3. <input type="button" value="2"/> 接受。
所有呼叫转移到信箱（更改逻辑分机状态）	<ol style="list-style-type: none"> 1. <input type="button" value="1"/> 更改当前设定（启用或禁用）。 2. <input type="button" value="2"/> 接受。
留言待取灯通知	<ol style="list-style-type: none"> 1. <input type="button" value="1"/> 更改当前设定（启用或禁用）。 2. <input type="button" value="2"/> 接受。
未接收留言的设备通知	<ol style="list-style-type: none"> 1. <input type="button" value="1"/> 更改当前设定（启用或禁用）。 2. <input type="button" value="2"/> 接受。
外部留言传送	<ol style="list-style-type: none"> 1. <input type="button" value="1"/> 更改当前设定（启用或禁用）。 <ul style="list-style-type: none"> • 如果设为"启用"，则转到"提示方式"。 2. <input type="button" value="2"/> 接受。
提示方式	<ol style="list-style-type: none"> 1. <input type="button" value="1"/> 主要。 <input type="button" value="2"/> 系统。 <input type="button" value="3"/> 主叫方选择。 <ul style="list-style-type: none"> • 对于系统，请输入系统提示号码（1-8）。 2. <input type="button" value="4"/> 接受当前设定，然后转到"外部留言传送"。

参数	步骤
自动转送	<ol style="list-style-type: none"> 1. <input type="button" value="1"/> 更改当前设定（启用或禁用）。 <ul style="list-style-type: none"> • 如果设为"禁用": <ol style="list-style-type: none"> a. 将跳过以下信箱设置。 <ul style="list-style-type: none"> – 转送信箱号码 – 转送延迟时间 – 转送方式 b. 自动转送参数为最后输入的参数。 c. 要继续分配或编辑其他信箱，请返回步骤 B。 d. 要完成，请输入 <input type="button" value="✖"/> <input type="button" value="✖"/> 。 2. <input type="button" value="2"/> 接受。
转送信箱号码	<ol style="list-style-type: none"> 1. <input type="button" value="1"/> 更改当前设定。 2. 输入转送信箱号码。 3. <input type="button" value="2"/> 接受。
转送延迟时间	<ol style="list-style-type: none"> 1. <input type="button" value="1"/> 更改当前设定。 2. 输入延迟时间和 <input type="button" value="#"/> 。 3. <input type="button" value="2"/> 接受。
转送方式	<ol style="list-style-type: none"> 1. <input type="button" value="1"/> 更改当前设定（复制或移动）。 2. <input type="button" value="2"/> 接受，然后转到"自动转送"。

删除信箱

系统管理员应删除不再需要的信箱。当另一人接入统一消息系统时，自动取消操作。

1. 登录系统管理员的信箱。
2.
3. 输入信箱号码。
4. 删除信箱。

复位信箱密码

当忘记密码时，系统管理员必须复位密码后，用于才可重新分配。

1. 登录系统管理员的信箱。
2.
3. 输入信箱号码。
4. 删除密码。



- 无法在此处复位系统管理员密码。系统管理员可使用 Web 维护控制台复位系统管理员密码。
- 密码复位后，如果系统管理员将"Default Password for New Mailboxes"设为"Enable"，则会将密码设为默认密码。如果设为"Disable"，则信箱没有密码。

◆◆ 设定服务等级(COS)参数

服务等级(COS)定义分配至信箱的可用系统服务。共有 66 个服务等级；系统管理员使用 Web 维护控制台或系统管理员使用电话可将它们分配给信箱。COS 号码 65 和号码 66 默认分别分配给消息管理员和系统管理员。



- 如果正在通过 Web 维护控制台对统一消息系统进行编程，则系统管理员无法设定 COS 参数。系统会通知"抱歉，此功能无效"。

设定 COS 参数

按照以下详细步骤设定以下服务等级参数：



参数	步骤
个人问候语长度*	1. <input type="text" value="1"/> 更改问候语长度。 <input type="text" value="2"/> 接受当前设定，然后转到下一参数。 2. 输入问候语长度（1-360 秒）。 3. <input type="text" value="2"/> 接受。
新留言保留时间	1. <input type="text" value="1"/> 更改保留时间。 <input type="text" value="2"/> 接受当前设定，然后转到下一参数。 2. 输入保留时间（最长 30 天或 0：无限制）。 3. <input type="text" value="2"/> 接受。
已保存留言保留时间	1. <input type="text" value="1"/> 更改保留时间。 <input type="text" value="2"/> 接受当前设定，然后转到下一参数。 2. 输入保留时间（最长 30 天或 0：无限制）。 3. <input type="text" value="2"/> 接受。
留言长度	1. <input type="text" value="1"/> 更改留言长度。 <input type="text" value="2"/> 接受当前设定，然后转到下一参数。 2. 输入留言长度（1 - 60 分钟或 0：无限制）。 3. <input type="text" value="2"/> 接受。

2.2.1 系统管理员功能

参数	步骤
每个信箱可使用的总留言时间	<ol style="list-style-type: none"> 1. <input type="button" value="1"/> 更改总留言时间。 <input type="button" value="2"/> 接受当前设定，然后转到下一参数。 2. 输入总留言时间（1 - 600 分钟或 0: 无限制）。 3. <input type="button" value="2"/> 接受。
留言回复顺序	<ol style="list-style-type: none"> 1. <input type="button" value="1"/> 更改当前设定（LIFO [后入先出]或 FIFO [先入先出]）。 <input type="button" value="2"/> 接受当前设定，然后转到下一参数。 2. <input type="button" value="2"/> 接受。
提示方式	<ol style="list-style-type: none"> 1. <input type="button" value="1"/> 主要。 <input type="button" value="2"/> 系统。 • 对于系统，请输入系统提示号码(1 - 8)。 2. <input type="button" value="3"/> 接受。
删除留言确认	<ol style="list-style-type: none"> 1. <input type="button" value="1"/> 更改当前设定（启用或禁用）。 2. <input type="button" value="2"/> 接受。
留言信封播放方式	<ol style="list-style-type: none"> 1. <input type="button" value="1"/> 之前。 <input type="button" value="2"/> 之后。 <input type="button" value="3"/> 要求。 <input type="button" value="4"/> 接受当前设定，然后转到下一参数。 2. <input type="button" value="4"/> 接受。
来电号码回叫	<ol style="list-style-type: none"> 1. <input type="button" value="1"/> 更改当前设定（启用或禁用）。 2. <input type="button" value="2"/> 接受。
在个人问候语之后播放系统提示音*	<ol style="list-style-type: none"> 1. <input type="button" value="1"/> 更改当前设定（启用或禁用）。 2. <input type="button" value="2"/> 接受。
使用置忙呼叫等待*	<ol style="list-style-type: none"> 1. <input type="button" value="1"/> 更改当前设定（启用或禁用）。 2. <input type="button" value="2"/> 接受。
现场呼叫屏蔽的留言取消*	<ol style="list-style-type: none"> 1. <input type="button" value="1"/> 更改当前设定（启用或禁用）。 2. <input type="button" value="2"/> 接受。

参数	步骤
内部寻呼群 ^{*1}	<ol style="list-style-type: none"> 1. <input type="checkbox"/> 1 更改寻呼群。 <input type="checkbox"/> 2 接受当前设定，然后转到下一参数。 2. 输入群号码（1 - 32）。 3. <input type="checkbox"/> 2 接受。
主叫方姓名来电显示通知的最大数 ^{*1}	<ol style="list-style-type: none"> 1. <input type="checkbox"/> 1 更改当前设定。 <input type="checkbox"/> 2 接受当前设定，然后转到下一参数。 2. 输入用户可编程的通知数（1-30/0：无）。 3. <input type="checkbox"/> 2 接受。
信箱容量警告	<ol style="list-style-type: none"> 1. <input type="checkbox"/> 1 更改当前设定。 <input type="checkbox"/> 2 接受当前设定，然后转到下一参数。 2. 输入警告阈值（1 - 60 分钟或 0：无）。 3. <input type="checkbox"/> 2 接受。
适用来电显示的个人问候语 ^{*1}	<ol style="list-style-type: none"> 1. <input type="checkbox"/> 1 更改当前设定（启用或禁用）。 2. <input type="checkbox"/> 2 接受。
来电显示屏幕 ^{*1}	<ol style="list-style-type: none"> 1. <input type="checkbox"/> 1 更改当前设定（启用或禁用）。 2. <input type="checkbox"/> 2 接受。
呼叫转移到外线 ^{*1}	<ol style="list-style-type: none"> 1. <input type="checkbox"/> 1 更改当前设定（启用或禁用）。 2. <input type="checkbox"/> 2 接受。
用户教程 ^{*1}	<ol style="list-style-type: none"> 1. <input type="checkbox"/> 1 正常模式。 <input type="checkbox"/> 2 简化模式。 <input type="checkbox"/> 3 禁用。
转移通知	<ol style="list-style-type: none"> 1. <input type="checkbox"/> 1 更改当前设定（启用或禁用）。 2. <input type="checkbox"/> 2 接受。
号码簿列表 ^{*1}	<ol style="list-style-type: none"> 1. <input type="checkbox"/> 1 更改当前设定（启用或禁用）。 2. <input type="checkbox"/> 2 接受。
自动接收通知	<ol style="list-style-type: none"> 1. <input type="checkbox"/> 1 更改当前设定（启用或禁用）。 2. <input type="checkbox"/> 2 接受。
自动播放新留言	<ol style="list-style-type: none"> 1. <input type="checkbox"/> 1 更改当前设定（启用或禁用）。 2. <input type="checkbox"/> 2 接受。

参数	步骤
首先播放紧急留言	1. <input type="checkbox"/> 1 更改当前设定（启用或禁用）。 2. <input type="checkbox"/> 2 接受。
通知留言转移信息	1. <input type="checkbox"/> 1 更改当前设定（启用或禁用）。 2. <input type="checkbox"/> 2 接受。
来电显示通知	1. <input type="checkbox"/> 1 更改当前设定（启用或禁用）。 2. <input type="checkbox"/> 2 接受。
删除留言后通知选项菜单	1. <input type="checkbox"/> 1 更改当前设定（启用或禁用）。 2. <input type="checkbox"/> 2 接受。
新留言长度通知	1. <input type="checkbox"/> 1 更改当前设定（启用或禁用）。 2. <input type="checkbox"/> 2 接受。

*1 不适用于 COS 号码 65（消息管理员）和 COS 号码 66（系统管理员）

◆◆ 远程定时服务方式设定

即使您不在办公室，也能从外线电话设定定时服务方式。

设定定时服务方式

1. 登录系统管理员的信箱。
2. 4
3. 输入租户号码和 # 。
4. 1 更改。
5. 选择所需的定时服务方式条目。
 - 1 设定白天方式。
 - 2 设定夜间方式。
 - 3 设定午餐方式。
 - 4 设定休息方式。

◆◆ 更改公司问候语和来电服务设定

当统一消息系统应答呼叫时，其会用公司问候语问候主叫方，然后激活来电服务。系统管理员或消息系统管理员可选择：

- 每个呼叫服务的每个时间方式（白天、夜间、午餐和休息）的相应公司问候语。默认公司问候语为公司问候语 1。如果未录制公司问候语 1，则不播放任何内容。
- 每个呼叫服务的每个时间方式的所需来电服务。默认服务为白天/午餐/休息方式的客户服务 1 和夜间方式的客户服务 2。如果未录制客户服务，则将播放自动值机员服务。
- 分配每个统一消息分机号码/中继线的服务群。



- 如果正在通过 Web 维护控制台对统一消息系统进行编程，则系统管理员无法更改公司问候语和来电服务。系统会通知"抱歉，此功能无效"。

更改服务群设定

1. 登录系统管理员的信箱。
2.
3. 更改服务群设定。
4. 输入服务群号码(1 - 64)。
5. 选择所需的定时服务时段条目。
 - 白天定时服务。
 - 夜间定时服务。
 - 午餐定时服务。
 - 休息定时服务。
6. 更改公司问候语。
 更改来电服务，然后转到步骤 10。
7. 更改设定。
 接受。
8. 选择所需的设定条目。
 - 更改公司问候语号码。
 - 设定系统问候语，然后转到步骤 13。
 - 禁用，然后转到步骤 13。
9. 输入公司问候语号码(1 - 32)，然后转到步骤 13。
10. 更改设定。
 接受。
11. 选择所需的设定条目。
 - 设定语音信箱服务，然后转到步骤 13。
 - 设定自动值机员服务，然后转到步骤 13。
 - 设定客户服务。
 - 设定面试服务。
 - 设定转移到信箱。
12. 输入客户服务号码(1 - 200)，或信箱号码。
13. 接受。

更改服务群分配

1. 登录系统管理员的信箱。
2.
3. 更改服务群分配。
4. 输入统一消息分机号码。
5. 更改服务群，然后转到步骤 6。
 接受。
6. 输入服务群号码(1 - 64)。
7. 接受。

◆◆ 广播留言

系统管理员可通过一个操作将留言传送给多位用户。留言可以发送给所有用户（广播留言功能）或只发送给指定用户。当将留言传送给指定用户时，系统管理员可在接收者收听留言时收到确认。



- 系统管理员可设定留言传送的日期和时间。日期设定最多可提前一个月。

将留言传送到所有信箱（广播留言）

广播留言功能允许系统管理员通过一个操作将留言传送给多位用户。广播留言的优先级高于其他常规或紧急留言，但作为常规留言处理。当通知用户有关当前系统状态（如剩余容量）、要求删除不需要的留言时，此功能很有用。

1. 登录系统管理员的信箱。
2.
3. 录制广播留言。
4. 结束录制。
5. 接受。

将留言传送到指定的信箱

使用此功能通过指定信箱号码将相同留言传送给一位或多位用户。

1. 登录系统管理员的信箱。
 2.
 3. 输入目标接收者的信箱号码。
 - 先按 以按姓名输入。通过指定信箱群号码进行使用。
 4. 接受。
 5. 录制留言。
 - 输入 以添加信箱号码。输入 以检查投递列表。输入 以取消留言转移。
 6. 结束录制。
 7. 接受。
 8. 指定传送时间。
 - 输入 以立即发送留言，然后转到步骤 13。
 9. 输入所需传送时间，然后按 。
 10. 上午。
 下午。
 - 如果系统编程为使用 24 小时时间，则可能无法使用此选项。
 11. 输入传送的日期，然后按 。
- 示例：
- 如果今天为 2 月 16 日而您输入 ，则将在明天传送留言。
 - 如果今天为 5 月 16 日而您输入 ，则将在 3 月 2 日传送留言。
12. 接受。
 13. 将留言标为紧急。
 继续。
 14. 将留言标为专用。
 继续。

◆◆ 更改系统管理员的密码

系统管理员必须输入系统管理员密码进行登录后才能执行任何系统管理员任务。为了确保系统安全，建议选择无法轻易猜测的长（最多 16 位）密码。



- 如果正在通过 Web 维护控制台对统一消息系统进行编程，则系统管理员无法更改系统管理员密码。系统会通知"抱歉，此功能无效"。

更改系统管理员的密码

1. 登录系统管理员的信箱。
2.
3. 更改信箱密码。
 接受当前设定。
4. 输入所需密码，然后按 。
5. 接受。

2.2.2 留言管理员功能

留言管理员可以维护一般传送信箱、更改通知设定、记录/删除提示等。

- ◆◆ 登录留言管理员的信箱
- ◆◆ 管理一般传送信箱
- ◆◆ 设置留言待取通知
- ◆◆ 定制留言管理员的信箱
- ◆◆ 录制留言
- ◆◆ 远程呼叫转送设定
- ◆◆ 设定定时提醒
- ◆◆ 白天/夜间录制菜单
- ◆◆ 录制紧急问候语
- ◆◆ VM 和 AA 服务的提示列表

◆◆ 登录留言管理员的信箱

本节中所述的步骤需要留言管理员使用电话，但是，使用带有 Web 维护控制台的 PC 也能执行大多数步骤。有关详情，请咨询经销商。

为了使用电话执行这些步骤，留言管理员必须在执行任何留言管理员任务前进行登录。要作为留言管理员登录，必须知道 3 个项目的信息：接入统一消息系统的 UM 群浮动分机号码、留言管理员的信箱号码以及留言管理员的信箱密码。

- 留言管理员的信箱号码为 998（默认），取决于系统编程时指定的信箱号码长度。
- 系统管理员使用 Web 维护控制台或留言管理员使用他或她自己的分机电话即可分配留言管理员的密码（请参阅“◆◆ 定制留言管理员的信箱”）。



- 留言管理员可执行留言管理（记录客户服务菜单、留言等）前，必须由系统管理员使用 Web 维护控制台启用"Message Manager Access from Telephone"并设定"Password for Message Manager (Up to 16 numeric digits)"。
- 登录后，系统会通知留言总数、新留言数、或新留言的长度。这些通知取决于留言管理员的信箱设定和 COS 设定。
- 如果信箱中有新留言，则会自动播放留言。留言管理员可以连续收听而无需收听系统提示。仅当留言管理员的 COS 激活"Autoplay New Message"时，才可使用此功能。



• 有关登录的详情，请参阅"◆◆ 登录您的信箱"。

• **管理员服务切换**

只需从用户服务菜单按##，即可按以下顺序切换信箱：

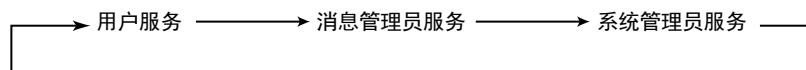

手动登录

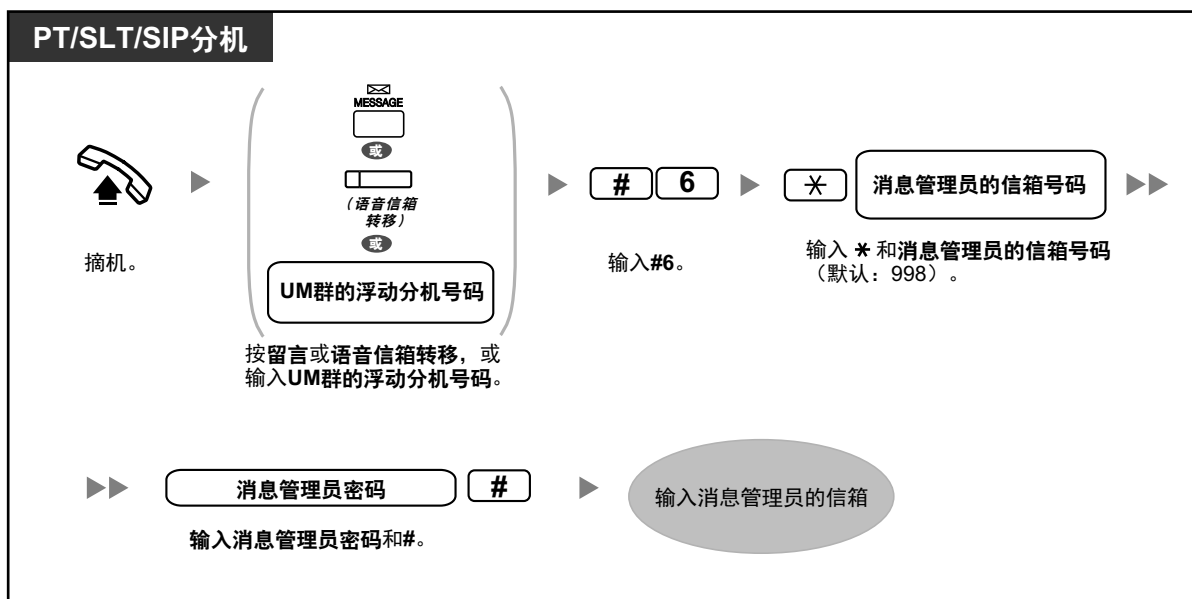

自动登录

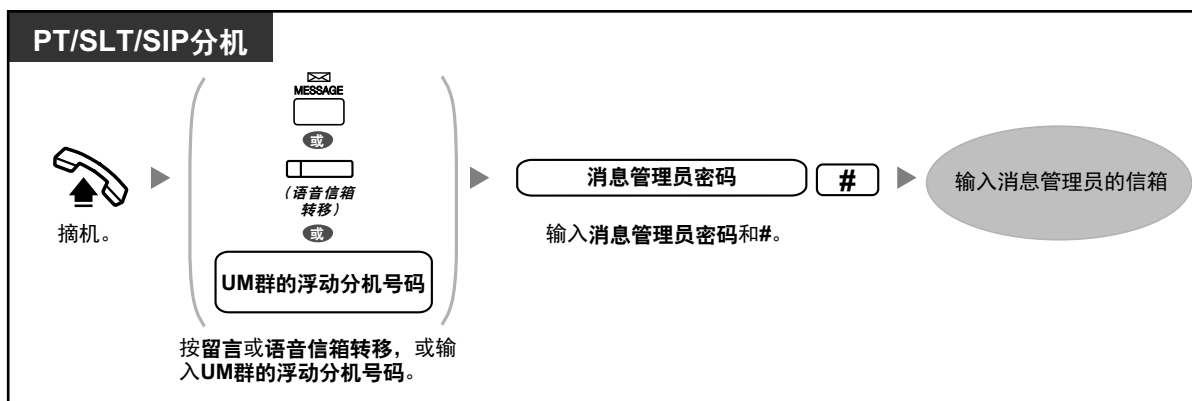

• 您信箱的系统管理员可能会禁用此功能。

远程自动登录

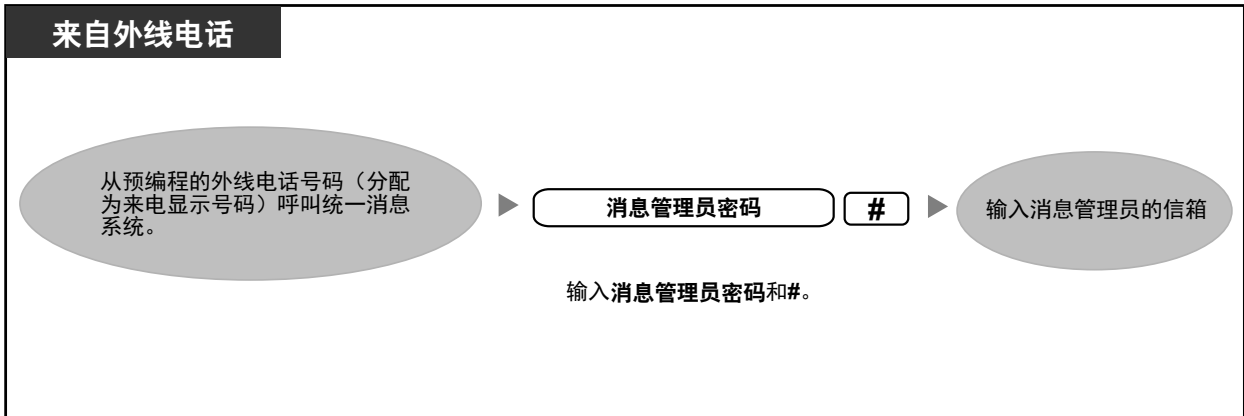

注意

- 强烈建议使用含有 16 个数字的密码，这样的密码能够为防止未经授权的接入提供最大保障。
- 为避免未经授权接入集团电话，请将密码保密。如果密码被泄露，集团电话可能被误用。
- 定期更改密码。

小心

- 当禁用密码要求时，确保禁止未经授权的第三方动用您的分机。

◆◆ 管理一般传送信箱

留言管理员的功能之一就是检查一般传送信箱是否有留言并将它们转移至合适的信箱（可能使用信箱群）。使用电话可在任何时候进行此操作。

聆听留言

留言管理员可通过他或她的信箱监听一般传送信箱的状态。他或她可以收听一般传送信箱中储存的留言，如果需要，可将它们转移至目标接收者。

1. 登录留言管理员的信箱。
2. **1** 接收留言。
3. 输入所需号码。
 - 1** 收听新留言。
 - 2** 收听旧留言。
 - 3** 收听已删除留言。
4. 系统会播放每条留言，识别发送者并指示留言何时记录。
 - 1** 重复此留言。
 - 1** **1** 重新播放前一留言。
 - 2** 播放下一留言。
 - 3** 删除此新/旧留言或恢复已删除留言。
 - 4** 回复此新/旧留言。
 - 5** 转移此新/旧留言。
 - 6** 收听留言信封。
 - 系统编程会决定在各留言前、各留言后或是在您按 **6** 时播放留言信封。
 - 7** 在播放期间倒回语音留言。
 - 8** 在播放期间暂停或重新开始留言。
 - 8** **4** 在播放期间增加播放音量。
 - 8** **5** 在语音留言播放期间为语音留言设定书签。
 - 8** **6** 从语音留言的书签处开始播放。
 - 9** 在播放期间快进。
 - #** 保存为新留言（当新留言已收听时）。
 - 0** 收听整个菜单。

转移留言

应定期将一般传送信箱中的留言转移至其目标接收者。留言管理员可在需要时添加他或她自己的语音注释。当转移留言时，一般传送信箱中不会删除原始留言；必须手动将其删除。

1. 以上述"聆听留言"中的步骤 1-5 开始。
 - 5** 在收听要转移的留言时。
2. 输入目的地信箱号码。
3. **2** 接受。
4. **2** 录制注释。
 - 输入 **1** 以转移不带注释的留言。输入 **3** 以添加信箱号码。输入 **4** 以检查投递列表。
5. **1** 结束录制。
6. **2** 接受。

◆◆ 设置留言待取通知

当留言管理员的信箱中有待取的未播放留言时，统一消息系统可通过打开留言待取灯和/或呼叫外部设备（即，电话）通知留言管理员。
如果系统管理员已启用此功能，则统一消息系统还可通过电子邮件发送通知。

设定通过留言待取灯通知

当留言管理员的信箱中记录新留言时，系统会使留言管理员分机上的留言待取灯点亮。



- 通过拨"0（默认）"可呼叫分配为话务员的分机。但是，当设定此功能时，必须指定分机号码（非"0 [默认]"）。有关详情，请咨询您的系统管理员。
- 当使用 6 行显示 PT 时，留言待取灯点亮的同时会显示新（未播放）留言的数量。如果电话有留言键，则在您收到新留言时留言灯也会点亮。

1. 登录留言管理员的信箱。
2.
3. 更改留言待取灯通知状态。
4. 更改。
 接受。

设定通过外部设备通知

当留言管理员的信箱中记录新留言时，系统会呼叫预编程电话号码。根据需要设定以下参数。

分配通知号码

最多可设定 3 个电话号码用于留言通知。

1. 登录留言管理员的信箱。
2.
3. 分配电话号码。
4. 输入所需号码。
 更改第一个电话号码。
 更改第二个电话号码。
 更改第三个电话号码。
5. 更改。
6. 拨打电话号码。
7. 接受。
8. 更改电话号码。
 接受。
 检查。
 添加更多位数。
 插入一个暂停。
 插入等待拨号音。

设定设备状态

对于各设备，根据预设计划启用或禁用通知。留言管理员 **可** 根据计划启用设备。但是，系统管理员必须先将其目的地号码分配给所需设备。

1. 登录留言管理员的信箱。
2. 2 2
3. 输入设备编号(1 - 6)。
 - 设备编号 4、5 或 6 用于指定 Web 维护控制台中"E-mail/Text Message Device"的"Device No. 1、2 或 3"的设备编号。
 - 如果还未将电话号码分配至所选设备编号 1、2 或 3，则您无法设定设备状态。请参阅"分配通知号码"分配电话号码。
4. 选择所需的留言类型。
 - 1 通知所有留言。
 - 2 通知紧急留言。
5. 当设备将用于留言通知时选择。
 - 1 计划（每次收到留言时发送通知，但仅在系统管理员编程设定的时间内）。
 - 2 连续。
 - 3 禁用（不发送通知）。

◆◆ 定制留言管理员的信箱

留言管理员可通过更改以下参数定制留言管理员的信箱。

- 留言管理员的信箱密码
- 话务员 1、2 和 3 的分机号码
- 远程呼叫转送设为外线时呼叫转送目的地的电话号码 1 和 2



- 如果正在通过 Web 维护控制台对统一消息系统进行编程，则留言管理员无法定制他或她的信箱。系统会通知"抱歉，此功能无效"。

• 留言管理员的密码：

留言管理员必须输入留言管理员密码进行登录后才能执行任何留言管理员任务。为了确保系统安全，建议选择无法轻易猜测的长（最多 16 位）密码。

• 话务员的分机：

当主叫方需要帮助时，可以拨打转移至话务员的话务员呼叫号码。每个时间方式最多可编程 3 位话务员；这些话务员不一定与集团电话编程设定的话务员分机相同。分配为白天方式话务员 1 的分机指定为留言管理员。

• 远程呼叫转送到外线的电话号码 1 和 2：

对用于远程呼叫转送到外线的电话号码进行编程/更改后，留言管理员必须复位远程呼叫转送设定（请参阅"◆◆ 远程呼叫转送设定"），即使已经启用。远程呼叫转送复位前，此处设定的电话号码不会生效。如果您不复位远程呼叫转送，则会将呼叫转送至旧电话号码。

定制留言管理员的信箱

1. 登录留言管理员的信箱。
2.
3. 更改密码。
 接受。
4. 输入密码，然后按 。
5. 接受。
6. 输入所需号码。
 更改或分配话务员的分机。
 接受。
 删除，然后转到步骤 9。
 - 无法删除话务员 1 的分机号码。
7. 拨打分机号码。
8. 接受。
9. 重复步骤 6-8 以分配或删除各话务员在白天、夜间、午餐和休息方式的分机号码。
10. 输入所需号码。
 更改或分配电话号码 1 设定。
 接受当前设定，然后转到步骤 13。
11. 拨打电话号码（ - 、 [最多 32 位]）。
 - 确保电话号码的开头为外线接入号码（取得外线）。
12. 接受。
13. 输入所需号码。
 更改或分配电话号码 2 设定。
 接受当前设定。
14. 拨打电话号码（ - 、 [最多 32 位]）。
15. 接受。

◆◆ 录制留言

留言管理员应负责录制各种系统留言（菜单、语音标签、系统提示和系统主叫方姓名）并负责维护以下项目：

- **公司问候语：**
根据需要最多可选择、录制或删除 32 条适用于工作/非工作和午餐/休息时间以及假期的公司问候语。
- **公司名称**
- **客户服务菜单：**
最多可录制 200 个客户服务菜单。这些菜单会指导主叫方至其所需的服务而无需人工话务员。
- **语音标签：**

系统管理员最多可创建 20 个信箱群。各列表可以有一个语音标签。

- **系统提示：**

留言管理员可通过录制新提示和恢复来更改系统提示。

- **多语言选择菜单：**

使用此菜单，主叫方可以选择其所需语言的语音指南。例如，留言管理员可录制通知以下内容的菜单：

"英语，请按 7。"

"法语，请按 8。"

- **系统主叫方姓名：**

系统管理员最多可注册 200 个来电显示号码。留言管理员应负责录制各来电显示号码的姓名。

- **待机通知菜单：**

使用此菜单，队列中的主叫方可在待机时收听通知或音乐。



- 如果正在通过 Web 维护控制台对统一消息系统进行编程，则留言管理员无法录制任何留言。系统会通知"抱歉，此功能无效"。

录制菜单和语音标签

1. 登录留言管理员的信箱。
2. 录制留言。
3. 输入所需号码进行录制。
 - 公司问候语。
 - 公司名称。
 - 客户服务菜单。
 - 信箱群的语音标签。
 - 系统提示。
 - 多语言选择菜单。
 - 系统主叫方姓名。
 - 待机通知菜单。
4. 对于步骤 3 中选择的项目，请按这些步骤操作：
 - a. **对于公司问候语：**输入公司问候语号码(1 - 32)。
 - b. **对于公司名称：**转到步骤 5。
 - c. **对于客户服务菜单：**输入客户服务号码(1 - 200)。
 - 输入 以录制客户服务退出提示。
 - d. **对于语音标签：**输入要作标签的信箱群数量。（系统管理员会分配列表号码。）
 - e. **对于多语言选择菜单：**转到步骤 5。
 - f. **对于待机通知菜单：**转到步骤 5。
5. 更改留言。
 - 如果还未录制留言，请转到步骤 7。
6. 录制留言。
 删除当前留言，然后转到步骤 3 或 4。
7. 结束录制。
8. 接受。
9. 重复步骤 4-8 以录制其他公司问候语、客户服务菜单、和/或语音标签。

录制系统提示

1. 登录留言管理员的信箱。
2. **4** **5** 录制留言。
3. 输入您希望更改的系统提示号码。
4. 要更改特定提示，请转到步骤 5。
要逐一更改所有提示而不检查当前录音，请转到步骤 6。
5. 更改特定提示：
 - a. **1**
 - b. 输入您希望更改的提示号码（请参阅“◆◆ VM 和 AA 服务的提示列表”）。
 - c. 系统会播放提示号码及其提示。如果还未录制提示，则系统会播放系统提示。如果关闭提示，则提示前会播放“该提示语已关闭”。
 - d. **1** 录制。
 - e. **1** 结束录制。
 - f. **2** 接受。
 - g. 重复步骤 5b 至 5f 以录制其他提示。
6. 逐一更改所有提示。
 - a. **2**
 - b. 输入您希望更改的提示号码。
 - c. **1** 更改。
 - d. **1** 结束录制。
 - e. **2** 接受。
 - f. 系统会播放下一提示号码。
 - g. 重复步骤 6c 至 6f 以录制其他提示。



- 可以恢复原始的系统提示。有关此功能，请咨询您的系统管理员。

录制系统主叫方姓名

录制系统主叫方姓名前，必须先使用 Web 维护控制台对关联电话号码进行编程。有关详情，请咨询您的系统管理员。

1. 登录留言管理员的信箱。
2.
3. 修改系统主叫方姓名。
4. 输入来电显示列表号码(1 - 200)。
 - 指南为"主叫方姓名通知号码"。
 - 输入 以转到步骤 3。
5. 更改姓名。
 - 如果还未录制此来电显示号码的姓名，请转到步骤 6。
 - 输入 以接受或 以删除当前姓名，然后转到步骤 4。
6. 结束录制。
7. 接受。
8. 重复步骤 4-7 以录制其他来电显示列表号码的姓名。

◆◆ 远程呼叫转送设定

留言管理员可远程对他或她的分机进行编程以将各种类型的呼叫转送至所需分机或外线电话。共有 6 种转送设定可用：

- **转送全部：**
将所有来电转送至指定的分机号码。
- **转送占线：**
线路占线时将所有来电转送至指定的分机号码。
- **转送无应答：**
无应答时将所有来电转送至指定的分机号码。
- **转送占线或无应答：**
线路占线或无应答时将所有来电转送至指定的分机号码。
- **转送至外线：**
将所有来电转送至电话号码 1 或 2（在信箱设定中预编程），或任何其他电话号码。
- **转送取消：**
取消转送设定。



- 当留言管理员的分机（分配为白天方式的话务员 1）为"默认"时，此功能不可用。在此情况下，应将其改为话务员的分机号码。有关详情，请咨询您的系统管理员。
- 为了使用转送至外线选项，必须通过系统编程启用将呼叫转送至中继线功能。
- 设定远程呼叫转送至外线前，您首先应储存最多 2 个目的地电话号码（请参阅"◆◆ 定制留言管理员的信箱"）。

分配远程呼叫转送设定

1. 登录留言管理员的信箱。
2.
3. 选择所需的转送设定。
 - 转送全部。
 - 转送占线。
 - 转送无应答。
 - 转送占线或无应答。
 - 转送至外线，然后转到步骤 6。
 - 转送取消，然后转到步骤 9。
4. 输入分机号码。
5. 接受分机号码，然后转到步骤 10。
 - 输入 以更改分机号码，然后转到步骤 4。
6. 输入所需号码。
 - 电话号码 1，然后转到步骤 8。
 - 电话号码 2，然后转到步骤 8。
 - 其他电话号码。
 - 要能将呼叫转送至电话号码 1 或 2 前，必需首先储存准备使用此功能的电话号码。
7. 输入电话号码（ - 、）。（最多 32 位数）
 - 确保电话号码的开头为外线接入号码（取得外线）。
8. 接受，然后转到步骤 10。
 - 输入 以更改电话号码，然后转到步骤 6。
9. 接受。
10. 将新设定传送到系统。如果已正确完成设定，则您将听到：相应的"来话前转功能设定完成"或"来话前转功能已取消"。



- 如果系统发出通知，"前转功能无法设定。请检查目的号码。"，则还未正确完成转送设定，可能是因为输入了不存在的分机号码作为目的地。有关详情，请咨询您的系统管理员。

◆◆ 设定定时提醒

留言管理员可设定或取消定时提醒。电话会根据设定方式（一次/每天）在设定时间振铃。



- 当留言管理员的分机（分配为白天方式的话务员 1）为"默认"时，此功能不可用。在此情况下，应将其改为话务员的分机号码。有关详情，请咨询您的系统管理员。

设定/取消

1. 登录留言管理员的信箱。
2.
3. 输入所需号码。
 - 更改设定。
 - 接受，然后挂机完成。
 - 取消（关闭），然后挂机完成。
4. 输入所需时间，然后 。
5. 输入所需号码。*
 - 上午。
 - 下午。
6. 输入所需号码。
 - 设为一次。
 - 设为每天。
7. 接受。



- *如果系统编程为使用 24 小时时间，则可能无法使用此选项。时间格式（12 或 24 小时）由“时间戳中“AM/PM”的位置”设定决定。有关详情，请咨询您的系统管理员。

◆◆ 白天/夜间录制菜单

可从顶层菜单直接将白天和夜间菜单录制为“客户服务 1 - 2”。

录制

1. 登录留言管理员的信箱。
2. 客户服务 1 菜单（白天）。
 客户服务 2 菜单（夜间）。
3. 更改留言。
4. 录制留言。
5. 录制留言。
6. 结束录制。
7. 接受。



- 当留言管理员的信箱禁用“Quick Menu and Greeting Recording”设定时，此功能不可用。有关详情，请咨询您的系统管理员。



• 直接服务接入

如果在信箱设定中设定直接服务接入，则您可通过分机拨打特定的统一消息分机号码来接入此功能。使用直接服务接入必须启用自动登录（请访问“自动登录”）。有关这些统一消息分机号码的详情，请咨询您的系统管理员。

◆◆ 录制紧急问候语

可从顶层菜单直接将紧急问候语录制为“公司问候语 1”。在因为天气恶劣而必须关闭公司等时候可以使用紧急问候语。

录制

1. 登录留言管理员的信箱。
2.
3. 更改留言。
4. 录制留言。
5. 录制问候语。
6. 结束录制。
7. 接受。



- 当留言管理员的信箱禁用“Quick Menu and Greeting Recording”设定时，此功能不可用。有关详情，请咨询您的系统管理员。



• 直接服务接入

如果在信箱设定中设定直接服务接入，则您可通过分机拨打特定的统一消息分机号码来接入此功能。使用直接服务接入必须启用自动登录（请访问“自动登录”）。有关这些统一消息分机号码的详情，请咨询您的系统管理员。

◆◆ VM 和 AA 服务的提示列表

统一消息系统中有超过 1000 个系统提示。通过重新录制以更改内容或以各种语言进修录制，可以定制这些提示。提示的最大长度固定为 6 分钟。

当以其他语言录制提示时，通常无需录制统一消息系统中包含的所有提示；录制超过 1000 个系统提示是一项艰巨任务。当主叫方连接至 AA 服务或 VM 服务时，他或她很可能只会听到一小部分以下提示。因此，只需要录制（或修改）主叫方会听到的提示即可。

请根据应用更改提示。例如，可重新录制提示号码 1211 为通知，“感谢您致电 ABCD 旅行社”，而非“欢迎进入统一信息系统”。

可以在您的计算机上以 .wav 格式录制要修改的提示并将其上传至统一消息系统。有关详情，请咨询您的系统管理员。

VM 和 AA 服务通用的提示

提示号码	可修改提示
363	午安
364	晚安
365	早安
1211	欢迎进入统一信息系统

2.2.2 留言管理员功能

提示号码	可修改提示
973	输入姓名请按井 1
974	输入姓名请按井 1
221	输入英文姓氏的前 3 或 4 个字母
326	输入 Q, 请按 7
327	输入 Z, 请按 9
693	抱歉, 没有您要查询的名称
701	抱歉, 无法找到此姓名
392	输入错误
842	呼叫总机请按 0
90	呼叫话务员
599	请稍候
1201	欢迎进入留言暂存信箱
596	请听到铃声后留言
966	要结束录音请挂上电话或按 1 使用其他功能
1026	要暂停并重新录音请按 2
1060	重听请按 1
818	正确请按 2
979	清除并重录请按 3
829	增加请按 4
978	清除并离开请按米字键 (✖)
1018	设定为私人留言请按 1
558	若不是请按 2
733	谢谢您的来电

VM 提示

提示号码	可修改提示
593	请输入对方的语音信箱号码
219	输入英文名字的前 3 或 4 个字母
220	请输入英文姓氏或名字的前 3 或 4 个字母
1019	设定为紧急信息请按 1

AA 提示

提示号码	可修改提示
592	请输入对方的分机号码
1224	您有一个电话
690	很抱歉, 无人应答此通电话

提示号码	可修改提示
1006	要留言请按 1
971	输入其他分机请按米字键 (※)
698	很抱歉, 该分机忙线中
388	如果您要保留, 请按 1
847	要取消保留请按 2, 或稍侯再为您试拨一次

章节 3

定制您的电话与系统设置

本章介绍如何根据需要定制您的电话或集团电话设置。
请找到所需的设定，并根据需要进行编程。

3.1 定制您的电话设置（个人编程）

3.1.1 定制您的电话设置（个人编程）

您可以定制您的电话功能。例如，您可以根据需要更改初始设定或键的功能。

- ◆◆ 对您的分机指定分机 PIN（分机 PIN[个人识别号码]



- 如果您更换了办公桌和分机，请参阅"1.13.1 可移动分机"。

◆◆ 对您的分机指定分机 PIN（分机 PIN[个人识别号码]

您可以为每部分机指定密码。

以下功能需要分机 PIN。

1. 屏蔽呼叫（现场呼叫屏蔽[LCS]）
2. 禁止其它人查看您的个人速拨号码簿、呼叫记录、SVM 记录，并禁止播放留言箱中的语音留言（显示锁定）
3. 在其它分机使用与您的分机相同的设定（可移动分机）
4. 远程控制操作（流动 COS）
5. 清除分机锁定

设定

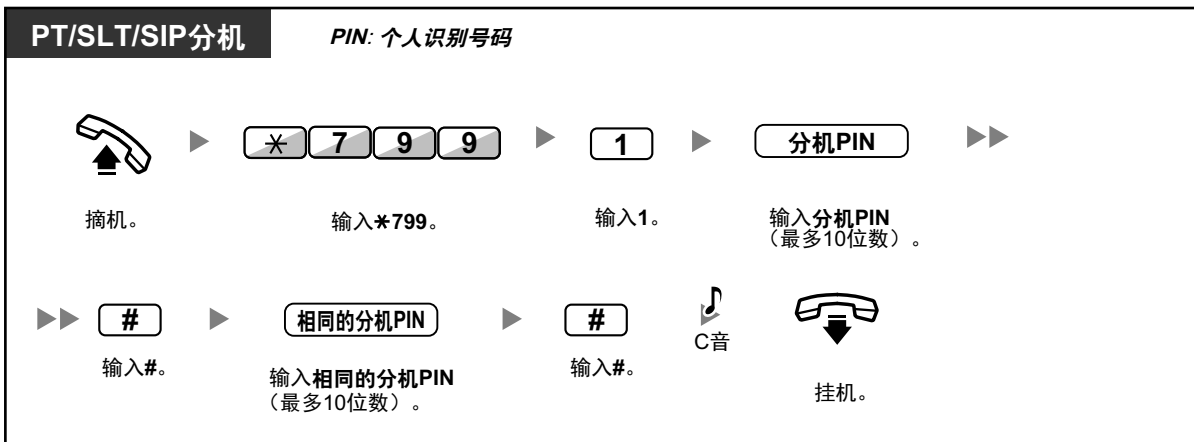

取消



注意

如果有第三方发现了您的密码（分机 PIN），便有可能发生欺诈呼叫的危险。此类呼叫将向集团电话的所有者/租用者收费。为保护集团电话免受此类欺诈使用，我们强烈建议：

- a. 保持 PIN 保密。
 - b. 选择不容易猜到的复杂、随机 PIN。
 - c. 定期更改 PIN。
- 分机 PIN 的有效数字为"0"至"9"。
 - 如果输入错误的分机 PIN 达到预编程设定的次数，PIN 将锁定。
 - 如果您忘记了分机 PIN 或者您的分机 PIN 锁定，管理员可以清除分机 PIN 和分机 PIN 锁。

3.1.2 编程方式设定

您可以使用 PT 的编程方式对功能进行编程。

- ◆◆ 设定功能
- ◆◆ 清除功能



- 任何时候若要退出，请提起话筒。
- **对于 KX-NT511 用户：**
由于 KX-NT511 上没有 PROGRAM 键，所以按住灵活键 1、2 或 3 作为替代。

◆◆ 设定功能

默认设定以粗体字母显示。为便于以后参考，请在下面的框中勾选，表示您的定制设定。

小心

根据国家/地区不同，默认值可能不同。

3.1.2 编程方式设定

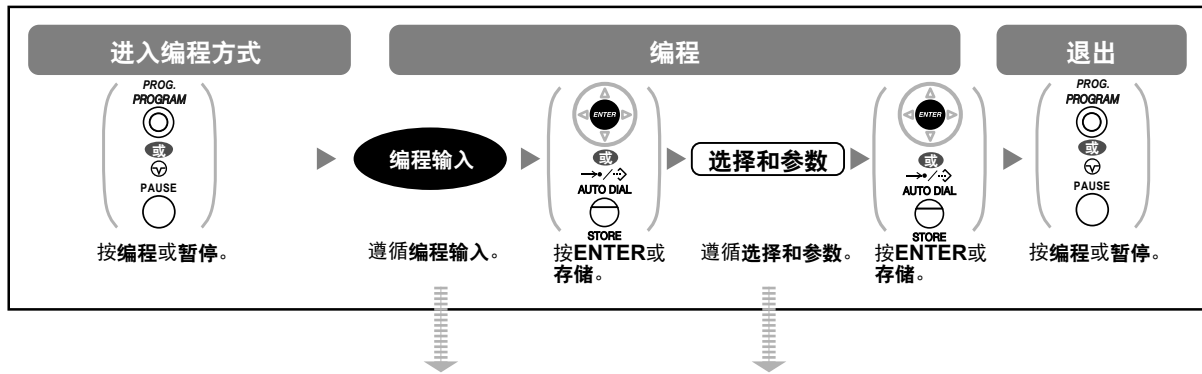

项目	编程输入	选择和参数
您的分机信息	0 0	显示器会显示您 PT 的分机号码。 <示例> 分机 101
显示对比度选择 4 种可用显示对比度等级中希望使用的等级	0 1	1 <input type="checkbox"/> 淡
		2 <input type="checkbox"/> 稍淡
		3 <input type="checkbox"/> 稍深
		4 <input type="checkbox"/> 深
显示语言选择 您希望使用哪种显示语言？	0 2 /	1 <input type="checkbox"/> 英语
		2 <input type="checkbox"/> 第 2 种语言
		3 <input type="checkbox"/> 第 3 种语言
		4 <input type="checkbox"/> 第 4 种语言
		5 <input type="checkbox"/> 第 5 种语言
显示开关方式 当应答外线电话时，是否要在显示器上自动显示通话时间？	0 3	0 <input type="checkbox"/> 否—手动（显示器始终显示外线来电者信息的全部内容，除非您手动更改为通话时间。）
		1 <input type="checkbox"/> 是—自动（当您应答外线电话时，显示器第一行会自动变为通话时间。）
显示背光选择* 您是否要打开电话的显示背光？	0 4	0 <input type="checkbox"/> 是—自动
		1 <input type="checkbox"/> 是—始终打开
		2 <input type="checkbox"/> 否—始终熄灭

项目	编程输入	选择和参数	
自行标签显示对比度 自行标签（仅 KX-NT366）有 4 种可用显示对比度等级	<input type="checkbox"/> 0 <input type="checkbox"/> 5	<input type="checkbox"/> 1	<input type="checkbox"/> 淡
		<input type="checkbox"/> 2	<input type="checkbox"/> 稍淡
		<input type="checkbox"/> 3	<input type="checkbox"/> 稍深
		<input type="checkbox"/> 4	<input type="checkbox"/> 深
热线 您是否希望只要摘机即可拨打预设的号码？	<input type="checkbox"/> 1 <input type="checkbox"/> 1	所需号码（最多 32 位数） 可用字符：0-9、*、#、P（暂停）	
	<input type="checkbox"/> 1 <input type="checkbox"/> 2	<input type="checkbox"/> 0	<input type="checkbox"/> 不使用
呼叫线路识别限制 (CLIR) 您是否希望不在被叫方电话上显示您的号码？	<input type="checkbox"/> 1 <input type="checkbox"/> 3	<input type="checkbox"/> 1	<input type="checkbox"/> 使用
		<input type="checkbox"/> 0	<input type="checkbox"/> 否—允许显示您的号码
呼叫/连接线路识别显示 (CLIP/COLP) 哪个号码显示在被叫方和呼叫方的电话上？	<input type="checkbox"/> 1 <input type="checkbox"/> 4	<input type="checkbox"/> 1	<input type="checkbox"/> 是一—不显示您的号码
		<input type="checkbox"/> 0	指定给您的分机的来电显示
优先线路分配—去电 您摘机打电话时，愿意选择哪条线路？	<input type="checkbox"/> 1 <input type="checkbox"/> 9	<input type="checkbox"/> 0	<input type="checkbox"/> 无线路
		<input type="checkbox"/> 1	<input type="checkbox"/> 空闲外线
		<input type="checkbox"/> 2 + 分配至灵活键的 CO 线路编号 或 <input type="checkbox"/> (CO)	<input type="checkbox"/> CO/ICD 群键
		<input type="checkbox"/> 3 或  / <input type="checkbox"/> (PDN)	<input type="checkbox"/> 内线（在 PDN 分机上，摘机选择空闲的 PDN 键。）

3.1.2 编程方式设定

项目	编程输入	选择和参数	
优先线路分配—来电 您摘机时，愿意应答哪条线路？	[2] [0]	[0]	<input type="checkbox"/> 无线路
		[1]	<input type="checkbox"/> 最长的振铃线路（当有多个呼叫到达时）
		[2] + 分配至灵活键的 CO 线路编号 或 [] (CO)	<input type="checkbox"/> CO/ICD 群键
		[3] / [] (PDN)	<input type="checkbox"/> PDN 键
交替接收—振铃/语音 您愿意如何接内线电话？	[2] [1]	[0]	<input type="checkbox"/> 振铃（音呼叫）
		[1]	<input type="checkbox"/> 直接—不振铃，听到对方的声音。
		[2]	<input type="checkbox"/> 只振铃—禁止主叫方切换至语音方式。
并联电话² 是否要并联的单线电话振铃？	[2] [2]	[0]	<input type="checkbox"/> 否—电话不振铃。
		[1]	<input type="checkbox"/> 是—电话振铃。
强制应答选择 您是否希望不论自动应答键的状态如何，都可以不摘机应答呼叫？	[2] [3]	[0]	<input type="checkbox"/> 否—停用
		[1]	<input type="checkbox"/> 是—启用
现场呼叫屏蔽方式设定 如果主叫方在您的信箱中留言，您愿意选择哪种服务？	[2] [5]	[0]	<input type="checkbox"/> 您可以通过电话扬声器监听留言。（免提方式）
		[1]	<input type="checkbox"/> 仅听到警报音。（专用方式）
设定 LCS 方式（在应答后） 在 LCS 方式下应答呼叫后，您是否要继续录音？	[2] [6]	[0]	<input type="checkbox"/> 否—停止录音
		[1]	<input type="checkbox"/> 是—继续录音
自动呼叫等待³ 如果您接到电话时已在通话，您希望自动听到呼叫等待音吗？	[3] [0]	[0]	<input type="checkbox"/> 否—关闭
		[1]	<input type="checkbox"/> 是—打开

项目	编程输入	选择和参数	
人工呼叫等待 您希望如何接收内线电话的呼叫等待通知？	<input type="text" value="3"/> <input type="text" value="1"/>	<input type="text" value="0"/>	<input type="checkbox"/> 无呼叫（关闭）
		<input type="text" value="1"/>	<input type="checkbox"/> 音(BSS)
		<input type="text" value="2"/>	<input type="checkbox"/> 通过内装扬声器的语音通知(OHCA)*4
		<input type="text" value="3"/>	<input type="checkbox"/> 通过话筒的语音通知（耳语OHCA）*5
呼叫等待音类型选择 您愿意选择哪种呼叫等待音？	<input type="text" value="3"/> <input type="text" value="2"/>	<input type="text" value="0"/>	<input type="checkbox"/> 信号音 1
		<input type="text" value="1"/>	<input type="checkbox"/> 信号音 2
Absent Message 您是否要在主叫方电话显示器上显示留言？	<input type="text" value="4"/> <input type="text" value="0"/>	<input type="text" value="0"/>	<input type="checkbox"/> 否—关闭
		留言号码(1 - 8)	<input type="checkbox"/> 是一显示选择的留言。
		<input type="text" value="9"/>	<input type="checkbox"/> 是一显示您的个人留言。
个人缺席留言 建立您的个人留言	<input type="text" value="4"/> <input type="text" value="1"/>	留言（最多 16 个字符）	
呼叫转送 (FWD)/免打扰 (DND) 转送或拒绝某些或全部来电	<input type="text" value="5"/> <input type="text" value="0"/> /  （两种电话） <input type="text" value="5"/> <input type="text" value="1"/> （外线电话） <input type="text" value="5"/> <input type="text" value="2"/> （内线电话）	<input type="text" value="0"/>	<input type="checkbox"/> 关闭
		<input type="text" value="1"/>	<input type="checkbox"/> 免打扰(DND)
		<input type="text" value="2"/> + 所需号码 （最多 32 位数）	<input type="checkbox"/> 全部—转送全部呼叫
		<input type="text" value="3"/> + 所需号码 （最多 32 位数）	<input type="checkbox"/> 占线—当您的分机占线时转送。
		<input type="text" value="4"/> + 所需号码 （最多 32 位数）	<input type="checkbox"/> 无应答—当您不应答时转送。
		<input type="text" value="5"/> + 所需号码 （最多 32 位数）	<input type="checkbox"/> 占线/无应答—当您不应答或当您的分机占线时转送。
FWD N/A 定时器 设定"无应答"和"占线/无应答"定时器	<input type="text" value="5"/> <input type="text" value="3"/>	<input type="checkbox"/> (0 - 120)秒 （默认：15 秒）	
拒绝呼叫接听 您是否要禁止其它人接听您的电话？	<input type="text" value="6"/> <input type="text" value="0"/>	<input type="text" value="0"/>	<input type="checkbox"/> 否—允许
		<input type="text" value="1"/>	<input type="checkbox"/> 是一拒绝
头戴式耳机操作** 您是否使用头戴式耳机？	<input type="text" value="6"/> <input type="text" value="1"/>	<input type="text" value="0"/>	<input type="checkbox"/> 否—头戴式耳机关闭
		<input type="text" value="1"/>	<input type="checkbox"/> 是一头戴式耳机打开

3.1.2 编程方式设定

项目	编程输入	选择和参数	
主管遇忙优先插入拒绝 您是否要禁止其它人加入您的通话？	<input type="text" value="6"/> <input type="text" value="2"/>	<input type="text" value="0"/>	<input type="checkbox"/> 否—允许
		<input type="text" value="1"/>	<input type="checkbox"/> 是—拒绝
拒绝广播 您是否要禁止广播通知？	<input type="text" value="6"/> <input type="text" value="3"/>	<input type="text" value="0"/>	<input type="checkbox"/> 否—允许
		<input type="text" value="1"/>	<input type="checkbox"/> 是—拒绝
键盘音设定 您是否要听到键盘音？	<input type="text" value="6"/> <input type="text" value="4"/>	<input type="text" value="0"/>	<input type="checkbox"/> 否—关闭
		<input type="text" value="1"/>	<input type="checkbox"/> 是—打开
背景音乐 (BGM) 您是否要在挂机时通过电话扬声器播放背景音乐？	<input type="text" value="6"/> <input type="text" value="5"/>	<input type="text" value="0"/>	<input type="checkbox"/> 否—关闭
		<input type="text" value="1"/> + BGM 号码 (1 位数)	<input type="checkbox"/> 是—打开
Bluetooth 登记* 在您的分机上登记 Bluetooth 无线头戴式耳机*7	<input type="text" value="6"/> <input type="text" value="6"/>	密码 (最多 16 位数)	
Bluetooth 拆除* 取消在您的分机上登记 Bluetooth 无线头戴式耳机*7	<input type="text" value="6"/> <input type="text" value="7"/>	确认 Bluetooth 无线头戴式耳机的 ID 已显示。	
分机 PIN (个人识别号码) 设定分机 PIN 或更改存储的分机 PIN	<input type="text" value="9"/> <input type="text" value="0"/>	分机 PIN (最多 10 位数) + ENTER (输入) / 存储 + 同一分机 PIN	设定分机 PIN
		存储的分机 PIN + 新的分机 PIN (最多 10 位数) + ENTER (输入) / 存储 + 同一分机 PIN	更改存储的分机 PIN
分机锁定 防止其它人使用您的电话	<input type="text" value="9"/> <input type="text" value="1"/>	分机 PIN (最多 10 位数) + <input type="text" value="0"/>	<input type="checkbox"/> 解锁
		分机 PIN (最多 10 位数) + <input type="text" value="1"/>	<input type="checkbox"/> 锁定

项目	编程输入	选择和参数	
显示锁定 防止其它人查看您的个人速拨号码簿、呼叫记录、SVM 记录，并禁止播放留言箱中的语音留言	<input type="text" value="9"/> <input type="text" value="2"/>	分机 PIN (最多 10 位数) + <input type="text" value="0"/>	<input type="checkbox"/> 解锁
		分机 PIN (最多 10 位数) + <input type="text" value="1"/>	<input type="checkbox"/> 锁定
选择单键拨号分配方式 您是否要仅设定单键拨号？	<input type="text" value="#"/> <input type="text" value="*"/>	<input type="text" value="0"/>	<input type="checkbox"/> 否—正常（可以修改任意灵活键。）
		<input type="text" value="1"/>	<input type="checkbox"/> 是—仅可修改单键拨号键。但是，修改这些键无需在号码前输入"2"。

*1 仅适用于 KX-T7633/KX-T7636/IP-PT (KX-NT265/KX-NT321/KX-NT511 除外) /KX-DT343/KX-DT346/KX-DT543/KX-DT546 电话。

*2 KX-T7665 无法使用。

*3 此设定适用于外线及内线电话。对于内线电话，此功能必须通过系统编程启用。

*4 只有某些集团电话专用话机（数字式）可以使用。

*5 只有 IP-PT 和某些集团电话专用话机（数字式）可以使用。

*6 只适用于 KX-NT300 系列（KX-NT321 除外）/KX-DT343/KX-DT346 电话。

*7 登记和取消登记 Bluetooth 无线头戴式耳机可能会需要时间。例如，请避免在摘机时的中断。



注意

如果有第三方发现了您的密码（分机 PIN），便有可能发生欺诈呼叫的危险。此类呼叫将向集团电话的所有者/租用者收费。为保护集团电话免受此类欺诈使用，我们强烈建议：

- a. 保持 PIN 保密。
 - b. 选择不容易猜到的复杂、随机 PIN。
 - c. 定期更改 PIN。
- 输入编程号码后，会显示编程标题。可以通过导航键（上或下）改变编程屏幕。
 - 您可以使用导航键（上或下）选择参数，而不用输入号码。



在个人速拨中存储名称和号码

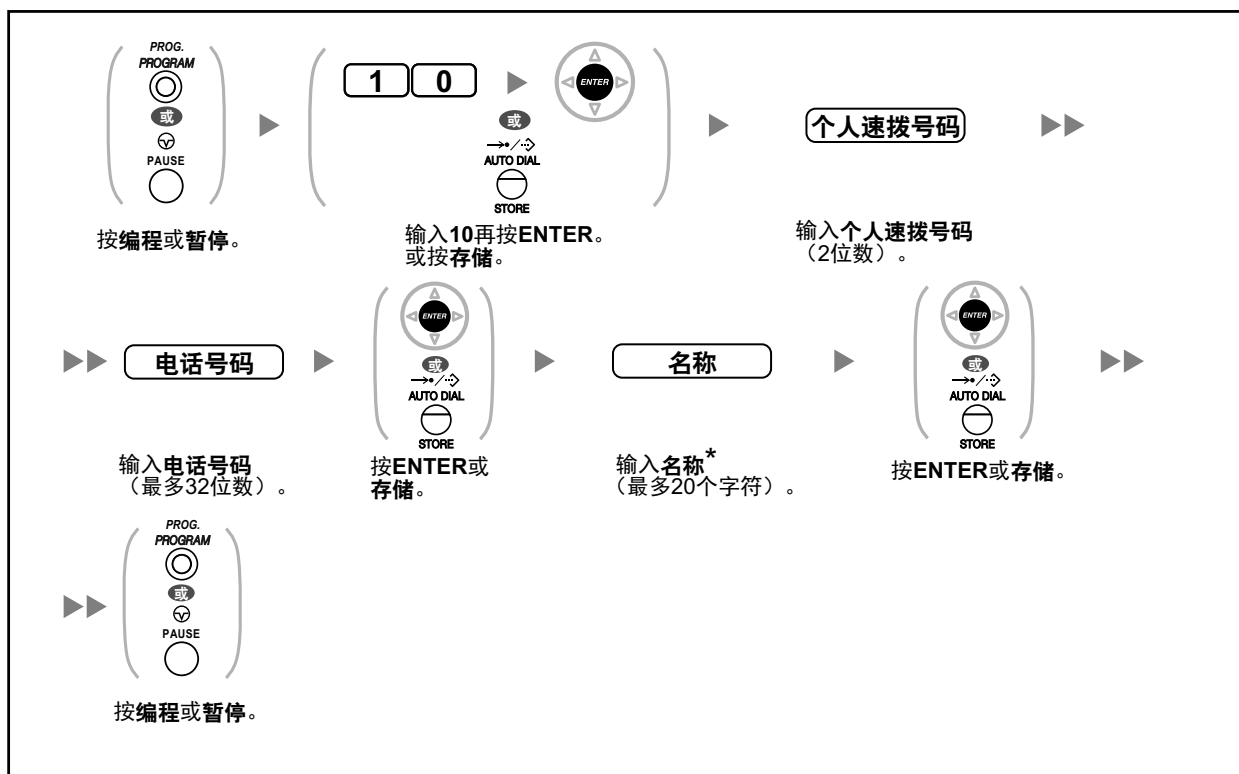

- *若要输入字符，请参阅"◆◆ 输入字符"。

编辑个人速拨的名称和号码

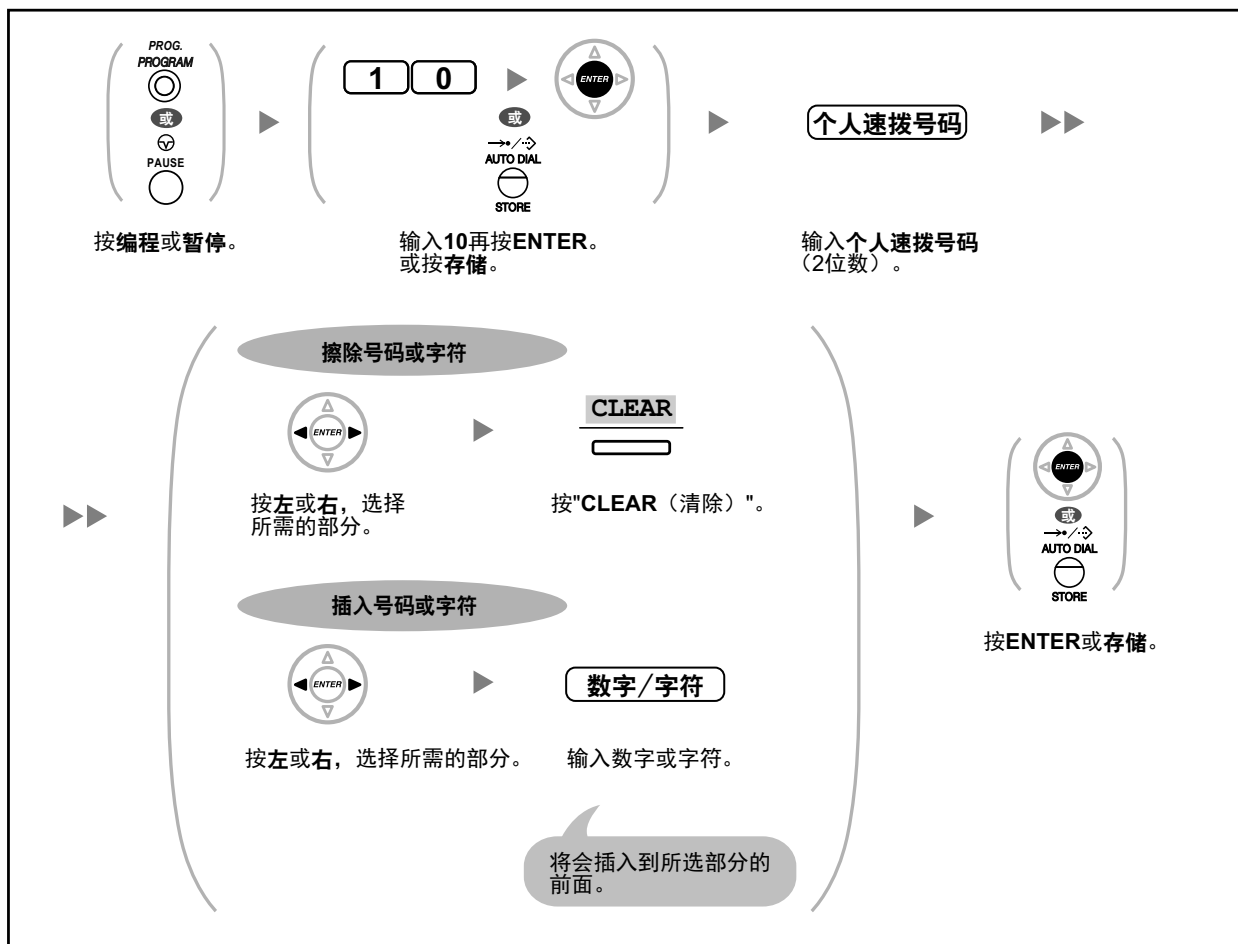

◆◆ 清除功能

您可以清除或更改功能，如下所示：

功能	默认设定
显示开关方式	自动
热线	关闭
呼叫线路识别限制(CLIR)	允许
呼叫/连接线路识别显示(CLIP/COLP)	指定给您的分机的来电显示
优先线路分配—去电	内线
优先线路分配—来电	最长的振铃线路
交替接收—振铃/语音	振铃（音呼叫）
并联电话	配对 SLT 将振铃
强制应答选择	停用
现场呼叫屏蔽方式设定	免提方式
设定 LCS 方式（在应答后）	停止录音
自动呼叫等待	关闭

3.1.3 定制按键

功能	默认设定
人工呼叫等待—内线电话	关闭（无呼叫/无音）
呼叫等待音类型选择	信号音 1
缺席留言	关闭
个人缺席留言	清除
呼叫转送(FWD)/免打扰(DND)—内线/外线电话	关闭
FWD N/A 定时器	15 秒
拒绝呼叫接听	允许
头戴式耳机操作	头戴式耳机关闭
主管遇忙优先插入拒绝	允许
拒绝广播	允许
键盘音设定	打开
背景音乐(BGM)	关闭
数据线路安全	关闭
连接线路识别限制[COLR]	允许
注册/注销	注册
留言待取	关闭
定时提醒	清除

将上述功能改回其默认设定

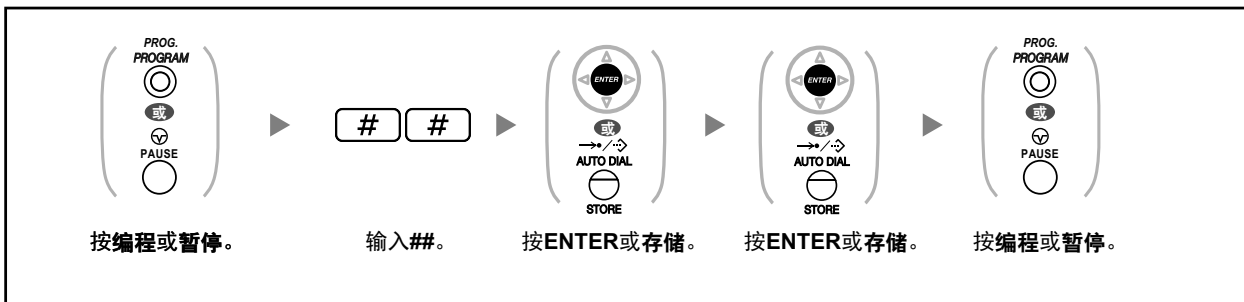

- 如果您不希望呼叫等待、FWD/DND 或热线被该功能清除，请咨询经销商。

3.1.3 定制按键

您可以在 PT 和附加键模块上定制灵活键和/或可编程功能键(PF)。然后这些键可用来拨打或接听外线电话或用作功能键。



- 下表中的按键只能在以下特定灵活键上设定：
 - PT/附加键模块上的灵活键：可以设定所有按键。
 - DSS 话务台上的灵活键：可以设定除了 CTI 键和主要号码簿号码(PDN)键的所有按键。
 - 可编程功能键(PF)键：只可以设定单键拨号键。
- 对于 KX-NT511 用户：**
由于 KX-NT511 上没有 PROGRAM 键，所以按住灵活键 1、2 或 3 作为替代。

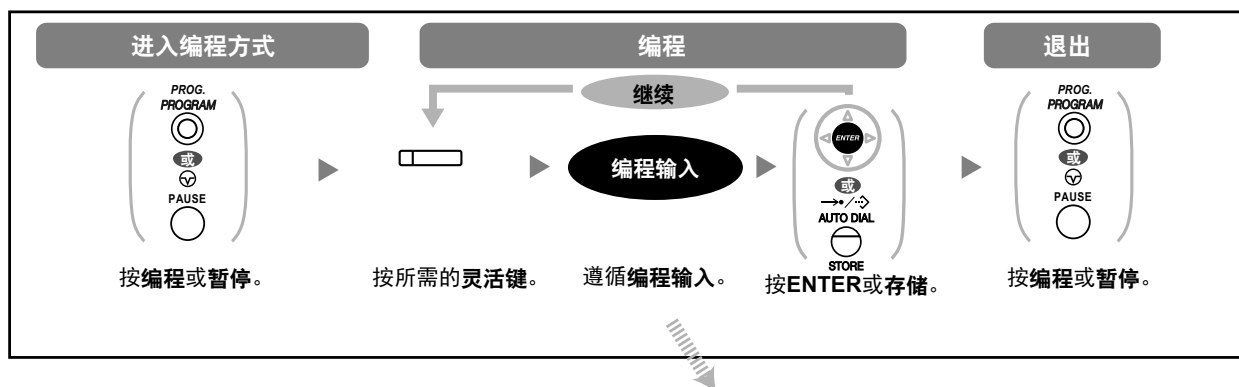

键	编程输入
环路-CO (L-CO)	*
群-CO (G-CO)	# + 外线群号码 (2 位数)
单-CO (S-CO)	0 + 外线号码 (3 位数)
直接分机选择(DSS)	1 + 分机号码 ^{*1}
单键拨号 ^{*1}	2 ^{*2} + 所需号码 (最多 32 位数)
来电呼叫分配群 (ICD 群)	3 0 + 来电呼叫分配群分机号码 (+ # + 延迟振铃时间 [0 - 7]) ^{*3}
留言	4 0
给另一部分机的留言	4 0 + 分机号码/来电呼叫分配群分机号码
呼叫转送(FWD)/免打扰(DND) —两种电话	4 1
FWD/DND—外线电话	4 2
FWD/DND—内线电话	4 3
群 FWD—两种电话	4 4 + 来电呼叫分配群分机号码
群 FWD—外线电话	4 5 + 来电呼叫分配群分机号码
群 FWD—内线电话	4 6 + 来电呼叫分配群分机号码
计费	4 8

3.1.3 定制按键

键	编程输入
会议	4 9
终止	5 0
外部功能接入(EFA)	5 1
呼叫话费参考	5 2
呼叫寄存	5 3 + 寄存区号码 (2 位数)
呼叫寄存 (自动寄存区)	5 3 *
呼叫记录	5 4
用于 ICD 群的呼叫记录	5 4 + 来电呼叫分配群分机号码
注册/注销	5 5
一个指定群的注册/注销	5 5 + 来电呼叫分配群分机号码
全部群的注册/注销	5 5 *
快速	5 6 + 来电呼叫分配群分机号码
收转	5 7
系统警报	5 8
定时服务 (白天/夜间/午餐/休息)	5 9 + 0/1/2/3*4 (+ # + 租户号码)
应答	6 0
释放	6 1
长途限制/呼叫限制	6 2 + 长途限制/呼叫限制等级(1 - 7)
ISDN 服务*5	6 3 + 所需号码 (最多 32 位数)
呼叫线路识别限制(CLIR)	6 4
连接线路识别限制(COLR)	6 5
ISDN-保留	6 6
头戴式耳机*6	6 7
定时服务转换方式 (自动/人工)	6 8 (+ 租户号码)
网络直接分机选择(NDSS)*7	6 9 + 另一部集团电话分机号码
CTI	7 0

键	编程输入
主要号码簿号码(PDN)	7 1
次要号码簿号码(SDN)	7 2 + 分机号码+ # + 延迟振铃时间(0 - 7)* ⁸
登记	8 0
结帐	8 1
整理	8 2
双向录音* ⁹	9 0 + UM 群的浮动分机号码* ¹⁰ /语音信箱浮动分机号码*
双向转移* ⁹	9 1 + UM 群的浮动分机号码* ¹⁰ /语音信箱浮动分机号码*
单键双向转移* ⁹	9 1 + UM 群的浮动分机号码* ¹⁰ /语音信箱浮动分机号码*+ # + 分机号码/来电呼叫分配群分机号码
现场呼叫屏蔽(LCS)* ⁹	9 2
语音信箱转移* ⁹	9 4 + UM 群的浮动分机号码* ¹⁰ /语音信箱浮动分机号码*



- *1 "*"、"#"、闪断、暂停、保密（内线）和转移也可以存储。
如果不想在打电话时显示存储的号码，请在要隐藏的数字前面和后面按保密（内线）键。
如果您要存储外线用户的号码，您应首先存储线路接入号码。
如果您需要输入计费代码，您可以在线路接入号码前输入指定的计费代码。
<示例>

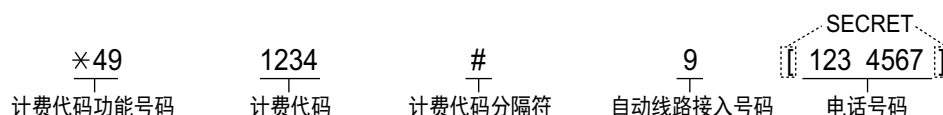

- *2 对于 PF 键，不需要在所需号码前输入"2"。
- *3 根据您的集团电话设定，可能需要输入延迟振铃时间（0：立即，1：1 次振铃，2：2 次振铃，3：3 次振铃，4：4 次振铃，5：5 次振铃，6：6 次振铃，7：无振铃）。在这种情况下，您可以通过创建一个新的 ICD 群的键来自动加入该群。
- *4 0：白天/夜间/午餐/休息，1：白天/夜间/休息，2：白天/夜间/午餐，3：白天/夜间
- *5 该键是否可用取决于电话公司的 ISDN 服务。
请参阅"1.2.5 接入 ISDN 服务（ISDN 服务接入）"。
- *6 KX-T7665 不提供该键。
- *7 根据使用的网络连接方式或集团电话设定，该键可能不可用。
- *8 可以为每个 SDN 键设定延迟振铃。
- *9 该键用于集成的语音信箱功能。
- *10 UM 群的默认浮动分机号码为 500。
- 任何时候若要退出**，请提起话筒。
- 对于 KX-NT366 用户：定制灵活键后，您可为自行标签设定显示的文本。若要输入字符，请参阅"◆◆ 输入字符"
- *11 您可以将统一消息端口分机号码设置为 DSS 键的分机号码。

3.1.3 定制按键



- 您可以使用导航键（上或下）选择参数，而不用输入号码。

指定每个 CO 键、ICD 群键、PDN 键、SDN 键或内线键的振铃音（仅限 DPT/IP-PT）

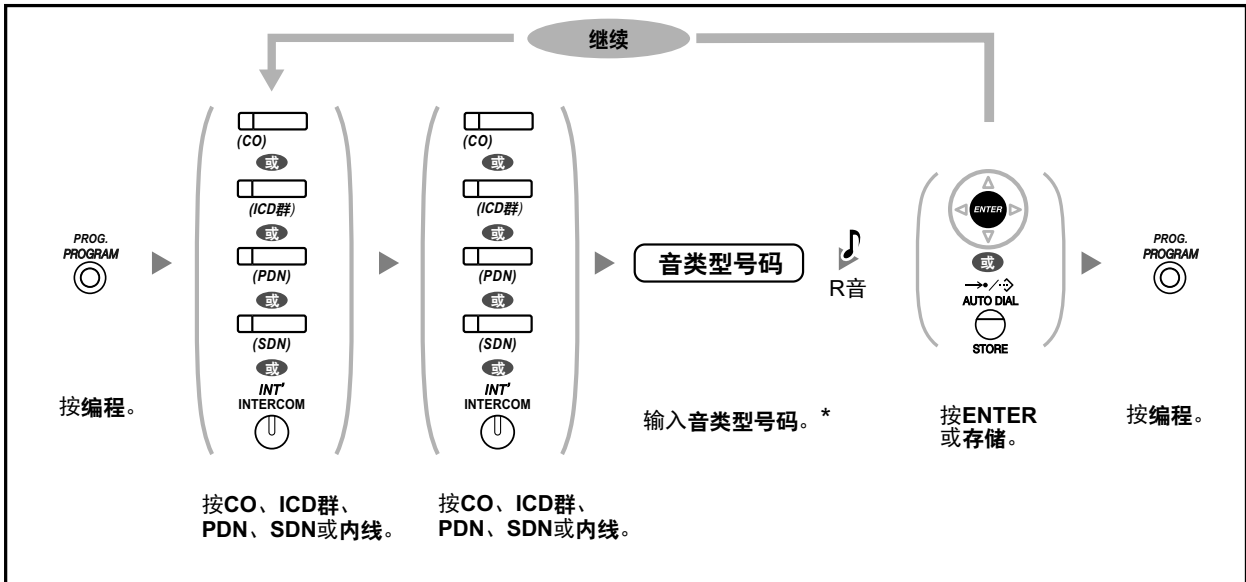

- *根据您使用的电话不同，可用的音频类型也不同：
 - KX-NT300 系列（KX-NT321 除外）/KX-NT500 系列/KX-DT300 系列（KX-DT321/KX-DT500 除外）/KX-T7600 系列（KX-T7665 除外）：音频类型"01"至"30"（01-20：音频，21-30：旋律）可用。
 - KX-NT265/KX-NT321/KX-DT321/KX-T7665：仅音频类型"01"至"08"可用。可以输入从"09"至"30"的音频类型号码，但是您会听到音频类型"01"。
 - 其它电话：仅音频类型"01"至"08"可用。可以输入从"09"至"30"的音频类型号码，但是您会听到音频类型"02"。
- 只能为您分机上的所有 PDN 键选择一个振铃音。

清除按键

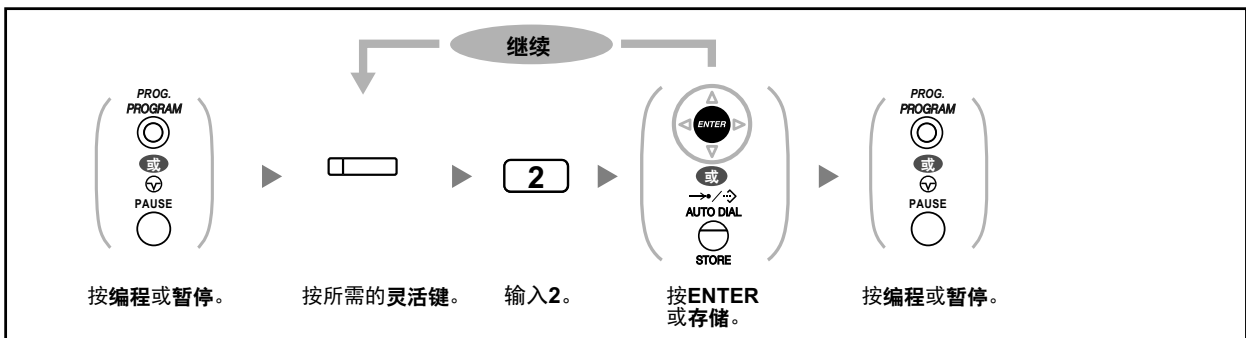

3.2 使用 Web 维护控制台进行系统编程

3.2.1 用户编程

您可使用 Web 维护控制台编辑您的个人信息以及有限的分机和信箱设定。（您可查看菜单和设定项目，但只能编辑有限数量的项目。）

此外，您还可下载 Microsoft Outlook 的 UM IMAP 会话控制器。有关详情，请参阅"◆◆ IMAP"中的"1.8.6 其他功能"。

- ◆◆ 首次访问 Web 维护控制台
- ◆◆ 登录 Web 维护控制台
- ◆◆ Edit User 屏幕
- ◆◆ 在 Web 维护控制台中编辑设定
- ◆◆ 管理员自动双向录音
- ◆◆ 退出



- 软件内容及设计若有变更，恕不另行通知。

◆◆ 首次访问 Web 维护控制台

仅当首次访问 Web 维护控制台时才需要此步骤。



- 有关集团电话的 IP 地址、登录名称和密码，请咨询您的系统管理员。
- 如果 Web 浏览器或 PC 的配置发生变化，则可能需要重新安装证书。一旦安装证书，就会在步骤后显示 Web 维护控制台。1

1. 打开您的 Web 浏览器并将集团电话的 IP 地址紧跟 Web 维护控制台端口号码输入地址栏，然后按回车。

◆◆ 登录 Web 维护控制台

与 Web 维护控制台建立连接后，会显示登录窗口，必须输入登录名称和密码。



- 如果您在尝试登录时输入错误密码三次，则可能 5 分钟内可能无法再次尝试登录。

注意

- 为安全起见，请在首次编程集团电话时更改密码。
- 强烈建议使用含有 16 个数字或字符的密码，这样的密码能够为防止未经授权的接入提供最大保障。
- 为避免未经授权接入集团电话，请将密码保密。如果密码被泄露，集团电话可能被误用。
- 定期更改密码。

◆◆ Edit User 屏幕

当您登录 Web 维护控制台时会显示 **Edit User** 屏幕。在此屏幕上，您可以编辑各种用户设定。

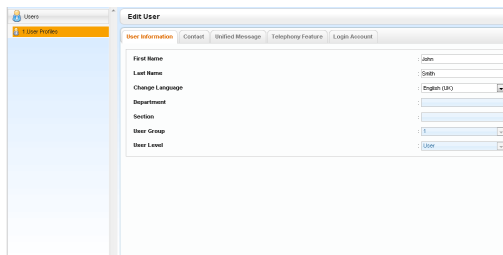

要完成编辑，请单击 **OK**。

◆◆ 在 Web 维护控制台中编辑设定

更改您的用户姓名和显示语言

您可在 **User Information** 屏幕的 **Edit User** 标签中更改您帐户的名、姓和显示语言。您的电话上会显示 **First Name** 和 **Last Name** 中输入的信息。

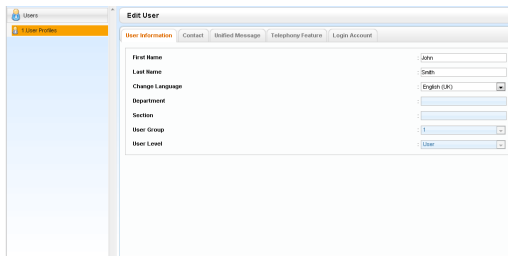

1. 在 **User Information** 标签中，编辑您的 **First Name**（最多 20 个字符）和 **Last Name**（最多 20 个字符），并从 **Change Language** 下拉列表中选择显示语言。
2. 单击 **OK**。

更改您的联系信息

您可在 **Contact** 屏幕的 **Edit User** 标签中更改您的分机 PIN 和联系信息（家庭电话号码、手机号码、传真号码和电子邮件地址）。标签的 **Email 1 - 3** 中指定的电子邮件地址用于未接外线电话的电子邮件通知（请参阅 **"Contact"** 中的 **"**）。

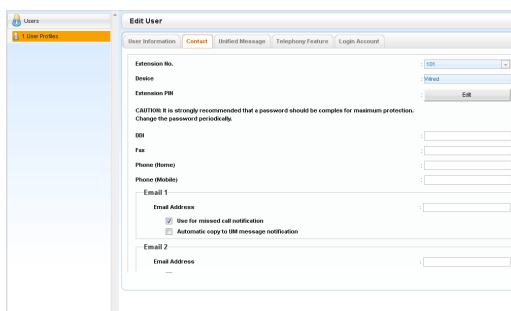

1. 在 **Contact** 标签中，编辑 **Extension PIN**（最多 10 位数）、**Fax**、**Phone (Home)**、**Phone (Mobile)** 和 **Email 1-3**。

注

单击 **Edit** 以编辑分机 PIN。
隐藏分机 PIN 的输入并显示为点 "·"。

2. 单击 **OK**。

更改您的信箱密码

您可在 **Unified Message** 屏幕的 **Edit User** 标签中更改您的信箱密码。

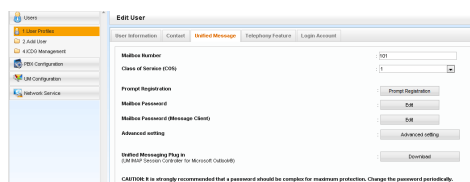

1. 在 **Unified Message** 标签中，单击 **Edit** 的 **Mailbox Password**。
要更改您的留言客户端密码，请单击 **Edit** 的 **Mailbox Password (Message Client)**。

2. 在 **Enter new password** 中输入密码，然后在 **Confirm new password** 中再次输入密码。

注

隐藏密码的输入并显示为点 "·"。

3. 单击 **OK**。

将提示注册至信箱

您可显示、播放、录制或删除以下提示：

- 信箱所有者姓名（请参阅"◆◆ 更改或删除您的用户（所有者）姓名"）
- 个人问候语（请参阅"◆◆ 更改或删除您的个人外播留言"）
 - 无应答问候语、占线问候语、下班问候语、来电显示问候语*1、临时问候语和缺席留言
- 面试信箱问题*2（请参阅"◆◆ 面试信箱"）
- 个人来电显示姓名*1（请参阅"◆◆ 个人主叫方姓名通告"）
- 个人分配列表语音标签*2（请参阅"◆◆ 个人群发列表"）

*1 可能会因您的 COS 设定而禁用此功能。

*2 可能会因您的系统编程设定或信箱设定而禁用此功能。

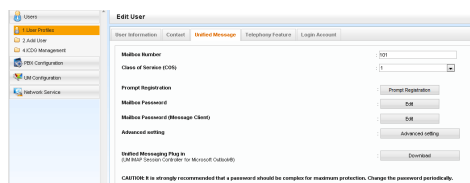

1. 在 **Unified Message** 标签中，单击 **Prompt Registration**。

2. 在 **Prompt Registration** 框中，选择所需提示类型的标签。

录制提示

选择 **Prompt No.**，然后单击 **Play/Record**。

当选择"Record from extension"时：

- a. 指定用于录制的电话的分机号码，然后单击 **Connect**。
- b. 当指定分机振铃时，摘机。
- c. 单击 **Record**、**Stop** 或 **Play** 以录制或播放系统提示。
- d. 单击 **Disconnect**。

当选择"Import from recorded file"时：

- a. 单击 **Browse**。Open 对话框出现。
- b. 选择您希望导入的 WAV 文件所在的文件夹。
- c. 选择所需的 WAV 文件。
- d. 单击 **Open** 以导入文件。
- e. 单击 **OK**。

开始和停止提示播放

- a. 选择所需提示。
- b. 单击 **Play/Record**。
- c. 单击 **Play** 或 **Stop**。

删除特定的提示

- a. 选择所需提示。
- b. 单击 **Delete**。
- c. 单击 **OK**。

定制您的信箱设定

您可在 **Unified Message** 屏幕的 **Edit User** 标签中更改您的信箱设定。

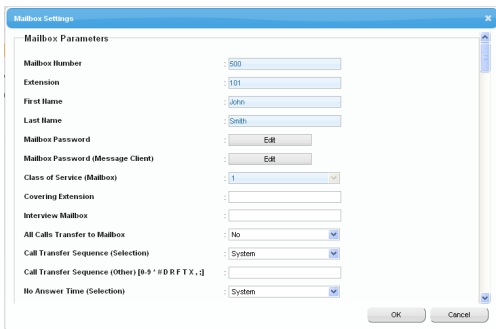

- 1. 在 **Unified Message** 标签中，单击 **Advanced setting**。
- 2. **Mailbox Settings** 框出现。可编辑以下项目。

Mailbox Parameters

项目	说明
Mailbox Password	指定接入信箱所需的密码。如果管理员已编程默认密码，则会在创建所有信箱时自动分配密码。 更改信箱的密码： <ol style="list-style-type: none"> 1. 单击 Edit。 2. 在出现的窗口中，输入密码（长度为 4-16 个字符），然后再次输入密码进行确认。 3. 单击 OK。
Mailbox Password (Message Client)	指定使用客户端软件程序时接入信箱所需的密码。如果管理员已编程默认密码，则会在创建所有信箱时自动分配密码。 更改信箱的密码： <ol style="list-style-type: none"> 1. 单击 Edit。 2. 在出现的窗口中，输入密码（长度为 4-16 个字符），然后再次输入密码进行确认。 3. 单击 OK。
Covering Extension	在框中输入您希望为转移至您的转换分机而分配的所需分机号码（1-8 位数）。
Interview Mailbox	在框中输入您希望为您信箱分配的面试信箱号码（2-8 位数[根据系统编程，最大位数可能小于 8]）。
All Calls Transfer to Mailbox	选择 Yes 或 No 。 如果选择 Yes ，则会将呼叫自动转送至您的信箱。
Call Transfer Sequence (Selection), Call Transfer Sequence (Other)	指定信箱使用的呼叫转移序列。允许每个信箱分配其自己的呼叫转移序列（个人转移序列）。 <ol style="list-style-type: none"> 1. 选择 System 或 Other。 2. 如果指定"Other"，则输入由 0-9、*、#和以下特殊代码组成的最多 16 个字符： <ul style="list-style-type: none"> • D: 断开 • F: 闪断（重呼） • R: 回铃音检测 • T: 拨号音检测 • ,: 拨号暂停（默认 1 秒） • ;;: 拨号暂停（默认 3 秒） • X: 分机拨号 • 0-9、*、#: 拨号代码
No Answer Time (Selection), No Answer Time (Other)	指定处理无应答分机呼叫前统一消息系统等待的时间长度。 <ol style="list-style-type: none"> 1. 选择 System 或 Other。 2. 如果选择"Other"，则指定 10-60 秒。

项目	说明
<p>Call Transfer Status</p>	<p>确定呼叫接入您的分机时统一消息系统如何对其进行处理。</p> <ol style="list-style-type: none"> 单击 Edit。 从以下项目选择设定。 <ul style="list-style-type: none"> none: 使您的分机振铃。 Call blocking: 根据您分机的 Incomplete Call Handling for No Answer 设定处理呼叫。您的分机不会振铃。 Call screening: 提示主叫方记录他或她的姓名。统一消息系统随后会呼叫您并播放主叫方姓名。您可选择是否应答呼叫。 Intercom Paging: 通过内线寻呼您。 Transfer to Mailbox: 将主叫方转移至信箱。 Transfer to specified Custom Service Menu: 将主叫方转移至指定的客户服务。 Transfer to specified telephone number 1-5: 将主叫方转移至指定的电话号码之一（按优先级的数字顺序）。 单击 OK 完成。
<p>Incomplete Call Handling for No Answer</p>	<p>指定无应答时统一消息系统如何处理呼叫。</p> <ol style="list-style-type: none"> 单击 Edit。 从以下项目选择设定。 可选择多个选项。 <ul style="list-style-type: none"> Leave a Message: 允许主叫方录制留言。 Transfer to a covering extension: 将主叫方转移至转换分机。 Page the mailbox owner by intercom paging: 通过内线寻呼您。 Transfer to operator: 将主叫方转移至话务员。 Return to top menu: 让主叫方返回顶层菜单并尝试另一分机。 Transfer to specified Custom Service Menu: 将主叫方转移至指定的客户服务。 单击 OK 完成。
<p>Incomplete Call Handling for Busy</p>	<p>指定分机占线时统一消息系统如何处理呼叫。</p> <ol style="list-style-type: none"> 单击 Edit。 从以下项目选择设定。 可选择多个选项。 <ul style="list-style-type: none"> Leave a Message: 允许主叫方录制留言。 Transfer to a covering extension: 将主叫方转移至转换分机。 Page the mailbox owner by intercom paging: 通过内线寻呼您。 Transfer to operator: 将主叫方转移至话务员。 Return to top menu: 让主叫方返回顶层菜单并尝试另一分机。 Transfer to specified Custom Service Menu: 将主叫方转移至指定的客户服务。 单击 OK 完成。

项目	说明
Call Transfer Anytime in Incomplete Handling Menu	指定自动值机员服务正在播放未完成呼叫处理菜单时主叫方是否能输入分机号码以转移其呼叫。

Advanced Call Transfer Setting

项目	说明
Advanced Call Transfer Setting	<p>通过组合呼叫转移和未完成呼叫处理的设定，您可为您的分机创建呼叫处理"预案"。最多可以创建 20 个预案，并可在 Scenario Setting 中将预案分配至各缺席留言。</p> <ol style="list-style-type: none"> 1. 单击 Edit 创建预案。 2. 从下拉列表中选择预案号码(1 - 20)。 3. 在 Scenario Name 框中键入预案名称。 4. 在各部分中分配以下选项。完成时单击 OK。 <p>Call Transfer Status 确定在所选预案中统一消息系统如何处理呼叫。</p> <p>Selection 确定在所选预案中统一消息系统如何处理呼叫。 从以下项目选择设定。</p> <ul style="list-style-type: none"> • none: 使您的分机振铃。 • Call blocking: 根据您分机的 Incomplete Call Handling for No Answer 设定处理呼叫。您的分机不会振铃。 • Call screening: 提示主叫方记录他或她的姓名。统一消息系统随后会呼叫您并播放主叫方姓名。您可选择是否应答呼叫。 • Leave a Message: 将主叫方转移至信箱。 • Intercom Paging: 通过内线寻呼您。 • Transfer to specified Custom Service Menu: 将主叫方转移至指定的客户服务。 <p>VIP Filter 如果 Leave a Message 选为"Selection"且本设定选为"Enable", 则会将来自特定电话号码的主叫方直接转移至您的分机或指定的电话号码。</p> <ul style="list-style-type: none"> • Telephone Number1, 2, 3: 指定将应用 VIP Filter 设定的电话号码。当接到来自此处所指定任意号码的呼叫时, 会立即将呼叫转移至 Transfer to (Selection) 中指定的目的地。 • Transfer to (Selection): 根据 VIP Filter 设定指定转移呼叫的转移目的地。 <ul style="list-style-type: none"> – Extension: 将呼叫转移至您的分机。 – Other: 将呼叫转移至 Transfer to (Other) 中指定的电话号码。 <p>Transfer to specified Custom Service Menu 如果 Selection 选为"Transfer to specified Custom Service Menu", 则从下拉菜单中选择客户服务。</p>

项目	说明
	<p>Transfer to specified telephone number - 1 如果 Selection 选为"none"或"Call screening", 则会将主叫方转移至此处所指定的电话号码。 输入由 0-9、*和#组成的最多 32 个字符。</p> <p>注 如果选择"Call screening", 则转移目的地会在呼叫转移前听到呼叫屏蔽提示。</p> <p>Transfer to specified telephone number2、3、4、5 (Selection/ Other) 如果 Selection 选为"none"或"Call screening", 且无法将呼叫转移至 Transfer to specified telephone number- 1 中指定的号码, 则会按优先级的数字顺序根据此预案的这些设置来转移呼叫。</p> <p>注 如果选择"Call screening", 则转移目的地会在呼叫转移前听到呼叫屏蔽提示。</p> <ol style="list-style-type: none"> 1. 选择 Other、Extension 或 Covering Extension。 2. 如果指定"Other", 则输入由 0-9、*和#组成的最多 32 个字符。 <p>Incomplete Call Handling for No Answer 指定无应答时预案如何处理呼叫。 可选择多个选项。</p> <ul style="list-style-type: none"> • Leave a Message: 允许主叫方录制留言。 • Transfer to a covering extension: 将主叫方转移至转换分机。 • Page the mailbox owner by intercom paging: 通过内线寻呼您。 • Transfer to operator: 将主叫方转移至话务员。 • Return to top menu: 让主叫方返回顶层菜单并尝试另一分机。 • Transfer to specified Custom Service Menu: 将主叫方转移至指定的客户服务。 <p>Incomplete Call Handling for Busy 指定目的地占线时预案如何处理呼叫。 可选择多个选项。</p> <ul style="list-style-type: none"> • Leave a Message: 允许主叫方录制留言。 • Transfer to a covering extension: 将主叫方转移至转换分机。 • Page the mailbox owner by intercom paging: 通过内线寻呼您。 • Transfer to operator: 将主叫方转移至话务员。 • Return to top menu: 让主叫方返回顶层菜单并尝试另一分机。 • Transfer to specified Custom Service Menu: 将主叫方转移至指定的客户服务。

项目	说明
Scenario Setting	<p>您可选择 Advanced Call Transfer Setting 中设定的预案。可以临时设定预案，也可以根据您分机的缺席留言设定选择要使用的预案。</p> <ul style="list-style-type: none"> • Current Scenario: 此处会显示您分机当前所设定分配给缺席留言的预案。 • Temporary Scenario: 在此处设定无限期使用的预案。无论您分机的状态如何，均会使用此处设定的预案。选择"none"会删除设定。 • Absent Message 1-9: 当在您的分机设定相应的缺席留言时会使用所选的预案。

Notification Parameters

项目	说明
Message Waiting Lamp	如果设为"Enable", 则您电话上的留言待取灯会在录制新留言时点亮。
Telephone Device—Device No. 1、2、3	<p>指定每个设备的留言待取通知计划。设备 1、2 和 3 可以指定以下参数。单击要更改分机的 Edit, 将 Device Notification for Unreceived Message 设为"Yes", 并设定编程设定, 然后单击 OK 完成。</p> <p>Only Urgent Messages 指定是否只为指定为紧急的留言发送通知。</p> <p>Dial Number [0-9 * # T X , ;] 将电话号码分配给设备 1、2 或 3。您还可指定通过从您电话输入来拨打的号码, 允许您以个案为基础设定此功能。输入由 0-9、*、#和以下特殊代码组成的最多 32 位数:</p> <ul style="list-style-type: none"> • ,: 拨号暂停 (默认 1 秒) • ;: 拨号暂停 (默认 3 秒) • T: 拨号音检测 • X: 回叫号码输入代码 • 0-9、*、#: 拨号代码 <p>注 如果您正在使用 PRI 线路, 则可能需要在外线电话号码的结尾输入#。</p> <p>No. of Retries 指定设备占线或无应答时统一消息系统尝试发送通知的次数。</p> <p>Busy Delay Time (min) 指定所呼叫设备占线时统一消息系统重发留言通知前等待的时间 (以分钟为单位)。</p> <p>No Answer Delay Time (min) 指定所呼叫设备无应答时统一消息系统重发留言通知前等待的时间 (以分钟为单位)。</p>

项目	说明
	<p>Use Mode 指定是否以及如何将各设备用于留言通知。您还可从您的电话指定使用方式：</p> <ul style="list-style-type: none"> • Not use: 所选设备不用于留言通知。 • Continuously: 当在信箱中录制留言时呼叫设备。如果 Only Urgent Messages 设为"Yes"，则仅当在信箱中录制紧急留言时才呼叫设备。 • Scheduled: 仅在所选时间内呼叫所选设备。 <p>时间范围: 如果在此处选择 Scheduled，请按照以下步骤指定时间范围：</p> <ol style="list-style-type: none"> 1. 单击某一天 (Sunday - Saturday) 标签。 2. 单击 Enable Time Frame No. 1 或 2。 3. 在"Start At (HH:MM)"和"End At (HH:MM)"字段中输入开始和结束时间。 4. 对每个要编程的天重复步骤 1 至 3，然后单击 OK。
<p>Telephone Device—Device Notification Timer—Device Start Delay Time (0–120 min)</p>	<p>指定收到新留言后到留言待取通知发送前系统等待的时间长度。</p>
<p>Telephone Device—Device Notification Timer—Device Interval Time between Device 1, 2, 3 and Next Device</p>	<p>指定将留言待取通知发送至设备 1、2 或 3 后到将通知发送至下一设备前集团电话等待的时间。</p>
<p>E-mail/Text Message Device—Device No. 1、2、3</p>	<p>当在您的信箱中录制新留言时，会通过电子邮件通知您。单击分机的 Edit 以安排、编程设定，然后单击 OK 完成。</p> <p>注</p> <p>当未接到外线电话时，会通过电子邮件通知您。有关详情，请参阅"更改您的联系信息"中的"3.2.1 用户编程"。</p> <p>User Name 指定设备用户的姓名。</p> <p>E-mail Address 指定设备的电子邮件地址。</p> <p>Only Urgent Messages 指定是否只为紧急留言发送留言待取通知。</p> <p>Title Order 指定通知的标题格式。</p> <p>Title String 指定要作为通知标题一部分的文本字符串。</p> <p>Callback Number 指定通知中要包含的回叫号码（最多 32 位数）。</p> <p>Send Wait Time [0–120 min] 指定留言和留言待取通知发送之间的延迟。</p> <p>Attach Voice File 指定是否向通知电子邮件附加语音留言的语音文件。</p>

项目	说明
	<p>Use Mode 指定是否以及如何将各设备用于留言通知：</p> <ul style="list-style-type: none"> • Not use: 所选设备不用于留言通知。 • Continuously: 当在信箱中录制留言时呼叫设备。如果 Only Urgent Messages 设为"Yes"，则仅当在信箱中录制紧急留言时才呼叫设备。 • Scheduled: 仅在所选时间内呼叫所选设备。 <p>时间范围: 如果在此处选择 Scheduled，请按照以下步骤指定时间范围：</p> <ol style="list-style-type: none"> 1. 单击某一天 (Sunday - Saturday) 标签。 2. 单击 Enable Time Frame No. 1 或 2。 3. 在"Start At (HH:MM)"和"End At (HH:MM)"字段中输入开始和结束时间。 4. 要指定是否在通过电子邮件发送后从统一消息系统删除发送的语音留言，请将 Delete After Send (Voice File) 或 Delete After Send (Fax File) 选为"Yes"。 5. 对每个要编程的天重复步骤 1 至 3，然后单击 OK。

External Message Delivery

项目	说明
External Message Delivery Active	如果设为"Yes"，则您可使用外部留言传送功能。
External Message Delivery Prompt Mode	当传送外部留言时，系统会以指定语言问候接收者。如果设为"Primary"，则将使用默认语言。如果设为"Selective"，则接收者会有提示选择。

Auto Forwarding

项目	说明
Auto Forwarding Active	如果设为"Yes"，则统一消息系统会将指定时间长度内还未播放的留言转送至另一信箱。
Auto Forwarding Mailbox Number	指定留言将被转送至的信箱。 注 无法将信箱群号码指定为目的地。
Auto Forwarding Delay Time	指定未播放留言转送前系统等待的时间长度（以小时和分钟为单位）。最大延迟时间为 99 小时 59 分钟。 注 延迟时间必须短于新留言保留时间，否则会在转送前删除留言。
Auto Forwarding Mode	指定是否在原始信箱中保留转送的留言。当设为"Copy"时，转送后会在原始信箱中保留留言的副本。当设为"Move"时，会将留言转送至接收信箱且在原始信箱中不保留副本。
Auto Forwarding Mode - Message Remains New	指定转送的留言是否仍标记为新。仅当 Auto Forwarding Mode 设为"Copy"时才可使用此设定。
Auto Forwarding Expires	指定留言转送到期的日期和时间。

Personal Custom Service

项目	说明
<p>Personal Custom Service</p>	<p>指定个人客户服务。</p> <p>注</p> <ul style="list-style-type: none"> • 确保在您储存外线电话号码时添加外线接入号码。 • 如果您正在使用 PRI 线路，则可能需要在外线电话号码的结尾输入 #。 <p>按照以下步骤编辑个人客户服务。</p> <ol style="list-style-type: none"> 1. 单击 Edit。 2. 对于各 Key，指定 Assigned Operation。 3. 对于各指定的 Assigned Operation，指定以下 Value 之一。 <ul style="list-style-type: none"> • Transfer to specified mailbox: 允许主叫方在指定的信箱中留言。 • Transfer to specified extension: 将主叫方转移至指定的分机。 • Transfer to Voice Mail Service: 允许主叫方接入语音信箱服务。 • Transfer to Automated Attendant Service: 允许主叫方接入自动值机员服务。 • Transfer to specified Custom Service Menu: 将主叫方转移至此处指定的客户服务。 • Transfer to operator: 将主叫方连接至话务员。 • Transfer to outside (specified number): 将主叫方转移至指定的外线电话号码。输入 Outside Numbers 列表索引(1-4)。 • Page the party: 寻呼您。 • Repeat greeting: 重复问候语。 • none: 未分配任何操作。 4. OK 完成时单击。
<p>Outside Numbers</p>	<p>在 Personal Custom Service 设定中指定"Transfer to outside (specified number)"操作可使用的外线电话号码。</p> <ol style="list-style-type: none"> 1. 单击 Edit。 2. 输入外线号码#1 - #4: 由 0-9、*、#和以下特殊代码组成的最多 32 位数: <ul style="list-style-type: none"> • T: 拨号音检测 • ,: 拨号暂停 (默认 1 秒) • ;: 拨号暂停 (默认 3 秒) • 0-9、*、#: 拨号代码 3. OK 完成时单击。

项目	说明
No DTMF Input Operation	指定个人问候后没有收到任何 DTMF 输入（主叫方没有拨打任何号码）时要采取的操作： <ul style="list-style-type: none"> • Recording: 将指导主叫方留下留言。 • Disconnect (All Day): 无论在当天何时，断开线路。 • Disconnect (Only After Hours): 仅在下班后断开线路。
No DTMF Input Operation Wait Time	指定 No DTMF Input Operation 中设定的行为在执行前等待 DTMF 输入的持续时间（0-10 秒）。

Personal Distribution List

项目	说明
List 1 - 4 Members	<p>个人分配列表用于在单个操作中将相同留言发送给多个信箱。最多可保持 4 个列表，而每个列表包含最多 40 个信箱。 指定属于列表的信箱号码。 按照以下步骤编辑列表成员。</p> <ol style="list-style-type: none"> 1. 单击个人分配列表(1 - 4)成员项目的 Edit。 2. 在 Subscribers To Add 下，参考信箱号码和信箱所有者的姓名，在 No. 中勾选每个要添加信箱的复选框。 3. 单击 Add。 4. 单击 OK。 <p>按照以下步骤从列表删除成员。</p> <ol style="list-style-type: none"> 1. 单击个人分配列表(1 - 4)成员项目的 Edit。 2. 在 Distribution 下，参考信箱号码和信箱所有者的姓名，在 No. 中勾选每个要添加信箱的复选框。 3. 单击 Delete。 4. 单击 OK。

Remote Call

项目	说明
Remote Call Telephone Number 1, 2[0 - 9, *]	<p>指定您设定远程呼叫转送时主叫方转送目的地的电话号码。每个信箱可指定 2 个电话号码。 确保电话号码的开头为外线接入号码（取得外线）。</p> <p>注 您信箱的系统编程可能会禁用此功能。</p>

Automatic Login

项目	说明
Auto Login Extension	<p>当此项目设为"Enable"时，您可直接接入您的信箱而无需输入信箱号码。通过从号码储存为来电显示号码的外线电话呼叫，或通过拨打分配至指定 DID 号码或中继线的电话号码，您可从分机自动登录。当从外线电话登录时，还可使用节省费用功能。</p>

3.2.1 用户编程

项目	说明
Auto Login Extension Password Entry Requirement	指定自动登录分机功能是否需要密码。 小心 如果设为"No", 则确保禁止未经授权的第三方动用该信箱。
Auto Login Caller ID 1, 2	指定您可用于自动登录的电话号码。当收到与这些号码之一相匹配的来电显示信息时, 主叫方(您)即可自动登录信箱。注意, 此电话号码必须对每个信箱唯一。
Auto Login Caller ID Password Entry Requirement	指定使用 Auto Login Caller ID 1 或 Auto Login Caller ID 2 中所设号码的来电显示进行自动登录时是否需要密码。 小心 如果设为"No", 则确保禁止未经授权的第三方使用分配至 Auto Login Caller ID 1 或 Auto Login Caller ID 2 的号码接入该分机。
Auto Login Toll Saver	允许您呼叫统一消息系统并通过统一消息系统应答您呼叫前听到的振铃数, 获知您的信箱里是否有新留言。在与自动登录相同的条件下, 可使用节省费用功能; 从号码储存为来电显示号码的外线电话呼叫时, 或通过拨打分配至指定 DID 号码或中继线的电话号码, 您可使用节省费用功能: <ul style="list-style-type: none"> • Disable: 禁用节省费用功能。 • DID: 系统接收来自集团电话的预编程 DID 号码时, 节省费用起效。 • Caller ID: 收到与预编程号码(来电显示 1 或 2)之一相匹配的来电显示信息时, 节省费用起效。 • Trunk: 系统接到预编程中继线上的呼叫时, 节省费用起效。

Direct Service

项目	说明
Direct Service UM Extension	指定通过统一消息分机号码可以直接接入的功能: <ul style="list-style-type: none"> • Record No Answer Greeting: 您可录制无应答时播放的问候语。 • Record Busy Greeting: 您可录制分机占线时播放的问候语。 • Record After Hours Greeting: 您可录制系统处于夜间方式时播放的问候语。 • Record Temporary Greeting: 您可录制您将其禁用前专用的问候语。 • Change Day Main Menu: 更改白天主菜单问候语。仅留言管理员可进行此更改。 • Change Night Main Menu: 更改夜间主菜单问候语。仅留言管理员可进行此更改。 • Change Emergency Greeting: 更改紧急问候语。仅留言管理员可进行此更改。 注 必须启用自动登录才能使分机使用此直接服务接入。

Announce Number of Messages

项目	说明
Subscriber Service - All New Messages	指定当您登录时系统是否仅通知您信箱中新留言的数量。
Subscriber Service - All Messages	指定当您登录时系统是否通知您信箱中所有留言的数量。
Subscriber Service - New Voice Messages	指定当您登录时系统是否仅通知您信箱中新语音留言的数量。
Subscriber Service - New Urgent Messages	指定当您登录时系统是否仅通知您信箱中标为紧急的新留言的数量。
Receiving Message Service - All New Messages	指定当您选择收听留言时系统是否仅通知您信箱中新留言的数量。
Receiving Message Service - All Messages	指定当您选择收听留言时系统是否通知您信箱中所有留言的数量。
Receiving Message Service - New Voice Messages	指定当您选择收听留言时系统是否仅通知您信箱中新语音留言的数量。
Receiving Message Service - New Urgent Messages	指定当您选择收听留言时系统是否仅通知您信箱中新紧急留言的数量。

Message Client

项目	说明
Message Client Display Language	指定 UM 系统为邮件(IMAP)客户端生成信息的语言。

更改转送/免打扰设定

你可在 **Telephony Feature** 屏幕的 **Edit User** 标签中更改外线和内线电话的分机转送/免打扰设定。

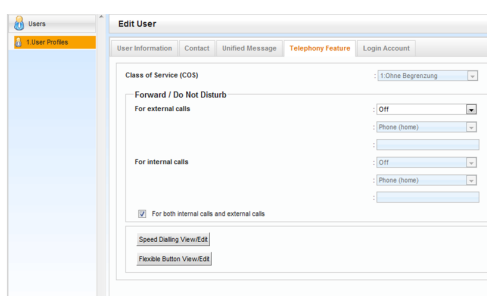

1. 在 **Telephony Feature** 标签中，设定转送/免打扰如下：

- **对于外线电话：**
要指定转送类型，请从 **For external calls** 下拉列表选择所需的类型，然后输入电话号码或选择 **Phone (Home)**^{*1} 或 **Phone (Mobile)**^{*1} 以指定转送目的地。
- **对于内线电话：**
要指定转送类型，请从 **For internal calls** 下拉列表选择所需的类型，然后输入电话号码或选择 **Phone (Home)**^{*1} 或 **Phone (Mobile)**^{*1} 以指定转送目的地。

^{*1} 在 **Contact** 屏幕的 **Edit User** 标签中设定这些电话号码。

注

要将设定应用至外线和内线电话，请单击 **For both internal calls and external calls**。
当您选择此项时，**For external calls** 的设定会应用至外线和内线电话。

2. 单击 **OK**。

在个人速拨中存储名称和号码

您可使用两位速拨号码(00 - 99)设定频繁拨打的号码。您的分机上最多可编程 100 个人速拨号码供您个人使用。

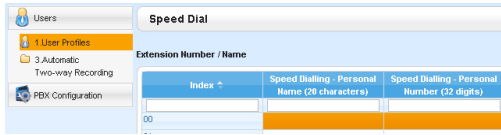

1. 在 **Telephony Feature** 标签中，单击 **Speed Dialling View/Edit**。
2. 以 20 个一组显示可用的速拨号码。从 **Index** 选择所需的组。
3. 在 **Speed Dialling - Personal Name**（最多 20 个字符）中输入要呼叫的个人速拨号码的名称。
4. 在 **Speed Dialling - Personal Number** 中输入个人速拨号码拨打的号码（由 0-9、*、#、T [转移]、[] [保密]、P [暂停]和 F [闪断]组成的最多 32 位数）。
5. 单击 **OK**。

定制灵活键

您可以在 PT 和附加键模块上定制灵活键。然后这些键可用来拨打或接听外线电话或用作功能键。

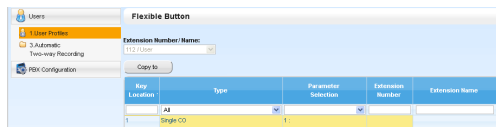

1. 在 **Telephony Feature** 标签中，单击 **Flexible Button View/Edit**。
2. 要设定灵活键，请在 **Flexible Button** 屏幕上指定各键。
按照下表设定各参数。完成时，单击 **OK**。

键	步骤
环路-CO (L-CO)	从 Loop CO 中选择 Type 。 要指定振铃音，请从 Optional Parameter (Ringing Tone Type Number) 选择振铃音类型。
群-CO (G-CO)	从 Group CO 中选择 Type 。 然后在 Parameter Selection 中指定外线群号码。 要指定振铃音，请从 Optional Parameter (Ringing Tone Type Number) 选择振铃音类型。
单-CO (S-CO)	从 Single CO 中选择 Type 。 然后在 Parameter Selection 中指定外线号码。 要指定振铃音，请从 Optional Parameter (Ringing Tone Type Number) 选择振铃音类型。
直接分机选择(DSS)	从 DSS 中选择 Type 。 然后在 Extension Number 中输入分机号码。

键	步骤															
单键拨号	<p>从 One-touch 中选择 Type。 然后在 Dial 中输入所需的号码（由 0-9、*、#、T [转移]、[] [保密]、P [暂停]和 F [闪断]组成的最多 32 位数）。</p> <p>注</p> <ul style="list-style-type: none"> 如果您要存储外线用户的号码，您应首先存储线路接入号码。 如果您需要输入计费代码，您可以在线路接入号码前输入指定的计费代码。 <p><示例></p> <div style="text-align: center;"> <table style="margin: auto; border-collapse: collapse;"> <tr> <td style="text-align: center;">*49</td> <td style="text-align: center;">1234</td> <td style="text-align: center;">#</td> <td style="text-align: center;">9</td> <td style="text-align: center;">SECRET 123 4567</td> </tr> <tr> <td style="text-align: center;"> </td> <td style="text-align: center;"> </td> <td style="text-align: center;"> </td> <td style="text-align: center;"> </td> <td style="text-align: center;"> </td> </tr> <tr> <td style="text-align: center;">计费代码 功能号码</td> <td style="text-align: center;">计费代码</td> <td style="text-align: center;">计费代码 分隔符</td> <td style="text-align: center;">自动线路 接入号码</td> <td style="text-align: center;">电话号码</td> </tr> </table> </div>	*49	1234	#	9	SECRET 123 4567						计费代码 功能号码	计费代码	计费代码 分隔符	自动线路 接入号码	电话号码
*49	1234	#	9	SECRET 123 4567												
计费代码 功能号码	计费代码	计费代码 分隔符	自动线路 接入号码	电话号码												
来电呼叫分配群（ICD 群）	<p>从 ICD Group 中选择 Type。 然后在 Extension Number 中输入来电呼叫分配群分机号码。 要指定振铃音，请从 Optional Parameter (Ringing Tone Type Number) 选择振铃音类型。</p>															
留言	从 Message Waiting 中选择 Type 。															
给另一部分机的留言	<p>从 Message Waiting 中选择 Type。 然后在 Extension Number 中输入分机号码或来电呼叫分配群分机号码。</p>															
呼叫转送(FWD)/免打扰(DND)—两种电话	从 FWD/DND (Both) 中选择 Type 。															
FWD/DND—外线电话	从 FWD/DND (External) 中选择 Type 。															
FWD/DND—内线电话	从 FWD/DND (Internal) 中选择 Type 。															
群 FWD—两种电话	<p>从 Group Fwd (Both) 中选择 Type。 然后在 Extension Number 中输入来电呼叫分配群分机号码。</p>															
群 FWD—外线电话	<p>从 Group Fwd (External) 中选择 Type。 然后在 Extension Number 中输入来电呼叫分配群分机号码。</p>															
群 FWD—内线电话	<p>从 Group Fwd (Internal) 中选择 Type。 然后在 Extension Number 中输入来电呼叫分配群分机号码。</p>															
计费	从 Account 中选择 Type 。															
会议	从 Conference 中选择 Type 。															
终止	从 Terminate 中选择 Type 。															
外部功能接入(EFA)	从 EFA 中选择 Type 。															
呼叫话费参考	从 Charge 中选择 Type 。															
呼叫寄存	<p>从 Call Park 中选择 Type。 然后从 Specific 中选择 Parameter Selection。 在 Optional Parameter (Ringing Tone Type Number) 中指定要寄存呼叫的寄存区号码。</p>															
呼叫寄存（自动寄存区）	<p>从 Call Park 中选择 Type。 然后从 Automatic 中选择 Parameter Selection。</p>															

3.2.1 用户编程

键	步骤
呼叫记录	从 Call Log 中选择 Type 。
用于 ICD 群的呼叫记录	从 Call Log 中选择 Type 。 然后在 Extension Number 中输入来电呼叫分配群分机号码。
注册/注销	从 Log-in/Log-out 中选择 Type 。 然后从 none 中选择 Parameter Selection 。
一个指定群的注册/注销	从 Log-in/Log-out 中选择 Type 。 然后从 Incoming Group 中选择 Parameter Selection 。 接着，在 Extension Number 中输入来电呼叫分配群分机号码。
全部群的注册/注销	从 Log-in/Log-out 中选择 Type 。 然后从 All 中选择 Parameter Selection 。
快速	从 Hurry-up 中选择 Type 。 然后在 Extension Number 中输入来电呼叫分配群分机号码。
收转	从 Wrap-up 中选择 Type 。
系统警报	从 System Alarm 中选择 Type 。
定时服务（白天/夜间/午餐/休息）	从 Time Service 中选择 Type 。 然后在 Parameter Selection 中，选择手动转换的时间方式。 在 Optional Parameter (Ringing Tone Type Number) 中，选择用于在自动转换方式中更改时间方式的时间表（租户号码）。
应答	从 Answer 中选择 Type 。
释放	从 Release 中选择 Type 。
长途限制/呼叫限制	从 TRS Level Change 中选择 Type 。 然后从 Parameter Selection 选择长途限制/呼叫限制等级(1 - 7)。
ISDN 服务	从 ISDN Service 中选择 Type 。 然后在 Dial 中输入所需的号码（由 0-9、*、#、T [转移]、[] [保密]、P [暂停]和 F [闪断]组成的最多 32 位数）。 注 该键是否可用取决于电话公司的 ISDN 服务。 请参阅"1.2.5 接入 ISDN 服务（ISDN 服务接入）"。
呼叫线路识别限制(CLIR)	从 CLIR 中选择 Type 。
连接线路识别限制(COLR)	从 COLR 中选择 Type 。
ISDN-保留	从 ISDN Hold 中选择 Type 。
头戴式耳机	从 Headset 中选择 Type 。
定时服务转换方式（自动/人工）	从 Time Service - Automatic/Manual 中选择 Type 。 然后在 Parameter Selection 中，选择 Time Service Switching Mode 设为 Automatic 时要使用的时间表（租户号码）。
网络直接分机选择(NDSS)	从 NDSS 中选择 Type 。 然后在 Dial 中输入另一集团电话分机号码（由 0-9 组成的最多 16 位数）。 注 根据使用的网络连接方式或集团电话设定，该键可能不可用。
CTI	从 CTI 中选择 Type 。

键	步骤
主要号码簿号码(PDN)	从 PDN 中选择 Type 。
次要号码簿号码(SDN)	从 SDN 中选择 Type 。 然后在 Extension Number 中输入分机号码。 在 Parameter Selection 中，在 SDN 键处指定呼叫到达的延迟振铃设定。 要指定振铃音，请从 Optional Parameter (Ringing Tone Type Number) 选择振铃音类型。
登记	从 Check In 中选择 Type 。
结帐	从 Check Out 中选择 Type 。
整理	从 Cleaned Up 中选择 Type 。
双向录音	从 Two-way Record 中选择 Type 。 然后，在 Extension Number 中输入 UM 群或语音信箱群的浮动分机号码。 (UM 群和语音信箱群的默认浮动分机号码为 500。*1)
双向转移	从 Two-way Transfer 中选择 Type 。 然后，在 Extension Number 中输入 UM 群或语音信箱群的浮动分机号码。 (UM 群和语音信箱群的默认浮动分机号码为 500。*1) 在 Ext No. of Mailbox 中指定使用单键双向转移进行通话记录时所使用信箱的分机号码。(例如，秘书可在老板的信箱中记录通话。)如果单元格留空，则分机用户必须每次指定分机号码。
单键双向转移	从 Two-way Transfer 中选择 Type 。 然后，在 Extension Number 中输入 UM 群或语音信箱群的浮动分机号码。 (UM 群和语音信箱群的默认浮动分机号码为 500。*1) 将分机号码或来电呼叫分配群分机号码输入至 Ext No. of Mailbox 。
现场呼叫屏蔽(LCS)	从 LCS 中选择 Type 。
语音信箱转移	从 Voice Mail Transfer 中选择 Type 。 然后，在 Extension Number 中输入 UM 群或语音信箱群的浮动分机号码。 (UM 群和语音信箱群的默认浮动分机号码为 500。*1)
DN	从 DN 中选择 Type 。

*1 UM 群的默认浮动分机号码取决于系统编程。有关详情，请咨询您的系统管理员。



- 其 **Key Location** 字段着色的行可以定制。
- 可用灵活键的数量显示在 **Available Keys** 屏幕上。
- 此功能仅适用于 DPT 和 IP-PT。
- 对于 KX-NT366 用户：您可在 **Flexible Button** 屏幕的 **Label Name** 中设定电话的自行标签功能的各灵活键所显示的文本。

更改您的密码

您可在 **Edit User** 屏幕的 **Login Account** 标签中更改您 Web 维护控制台的密码。

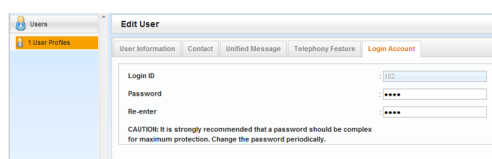

1. 在 **Login Account** 标签中，可以编辑 **Password**（长度为 4-16 个字符）。

注

隐藏密码的输入并显示为点"·"。

2. 单击 **OK**。

◆◆ 管理员自动双向录音

如果您被指定为自动双向录音的监控员，则您可通过 Web 维护控制台设定您正监控分机的录音并作为留言收听记录的通话。可将指定分机的来电和去电自动记录至信箱。有关各目标分机，可记录以下类型的电话：

- 内线（内部）电话
- 外线（外部）电话
- 仅来电 ICD 群电话（即当记录外线电话时，限制为仅记录来电 ICD 群电话）

使用自动双向录音时，您可接收电子邮件通知。已记录通话还可作为附件发送至电子邮件。有关详情，请咨询您的系统管理员。



- 只有指定为自动双向录音监控员的用户才可以访问此屏幕。
- 还会自动记录转送的呼叫和从保留恢复的呼叫。但是，不会记录会议电话。
- 信箱达到其容量时会自动停止记录。删除较旧的留言以重新使用此功能。
- 如果启用的分机分配有双向录音键，则该键会在录音过程中闪烁。但是，该键无法用于取消此功能。
- 通话正在被记录的分机无法成为以下功能的目标：
 - 主管遇忙优先插入
 - 耳语 OHCA

注

您应当通知对方通话将被录音。

编辑录音设定

在此屏幕上，被指定为监控员的用户可以更改其所监控分机的自动双向录音设定。显示各分机的信息，包括分机的监控员、UM 群号码和自动双向录音目的地信箱。您可指定每个分机要录音的电话类型。

1. 在屏幕的左侧，单击 **Users** → **Automatic Two-way Recording** → **Edit a Recording**。
2. 对于分机，单击 **Internal call**、**External Call** 或 **ICDG Incoming Only** 的设定。
 - **Internal call**：记录分机至分机电话。
 - **External Call**：记录与外线用户的电话。
 - **ICDG Incoming Only**：仅记录分机通过来电呼叫分配群接听的电话。

注

要将 **ICDG Incoming Only** 设为 "On"，**External Call** 则必须先将设为 "On"。

3. 将该设定选为 **On** 或 **Off**。
4. **OK** 完成时单击。

查看和播放留言

指定为监控员的用户可以查看和播放使用自动双向录音功能记录的留言。

1. 在屏幕的左侧，单击 **Users** → **Automatic Two-way Recording** → **Record List**。
2. 从 **Select a Destination UM-Group No.** 下拉列表选择 UM 群号码。
3. 单击 **List View** 以显示所选 UM 群的自动双向录音信箱列表。
4. 选择一个或多个信箱，然后单击 **OK**。
5. 显示所选信箱中记录的留言。您可过滤显示的留言列表或播放留言。

过滤留言列表：

指定任意数量的以下条件，然后单击 **Search** 显示与那些条件相匹配的留言。

- **Mailbox:** 指定自动双向录音信箱，或选择 **ALL**。
- **Extension:** 指定分机以查看使用该分机的自动双向录音记录的所有电话，或选择 **ALL**。
- **Status:** 指定信箱中所记录留言的状态。
- **Internal/External:** 指定记录的通话是内线电话还是外线电话，或指定两者。
- **Call Type:** 指定记录的通话是来电还是去电，或指定两者。
 - 如果 **Internal/External** 设为"Internal"或"Both"，则会将 **Call Type** 设为"Both"。
 - 如果 **Internal/External** 设为"External"，则可将 **Call Type** 设为"Incoming"、"Outgoing"或"Both"。
- **Phone Number:** 指定呼叫所记录分机一方的电话号码。
- **Caller Name:** 指定呼叫所记录分机一方的姓名（并非所有记录的留言均可使用）。
- **Length:** 指定所记录通话的长度。
- **Period:** 指定记录电话的时间段。

播放留言：

对于在 PC 上播放：

1. 选择要播放留言的复选框。
2. 在屏幕的底部，选择 **PC**。
3. 单击 （播放）键。
在用于连接至 Web 维护控制台的 PC 上播放下载为音频文件的留言。

对于使用监控员指定的分机播放：

1. 在 **Mailbox** 过滤器中，选择您希望播放留言所在的信箱，然后单击 **Search**。
2. 选择一个或多个要播放留言的复选框。
3. 在屏幕的底部，选择 **Phone**。
4. 单击 （播放）键。

注

如果将 **Mailbox** 过滤器选为 **ALL**，则会禁用 （播放）键。请选择特定的信箱以启用 （播放）键。

5. 在出现的窗口中，在要播放留言的分机的 **Specify Extension** 中输入分机号码，然后单击 **Connect**。
6. 当分机振铃时摘机以建立与 UM 留言播放系统的呼叫。
7. 呼叫期间，单击 **Play** 以收听当前所选的留言。如果在步骤 2 中选择了多个留言，则您可单击 **Prev** 和 **Next** 以循环并收听所选的留言。
8. 当您结束留言收听时，单击 **Disconnect** 或挂机。

◆◆ 退出

要退出 Web 维护控制台，请单击 （退出）键以结束编程会话并返回至登录屏幕。当选择此选项时，会自动将系统数据从集团电话备份至系统存储器中。

1. 单击 （退出）键。
这时将显示确认信息。
2. 单击 **Yes**。



- 如果运行连接至 Web 维护控制台的 Web 浏览器的计算机关机，或关闭 Web 浏览器，则任何还未保存的更改将会丢失。请始终通过单击 （退出）键结束您的编程会话。有关详情，请咨询您的系统管理员。

章节 4

定制分机和系统——管理员适用

本章说明管理员如何根据其需求定制集团电话的分机和系统设定。请找到所需的设定，并根据需要进行编程。

4.1 管理员编程

4.1.1 编程信息

管理员可以对以下项目进行编程。

- 话费
- 其它分机控制

可用分机

指定为管理员的分机

要求的电话

带显示器的 Panasonic 集团电话专用话机（2 行或以上）
（例如，KX-NT343、KX-DT346、KX-DT546、KX-T7636）

管理员密码

若要进入编程方式，需要管理员密码（最多 10 位数）。（默认：1234）

注意

- 集团电话有预设的默认密码。为安全起见，请在首次编程集团电话时更改密码。
- 强烈建议使用含有 10 个数字或字符的密码，这样的密码能够为防止未经授权的接入提供最大保障。有关密码中可使用的数字及字符列表，请参阅“◆◆ 输入字符”。
- 为避免未经授权接入集团电话，请将密码保密。如果密码被泄露，集团电话可能被误用。
- 定期更改密码。

条件







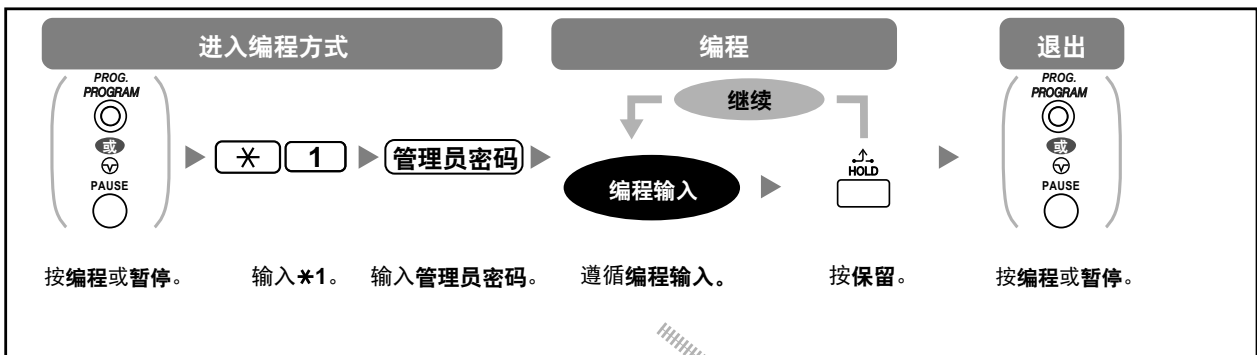



















编程分机必须是空闲的、挂机而且没有保留任何呼叫。

4.1.2 管理员编程

◆◆ 改变话费和分机控制



项目	编程输入
更改管理员密码。	[0] [0] + [方向键] + 密码（最多 10 位数） + [方向键]
查看分机话费。	[0] [1] + [方向键] + 分机号码

项目	编程输入
清除分机话费。	0 1 +  + 分机号码 +  + 
设定分机话费预算。	0 2 +  + 分机号码+ 话费* + 
查看每个验证代码的话费。	0 3 +  + 验证代码
清除每个验证代码的话费。	0 3 +  + 验证代码 +  + 
设定每个验证代码的预算。	0 4 +  + 验证代码 + 话费* + 
查看每条外线的话费。	0 5 +  + 外线号码（3 位数）
为每个外线群分配话费费率。	0 6 +  + 外线群号码（2 位数） + 话费费率* + 
清除全部话费。	0 7 +  + 
打印总话费。	0 8 +  + 
锁定/解锁其它分机。 （远程分机锁定）	9 0 +  + 分机号码+ 1 （锁定）/ 0 （解锁） + 
清除分机 PIN 和 PIN 锁。	9 1 +  + 分机号码 + 
清除验证代码 PIN 和 PIN 锁。	9 2 +  + 验证代码 + 
设定验证代码 PIN。	9 3 +  + 验证代码 + PIN（最多 10 位数） + 



注意

如果有第三方发现了您的密码（验证代码 PIN），便有可能发生欺诈呼叫的危险。此类呼叫将向集团电话的所有者/租用者收费。

为保护集团电话免受此类欺诈使用，我们强烈建议：

- a. 保持 PIN 保密。
 - b. 选择不容易猜到的复杂、随机 PIN。
 - c. 定期更改 PIN。
- *若要输入小数点，请按*。

章节 5

附录

本章包含根据电话类型的操作、故障检修、功能号码表和各种音的列表。咨询经销商前，请先查阅故障检修章节。

5.1 电话类型及功能列表

5.1.1 电话类型及功能列表

各类电话支持的功能标有 ✓。特定电话类型没有 ✓ 的功能表示该电话类型不支持给功能。



- 特定电话类型可能不支持这些功能的某些操作。有关详情，请参阅各部分的操作。

功能	电话类型		
	PT	SLT	SIP 电话
1.2.1 基本呼叫			
◆◆ 呼叫另一部分机	✓	✓	✓
◆◆ 呼叫外线用户	✓	✓	✓
◆◆ 打电话至专用网络（TIE 线路接入）	✓	✓	✓
◆◆ 使用计费代码（计费代码输入）	✓	✓	✓
1.2.2 简易拨号			
◆◆ 使用单键（单键拨号）	✓		
◆◆ 使用您的分机中存储的号码（个人速拨）	✓	✓	✓
◆◆ 使用集团电话中存储的号码（系统速拨）	✓	✓	✓
◆◆ 通过摘机拨打预设号码（热线）	✓	✓	
◆◆ 使用预编程号码（快速拨号）	✓	✓	✓
1.2.3 重拨	✓	✓	✓
1.2.4 当被拨线路占线或没有应答时			
◆◆ 保留忙线（占线自动回叫）	✓	✓	
◆◆ 在 ISDN 线路上设定回叫（完成对占线用户的呼叫[CCBS]）	✓	✓	
◆◆ 发送呼叫等待通知（呼叫等待）	✓	✓	
◆◆ 留下一个留言待取指示/回叫留下指示的主叫方（留言待取）	✓	✓	✓
◆◆ 加入通话（主管遇忙优先插入）	✓	✓	
◆◆ 监听另一部分机（呼叫监听）	✓	✓	
◆◆ 呼叫拒绝呼叫的分机（免打扰占优插入）	✓	✓	
1.2.5 接入 ISDN 服务（ISDN 服务接入）	✓		
1.2.6 交替呼叫方法（交替呼叫—振铃/语音）	✓	✓	

功能	电话类型		
	PT	SLT	SIP 电话
1.2.7 无限制的呼叫			
◆◆ 使用您在另一部分机的呼叫权限（远程 COS 接入）	✓	✓	✓
1.2.9 从另一部分机或通过 DISA 设定您的电话（远程设定）	✓	✓	
1.3.1 应答呼叫	✓	✓	✓
1.3.2 应答免提（免提应答）	✓		
1.3.3 应答在另一部电话上的呼叫振铃（呼叫接听）			
◆◆ 应答另一部电话上的呼叫（呼叫接听）	✓	✓	✓
◆◆ 应答另一部电话上的呼叫（呼叫接听群）	✓*1		
◆◆ 拒绝其它人接听您的电话（拒绝呼叫接听）	✓	✓	✓
1.3.4 通过一个外部扬声器应答呼叫（从任意用户电话应答中继线上的呼叫[TAFAS]）	✓	✓	
1.3.5 使用 ANSWER/RELEASE（应答/释放）键	✓		
1.3.6 识别恶意主叫方（恶意电话识别[MCID]）	✓	✓	
1.4.1 转移呼叫（呼叫转移）			
◆◆ 转移至集团电话中的一部分机	✓	✓	✓
◆◆ 使用集团电话服务转移至外线用户	✓	✓	✓
◆◆ 使用 ISDN 服务转移呼叫（呼叫转移[CT]—通过 ISDN）	✓	✓	
◆◆ 使用 SIP 服务转移至外线用户	✓	✓	
1.4.2 保留一个呼叫	✓	✓	✓
1.4.3 与两方交替通话（呼叫分离）	✓	✓	
1.4.4 应答呼叫等待	✓	✓	
1.4.5 多方通话			
◆◆ 在通话过程中添加其它通话方（会议）	✓	✓	
◆◆ 离开会议（无人值守会议）	✓		
◆◆ 离开会议（离开三方会议）	✓	✓	
◆◆ 让第三方加入您的呼叫（保密释放）	✓		
◆◆ 使用 ISDN 服务，在通话过程中加入第三方（三方会议[3PTY]—通过 ISDN）	✓	✓	

5.1.1 电话类型及功能列表

功能	电话类型		
	PT	SLT	SIP 电话
1.4.6 静音	✓		
1.4.7 让其它人听到通话（摘机监听）	✓		
1.4.8 使用头戴式耳机（头戴式耳机操作）	✓		
1.5.1 主要号码簿号码(PDN)/次要号码簿号码(SDN)分机	✓		
1.6.1 转送呼叫			
◆◆ 转送呼叫（呼叫转送[FWD]）	✓	✓	✓
◆◆ 使用群 FWD 键进行远程 FWD 设置	✓		
◆◆ 使用固定呼叫转送/免打扰键进行 FWD/DND 设定	✓		
◆◆ 使用 ISDN 服务转送呼叫（呼叫转送[CF]—通过 ISDN）	✓	✓	
1.6.2 在主叫方的电话显示器上显示留言（缺席留言）	✓	✓	✓
1.6.3 防止其它人使用您的电话（分机锁定）			
锁定	✓	✓	✓
解锁	✓	✓	✓
分机锁定时拨打外线电话	✓	✓	
1.6.4 使用语音留言（内装简化语音留言[SVM]）			
◆◆ 录制一般外播留言	✓	✓	
◆◆ 录制各种时间方式下的外播留言	✓	✓	
◆◆ 将呼叫转接到您的留言箱	✓	✓	
◆◆ 留下语音留言	✓	✓	
◆◆ 听取来电者留下的语音留言	✓	✓	
◆◆ 从外线电话接入您的留言箱			
◆◆ 从您的分机接入另一部分机的留言箱	✓	✓	
1.7.1 广播			
◆◆ 群广播	✓	✓	✓
◆◆ 广播和转移呼叫	✓	✓	✓
1.7.2 应答/拒绝广播通知			
应答	✓	✓	✓
允许/拒绝广播通知（拒绝广播）	✓		

功能	电话类型		
	PT	SLT	SIP 电话
1.7.3 进行会议组呼叫			
◆◆ 会议模式	✓	✓	✓
◆◆ 广播通信模式	✓	✓	✓
◆◆ 超时后加入	✓	✓	✓
1.8 使用统一消息功能*2*3	✓	✓	✓
1.9.1 设定警报（定时提醒）	✓	✓	✓
1.9.2 拒绝来电呼叫（免打扰[DND]）			
◆◆ 免打扰(DND)	✓	✓	✓
◆◆ 使用固定呼叫转送/免打扰键转换 FWD/DND 状态	✓		
1.9.3 接收呼叫等待（呼叫等待/摘机呼叫通知 [OHCA]/耳语 OHCA）*4*5	✓	✓	✓
1.9.4 在被叫方和主叫方电话上显示您的电话号码 （呼叫/连接线路识别显示[CLIP/COLP]）	✓	✓	✓
1.9.5 防止您的电话号码显示在主叫方电话上（连 接线路识别限制[COLR]）	✓	✓	✓
1.9.6 防止您的号码显示在被叫方电话上（呼叫线 路识别限制[CLIR]）	✓	✓	✓
1.9.7 防止其它人加入您的通话（主管遇忙优先插 入拒绝）	✓	✓	✓
1.9.8 接通背景音乐(BGM)	✓		
1.9.9 保护您的线路免受通知音干扰（数据线路安 全）	✓	✓	✓
1.9.10 检查定时服务状态	✓		
1.9.11 设定并联电话振铃（并联电话）	✓*6		
1.9.12 与有线电话并联使用您的电话（一个编号分 机）	✓	✓	✓
1.9.13 清除在您分机上设定的功能（清除分机功 能）	✓	✓	✓
1.10.1 离开来电呼叫分配群（注册/注销、收转）	✓	✓	✓
1.10.2 监听和控制来电呼叫分配群的呼叫状态（来 电呼叫分配群监听）			
◆◆ 监听等待呼叫的状态	✓*7		
◆◆ 监听和更改分机的注册/注销状态	✓*7		
1.10.3 转送等待的呼叫（人工排队管理）	✓		
1.11.1 如果连接一个门电话/开门器			

5.1.1 电话类型及功能列表

功能	电话类型		
	PT	SLT	SIP 电话
◆◆ 门电话呼叫	✓	✓	✓
◆◆ 开门 (开门)	✓	✓	✓
1.11.2 如果连接了外部继电器			
切换继电器	✓	✓	
1.11.3 如果连接了外部传感器			
应答传感器呼叫	✓	✓	✓
1.11.4 如果连接一部集团电话主机			
◆◆ 接入外部服务 (外部功能接入[EFA])	✓	✓	
1.11.5 如果连接一个语音处理系统			
◆◆ 呼叫转送至语音信箱 (语音信箱集成)	✓	✓	
◆◆ 屏蔽呼叫 (现场呼叫屏蔽[LCS])	✓		
◆◆ 对通话进行录音	✓		
1.12.1 在宾馆类环境中使用电话 (友好功能)			
◆◆ 登记	✓*7		
◆◆ 结帐	✓*7		
◆◆ 对房间分机设定定时提醒 (远程唤醒电话)	✓		
◆◆ 整理	✓*7		
1.12.2 使用预编程留言记录信息 (打印留言)	✓	✓	
1.13.1 可移动分机	✓	✓	
1.13.2 增强的可移动分机	✓	✓	
1.14.1 使用呼叫记录	✓		
1.14.2 使用号码簿	✓		
1.14.3 接入系统功能 (系统功能接入)	✓*8		
1.14.4 自行标签 (仅 KX-NT366)	✓*9		
2.1.1 分机控制	✓	✓	✓
2.1.2 定时服务方式控制	✓	✓	✓
2.1.3 限制等级控制 (拨号音转移)	✓		
2.1.4 接通外部背景音乐(BGM)	✓	✓	✓
2.1.5 录制外播留言(OGM)	✓		
2.1.6 允许用户取得不可用的外线 (中继线忙)	✓	✓	
2.1.7 释放网络直接分机选择(NDSS)监听	✓		

功能	电话类型		
	PT	SLT	SIP 电话
2.2 配置统一消息功能*10	✓	✓	✓
3.1 定制您的电话设置（个人编程）			
◆◆ 对您的分机指定分机 PIN（分机 PIN[个人识别号码]）	✓	✓	✓
3.1.2 编程方式设定	✓		
3.1.3 定制按键	✓		
4.1 管理员编程			
◆◆ 改变话费和分机控制	✓		

*1 可用的电话如下所示：

- IP-PT（具有单行显示器的型号除外）
- DPT（具有单行显示器的型号除外）

*2 "◆◆ 现场呼叫屏蔽（LCS）"和"◆◆ 录制您的通话"仅适用于 PT。

*3 "◆◆ 设定警报（定时提醒）"仅适用于 PT、SLT 和 SIP 电话。

*4 OHCA 仅适用于特定的 DPT。

*5 耳语 OHCA 仅适用于 IP-PT 和特定的 DPT。

*6 仅适用于 DPT。

*7 仅适用于显示 PT。

*8 仅适用于 KX-NT300 系列、KX-NT551、KX-DT300 系列、KX-DT500 系列和 KX-T7600 系列。

*9 只适用于 KX-NT366。

*10 "◆◆ 设定定时提醒"仅适用于 PT、SLT 和 SIP 电话。

5.2 故障检修

5.2.1 故障检修

◆◆ 故障检修

问题	补救措施
电话不能正常工作。	<ul style="list-style-type: none"> ➡ 请向您的管理员确认设置是否正确。 ➡ 如果问题继续存在，请咨询经销商。
按键时电话没反应。	<ul style="list-style-type: none"> • 电话锁定。 ➡ 将电话解锁。（☞ 1.6.3 防止其它人使用您的电话（分机锁定）、2.1.1 分机控制）
某些功能不起作用。	<ul style="list-style-type: none"> • 系统管理可能会限制某些功能。 ➡ 请咨询管理员。 • 功能号码已改变。 ➡ 请确认更改的号码并重试。
当使用集团电话专用话机时，即使按照手册的说明，操作也都不起作用。	<ul style="list-style-type: none"> • 未取得内线。摘机时取得的线路已由个人设定更改。（☞ 3.1.2 编程方式设定） ➡ 在本手册中，摘机即会取得一条内线。如果此设定被更改，请在摘机后按内线键或PDN键，然后遵照说明操作。
并联的单线电话不振铃。	<ul style="list-style-type: none"> • 可能选择了"不振铃"。 将设定改为振铃。（☞ 1.9.11 设定并联电话振铃（并联电话））
我的集团电话专用话机没有功能键。	<ul style="list-style-type: none"> • 有些型号没有功能键。 ➡ 将灵活键更改为所需的键。（☞ 3.1.3 定制按键） ➡ 输入指定的功能号码，而不是功能键。（☞ 1.1.4 操作电话之前）
会听到挂机重拨音或显示"Restricted"。	<ul style="list-style-type: none"> • 电话锁定。 ➡ 将电话解锁。（☞ 1.6.3 防止其它人使用您的电话（分机锁定）、2.1.1 分机控制） • 长途限制被激活。 ➡ 请咨询管理员或经销商。 • 要求计费代码。（☞ 1.2.1 基本呼叫中的1.2.7 无限制的呼叫和◆◆使用计费代码（计费代码输入））
无法使用单键拨号键或速拨打外线电话。	<ul style="list-style-type: none"> • 未存储线路接入号码。 ➡ 外线电话需要线路接入号码。（☞ 1.2.1 基本呼叫、3.1.3 定制按键）
我记不住功能号码。	<ul style="list-style-type: none"> • ➡ 如果功能号码的默认值已更改，请在"5.3.1 功能号码表"的表中写下新的功能号码。 • ➡ 请您的经销商更改功能号码，以方便使用。

问题	补救措施
与外线用户通话时，线路断开。	<ul style="list-style-type: none"> • 时间限制已到。（ 1.4.1 转移呼叫（呼叫转移）、1.4.5 多方通话） <ul style="list-style-type: none"> ▶ 如有必要，可请经销商延长时间限制。
重拨不起作用。	<ul style="list-style-type: none"> • 已拨号码多于 32 位数。（ 1.2.3 重拨）
无法使用 Bluetooth 头戴式耳机进行通话。	<ul style="list-style-type: none"> • ▶ 确认头戴式耳机已正确地注册到模块。 • ▶ 确认头戴式耳机已正确地根据头戴式耳机手册充电。 • ▶ 从头戴式耳机插口将有线头戴式耳机拔下。两者都连接时则会优先使用有线头戴式耳机。
无法登记、取消登记或确认 Bluetooth 头戴式耳机的 ID。	<ul style="list-style-type: none"> • ▶ 确认模块已正确地安装在 IP-PT/DPT 中。
PC 和传真机通信出现故障。	<ul style="list-style-type: none"> • 提示音可能中断通信。（ 1.9.9 保护您的线路免受通知音干扰（数据线路安全））
我不想在主叫方或被叫方电话上显示我的电话号码。	<ul style="list-style-type: none"> • （ 1.9.5 防止您的电话号码显示在主叫方电话上（连接线路识别限制[COLR]）、1.9.6 防止您的号码显示在被叫方电话上（呼叫线路识别限制[CLIR]））
我想在主叫方或被叫方电话上显示我的电话号码。	<ul style="list-style-type: none"> • （ 1.9.4 在被叫方和主叫方电话上显示您的电话号码（呼叫/连接线路识别显示[CLIP/COLP]））
无法将呼叫等待音发送至被叫分机。	<ul style="list-style-type: none"> • 对方没有设定呼叫等待功能。 （  发送呼叫等待通知（呼叫等待）、1.4.4 应答呼叫等待、1.9.3 接收呼叫等待（呼叫等待/摘机呼叫通知[OHCA]/耳语 OHCA）） • 对方设定了数据线路安全。 （ 1.9.9 保护您的线路免受通知音干扰（数据线路安全））
我忘记了密码。	<ul style="list-style-type: none"> • 请管理员给予帮助。 （ 2.1.1 分机控制）
背景音乐突然响起。	<ul style="list-style-type: none"> • ▶ 关闭音乐。 （ 1.9.8 接通背景音乐(BGM)、2.1.4 接通外部背景音乐(BGM)）
我不想显示存储在存储器中的号码。	<ul style="list-style-type: none"> • ▶ 隐藏号码。 （  存储姓名和号码、3.1.3 定制按键）
我想证实我的分机号码。	<ul style="list-style-type: none"> • （ 1.1.4 操作电话之前中的您的分机号码）
日期和时间不正确。	<ul style="list-style-type: none"> • 通过系统编程设定日期和时间。 ▶ 请咨询经销商。
显示器的可见度不佳。	<ul style="list-style-type: none"> • ▶ 更改显示对比度。 （ 3.1.2 编程方式设定）
我希望指定振铃音。	<ul style="list-style-type: none"> • （ 指定每个 CO 键、ICD 群键、PDN 键、SDN 键或内线键的振铃音（仅限 DPT/IP-PT）、3.1.3 定制按键）

5.2.1 故障检修

问题	补救措施
留言键的灯已点亮。	<ul style="list-style-type: none">当您在打电话或离开办公桌时，另一部分机给您留下留言待取指示或有人在您的信箱中留言。
我分机上的 SDN 键不起作用。	<ul style="list-style-type: none">与您的 SDN 键对应的分机上未指定 PDN 键。<ul style="list-style-type: none">➡ 在所需的分机上创建一个 PDN 键。 ( 3.1.3 定制按键)
我无法使用次要以太网端口。	<ul style="list-style-type: none">➡ 如果您正在使用 KX-NT500 系列的电话，则检查 ECO 模式是否已启用 ( 1.1.4 操作电话之前中的  显示器)。如果已启用，请要求您的经销商禁用 ECO 模式。对于其他类型的 IP-PT，请联系经销商。

5.3 功能号码表

5.3.1 功能号码表

以下所列号码是默认设定。有灵活功能号码和固定功能号码。如果您更改了灵活功能号码，请在列表中填入指定的号码（新），以备将来参考。

功能（听到拨号音时）	默认 (新)	附加位数/键
1.2.1 基本呼叫 呼叫话务员（话务员呼叫） 自动选择一条空闲的外线（自动线路接入） 在指定的外线群中自动选择一条空闲的外线（外线群接入） ◆◆打电话至专用网络（TIE 线路接入） ◆◆使用计费代码（计费代码输入）	0 () 9 () 8 () 7 () *49 ()	外线电话号码 外线群号码（2 位数）+ 外线电话号码 私人电话号码 计费代码 + # + 外线电话号码
1.2.2 简易拨号 ◆◆使用您的分机中存储的号码（个人速拨） - 存储 - 拨号 ◆◆使用集团电话中存储的号码（系统速拨） - 拨号 ◆◆通过摘机拨打预设号码（热线） - 存储 - 设定 - 取消	*30 () ** () ** () *740 ()	个人速拨号码（2 位数）+ 电话号码 + # * + 个人速拨号码（2 位数） 系统速拨号码（3 位数） 2 + 电话号码 + # 1 0
1.2.3 重拨 ◆◆重拨您拨打的最后一个号码（最后号码重拨）	# ()	
1.2.4 当被拨线路占线或没有应答时 取消回叫振铃（占线自动回叫取消）/取消（CCBS 取消）	*46 ()	

5.3.1 功能号码表

功能（听到拨号音时）	默认（新）	附加位数/键
<p>◆◆ 留下一个留言待取指示/回叫留下指示的主叫方（留言待取）</p> <p>对于留下留言待取指示的分机</p> <ul style="list-style-type: none"> - 离开/取消 <p>对于收到留言待取指示的分机</p> <ul style="list-style-type: none"> - 回叫 - 清除 	<p>※70 ()</p>	<p>1/0 + 分机号码</p> <p>2</p> <p>0 + 您的分机号码</p>
<p>1.2.7 无限制的呼叫</p> <p>◆◆ 使用您在另一部分机的呼叫权限（远程 COS 接入）</p> <p>通过验证代码进行呼叫（验证码输入）</p>	<p>※47 ()</p>	<p>分机号码 + 分机 PIN + 电话号码</p> <p>※ + 验证代码 + 验证代码 PIN + 电话号码</p>
<p>1.2.8 直接从外线接入另一个用户（直接拨入系统接入[DISA]）</p> <p>◆◆ 通过 DISA 呼叫</p> <ul style="list-style-type: none"> - 至分机 （仅采用全保密方式） - 至外线用户 （仅采用中继线保密方式/全保密方式） 		<p>您的分机号码/（※ + 验证代码） + 分机 PIN/验证代码 PIN + 分机号码</p> <p>您的分机号码/（※ + 验证代码） + 分机 PIN/验证代码 PIN + 外线电话号码</p>
<p>1.2.9 从另一部分机或通过 DISA 设定您的电话（远程设定）</p> <ul style="list-style-type: none"> - 从另一部分机 - 通过 DISA 		<p>您的分机号码 + 分机 PIN + 功能号码</p>
<p>1.3.3 应答在另一部电话上的呼叫振铃（呼叫接听）</p> <p>◆◆ 应答另一部电话上的呼叫（呼叫接听）</p> <ul style="list-style-type: none"> - 群 - 直接 <p>◆◆ 拒绝其它人接听您的电话（拒绝呼叫接听）</p> <ul style="list-style-type: none"> - 拒绝 - 允许 	<p>※40 ()</p> <p>※41 ()</p> <p>※720 ()</p>	<p>群号码（2 位数）</p> <p>分机号码</p> <p>1</p> <p>0</p>
<p>1.3.4 通过一个外部扬声器应答呼叫（从任意用户电话应答中继线上的呼叫 [TAFAS]）</p>		

功能（听到拨号音时）	默认 (新)	附加位数/键
— 通过外部扬声器呼叫	*42 ()	外部广播机号码
1.3.6 识别恶意主叫方（恶意电话识别 [MCID]）	*7*3 ()	
1.4.1 转移呼叫（呼叫转移） ◆◆ 使用 ISDN 服务转移呼叫（呼叫转移 [CT]—通过 ISDN） ◆◆ 使用 SIP 服务转移至外线用户 — 无条件转移	*62 () *61 ()	电话号码 电话号码+ #
1.4.2 保留一个呼叫 保留（呼叫保留）/恢复呼叫（恢复呼叫保留） 恢复呼叫（恢复呼叫保留） — 指定一个保留的线路号码 — 指定一个保留的分机号码 ◆◆ 在系统寄存区内保留（呼叫寄存） — 设定 — 恢复	*50 () *53 () *51 () *52 ()	保留的外线号码（3 位数） 保留呼叫的分机号码 寄存区号码（2 位数）/* 存储的寄存区号码（2 位数）
1.4.4 应答呼叫等待 ◆◆ 应答集团电话的呼叫等待 ◆◆ 应答电话公司的呼叫等待	*50 () *60 ()	
1.4.5 多方通话 ◆◆ 使用 ISDN 服务，在通话过程中加入第三方（三方会议 [3PTY]—通过 ISDN）	*62 ()	电话号码+ 转移键 + 3
1.6.1 转送呼叫 ◆◆ 转送呼叫（呼叫转送 [FWD]）/ 1.9.2 拒绝来电呼叫（免打扰 [DND]）		

5.3.1 功能号码表

功能（听到拨号音时）	默认（新）	附加位数/键
<ul style="list-style-type: none"> - 两种电话 - 外线电话 - 内线电话 	<ul style="list-style-type: none"> *710 () *711 () *712 () 	0（取消）/ 1（免打扰[DND]）/ 2（全部电话）+ 电话号码 + #/ 3（占线）+ 电话号码 + #/ 4（无应答）+ 电话号码 + #/ 5（占线/无应答）+ 电话号码 + #/ 7（随我转移）+ 您的分机号码/ 8（随我转移取消）+ 您的分机号码
- 设定"无应答"和"占线/无应答"定时器 设定/取消（来电呼叫分配群的呼叫转送[FWD]）	<ul style="list-style-type: none"> *713 () 	00-99（秒）
<ul style="list-style-type: none"> - 两种电话 - 外线电话 - 内线电话 	<ul style="list-style-type: none"> *714 () *715 () *716 () 	1（设定）+ ICD 群分机号码 + 电话号码 + #/ 0（取消）+ ICD 群分机号码
◆◆ 使用 ISDN 服务转送呼叫（呼叫转送[CF]—通过 ISDN）	<ul style="list-style-type: none"> *7*5 () 	
<ul style="list-style-type: none"> - 设定 - 取消 - 证实 		外线号码 + # + 多个用户号码 + # + 2（无条件的）/3（占线）/4（无回答）+ 电话号码 + # 外线号码 + # + 多个用户号码 + # + 0 外线号码 + # + 多个用户号码 + # + 1
1.6.2 在主叫方的电话显示器上显示留言（缺席留言）	<ul style="list-style-type: none"> *750 () 	
<ul style="list-style-type: none"> - 设定 - 取消 		1-9（+ 参数）+ # 0
1.6.3 防止其它人使用您的电话（分机锁定）	<ul style="list-style-type: none"> *77 () 	
<ul style="list-style-type: none"> - 锁定 - 解锁 - 分机锁定时拨打外线电话 	<ul style="list-style-type: none"> *47 () 	1 0 + 分机 PIN 您的分机号码+ 分机 PIN + 电话号码
1.6.4 使用语音留言（内装简化语音留言[SVM]）		
◆◆ 录制一般外播留言		
<ul style="list-style-type: none"> - 录制 - 播放 	<ul style="list-style-type: none"> *38 () 	1 2

功能（听到拨号音时）	默认（新）	附加位数/键
- 清除 ◆◆ 录制各种时间方式下的外播留言 - 录制 - 播放 - 清除 直接在另一部分机的留言箱中留下语音留言 ◆◆ 听取来电者留下的语音留言 ◆◆ 将呼叫转接到您的留言箱 - 两种电话 - 外线电话 - 内线电话	*710 () *711 () *712 ()	0 8+0（白天）/1（夜间）/2（午餐）/3（休息）+1 8+0（白天）/1（夜间）/2（午餐）/3（休息）+2 8+0（白天）/1（夜间）/2（午餐）/3（休息）+0 #+6+分机号码 3 0（取消）/ 2（所有电话）+浮动分机号码用于 SVM 功能*1+ #/ 3（占线）+浮动分机号码用于 SVM 功能*1+ #/ 4（无应答）+浮动分机号码用于 SVM 功能*1+ #/ 5（占线/无应答）+浮动分机号码用于 SVM 功能*1+ #
1.7.1 广播 ◆◆ 群广播	*33 ()	广播群号码（2 位数）
1.7.2 应答/拒绝广播通知 - 应答 - 拒绝 - 允许	*43 () *721 ()	1 0
1.7.3 进行会议组呼叫 - 呼叫和开始通话 - 呼叫并发通知 ◆◆ 超时后加入 - 使用接入代码进行会议群呼叫 - 若要使用接入代码加入通话	*32 ()	会议群号码（1 位数字）+ 接入代码 + # 会议群号码（1 位数字）+ 接入代码 + # 会议群号码（1 位数字）+ 接入代码 + # #+ 会议群号码（1 位数字）+ 接入代码 + #

5.3.1 功能号码表

功能（听到拨号音时）	默认（新）	附加位数/键
1.8.5 转移呼叫 ◆◆ 语音信箱转移 - 两种电话 - 外线电话 - 内线电话	*710 () *711 () *712 ()	0 (取消) / 2 (全部电话) / 3 (占线) / 4 (无应答) / 5 (占线/无应答) + UM 群的浮动分机号码*2+ #
1.9.1 设定警报（定时提醒） - 设定 - 取消	*760 ()	12 小时制：1 + 小时/分钟 + 0 (AM) /1 (PM) + 0 (一次) /1 (每天) 24 小时制：1 + 小时/分钟 + 0 (一次) /1 (每天) 0
1.9.3 接收呼叫等待（呼叫等待/摘机呼 叫通知[OHCA]/耳语 OHCA） - 内线电话 （无呼叫/音/OHCA/耳语 OHCA） - 外线电话 （无音/有音）	*731 () *732 ()	0 (无呼叫) /1 (音) /2 (OHCA) /3 (耳 语 OHCA) 0 (无音) /1 (有音)
1.9.4 在被叫方和主叫方电话上显示您的 电话号码（呼叫/连接线路识别显示 [CLIP/COLP]） - 公共 - 您的分机	*7*2 ()	1 2
1.9.5 防止您的电话号码显示在主叫方电 话上（连接线路识别限制[COLR]） - 显示 - 不显示	*7*0 ()	0 1
1.9.6 防止您的号码显示在被叫方电话上 （呼叫线路识别限制[CLIR]） - 显示 - 不显示	*7*1 ()	0 1
1.9.7 防止其它人加入您的通话（主管遇 忙优先插入拒绝） - 不显示 - 允许	*733 ()	1 0
1.9.8 接通背景音乐(BGM)	*751 ()	

功能（听到拨号音时）	默认（新）	附加位数/键
- 设定 - 取消		BGM 号码（1 位数） 0
1.9.9 保护您的线路免受通知音干扰（数据线路安全） - 设定 - 取消	*730 ()	1 0
1.9.11 设定并联电话振铃（并联电话） - 振铃 - 不振铃	*39 ()	1 0
1.9.12 与有线电话并联使用您的电话（一个编号分机） - 设定 - 取消 接听电话	*48 () *41 ()	1 + 配对有线分机号码 0 配对有线分机号码
1.9.13 清除在您分机上设定的功能（清除分机功能）	*790 ()	
1.10.1 离开来电呼叫分配群（注册/注销、收转） 注册 注销 进入/离开未准备方式	*736 () *735 ()	1 + ICD 群分机号码/* 0 + ICD 群分机号码/* 1（未准备）/0（准备）
*3 1.10.2 监听和控制来电呼叫分配群的呼叫状态（来电呼叫分配群监听）	*739 ()	ICD 群分机号码
1.11.1 如果连接一个门电话/开门器 ◆◆ 门电话呼叫 ◆◆ 开门（开门）	*31 () *55 ()	门电话号码（2 位数） 门电话号码（2 位数）
1.11.2 如果连接了外部继电器	*56 ()	中继号码（2 位数）
1.11.4 如果连接一部集团电话主机 ◆◆ 接入外部服务（外部功能接入[EFA]）	*60 ()	服务代码
1.11.5 如果连接一个语音处理系统		

5.3.1 功能号码表

功能（听到拨号音时）	默认（新）	附加位数/键
◆◆ 呼叫转送至语音信箱（语音信箱集成） - 两种电话 - 外线电话 - 内线电话	*710 () *711 () *712 ()	0（取消）/ 2（全部电话）/ 3（占线）/ 4（无应答）/ 5（占线/无应答） + 语音信箱浮动分机号码 + #
1.12.1 在宾馆类环境中使用电话（友好功能） *4 ◆◆ 对房间分机设定定时提醒（远程唤醒电话） - 设定 - 取消 - 证实	*76* ()	12 小时制：1 + 分机号码 + 小时/分钟 + 0（AM）/1（PM）+ 0（一次）/1（每天） 24 小时制：1 + 分机号码 + 小时/分钟 + 0（一次）/1（每天） 0 + 分机号码 2 + 分机号码
1.12.2 使用预编程留言记录信息（打印留言）	*761 ()	留言号码（+ 参数）+ #
1.13.1 可移动分机	*727 ()	您的分机号码+ 分机 PIN
1.13.2 增强的可移动分机 - 将分机状态设为停用 - 将分机状态设为工作中	*727 ()	# * + 您的分机号码+ 分机 PIN
2.1.1 分机控制 *5 锁定/解锁其它分机（远程分机锁定） - 解锁 - 锁定	*782 () *783 ()	分机号码 分机号码
*6 2.1.2 定时服务方式控制 - 白天/夜间/午餐/休息	*780 ()	0/1/2/3
*5 2.1.4 接通外部背景音乐(BGM) - 开始	*35 ()	外部广播机号码 + BGM 号码（1 位数） *+ BGM 号码（1 位数）

功能（听到拨号音时）	默认（新）	附加位数/键
— 停止		外部广播机号码+ 0 *+ 0
*5 2.1.5 录制外播留言(OGM) — 录制 — 播放 — 从外部 BGM (MOH) 端口录制 — 清除	*36 ()	1 + OGM 浮动分机号码*7 2 + OGM 浮动分机号码*7 3 + 1 + OGM 浮动分机号码*7 0 + OGM 浮动分机号码*7
*5 2.1.6 允许用户取得不可用的外线（中继线忙）	*785 ()	外线号码（3 位数）
*5 2.1.7 释放网络直接分机选择(NDSS)监听	*784 ()	另一部集团电话分机号码 + #
3.1.1 定制您的电话设置（个人编程） ◆◆ 对您的分机指定分机 PIN（分机 PIN[个人识别号码]） — 设定 — 取消	*799 ()	1 + 分机 PIN + # + 同一分机 PIN + # 0 + 存储的分机 PIN

*1 SVM 功能默认的浮动分机号码（591）取决于系统编程。有关详情，请咨询您的系统管理员。

*2 UM 群的默认浮动分机号码取决于系统编程。有关详情，请咨询您的系统管理员。

*3 仅限监控员

*4 仅限宾馆话务员

*5 仅限管理员

*6 仅限管理员及预编程分机用户

*7 默认的 OGM 浮动分机号码取决于系统编程。有关详情，请咨询您的系统管理员。

功能 (听到忙音、免打扰音或呼叫音时/拨号后)	默认
1.2.4 当被拨线路占线或没有应答时 ◆◆ 发送呼叫等待通知（呼叫等待） ◆◆ 呼叫拒绝呼叫的分机（免打扰占优插入） ◆◆ 加入通话（主管遇忙优先插入） ◆◆ 留下一个留言待取指示/回叫留下指示的主叫方（留言待取） ◆◆ 监听另一部分机（呼叫监听） ◆◆ 保留忙线（占线自动回叫）/◆◆ 在 ISDN 线路上设定回叫（完成对占线用户的呼叫[CCBS]）	1 3 4 5 6
1.2.6 交替呼叫方法（交替呼叫—振铃/话音）	*

功能 (拨号或通话时)	固定的号码
1.4.5 多方通话	

5.3.1 功能号码表

功能 (拨号或通话时)	固定的号码
◆◆ 在通话过程中添加其它通话方（会议）	3
1.11.1 如果连接一个门电话/开门器 从任意分机，同时与门电话通话	5

5.4 这是什么音?

5.4.1 这是什么音?

当挂机时

振铃音

可以编程以下信号音以识别呼叫类型（外线、内线或门电话）。

信号音 1



信号音 2



信号音 3



信号音 4

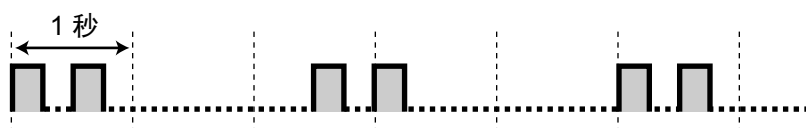

当摘机时

拨号音

信号音 1

正常

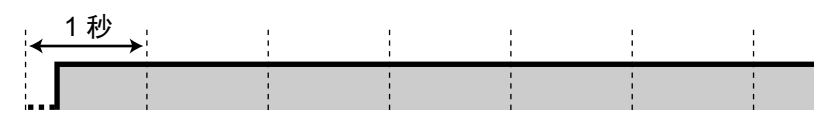

5.4.1 这是什么音？

信号音 2

- 使用 SVM 功能录制的留言已听取并且没有新留言时
- 设定了以下任何功能时：
 - 缺席留言
 - 背景音乐
 - 呼叫转送
 - 拒绝呼叫接听
 - 呼叫等待
 - 免打扰
 - 分机锁定
 - 主管遇忙优先插入拒绝
 - 热线
 - 定时提醒

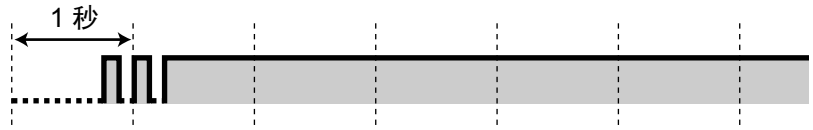

信号音 3

- 当应答外部传感器呼叫时
- 在按转移或重呼键/叉簧暂时保留呼叫后（例如：呼叫分离）
- 当执行计费代码输入时
- 当应答没有留言的定时提醒时



信号音 4

收到留言待取指示。

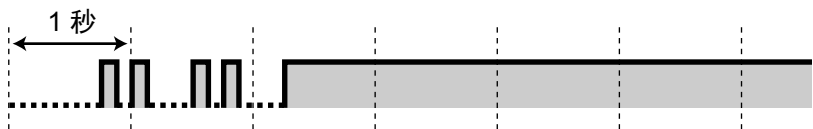

打电话时

忙音

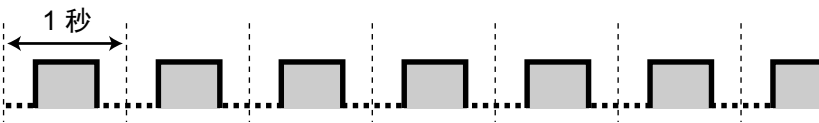

挂机重拨音

您要接通的外线未指定或已拒绝。

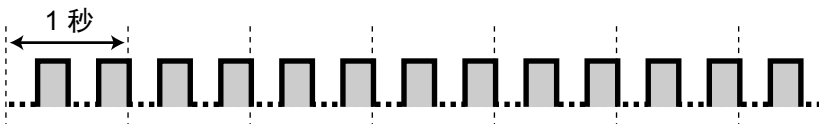

回铃音

信号音 1



信号音 2**免打扰 (DND) 音**

被叫分机拒绝来电呼叫。

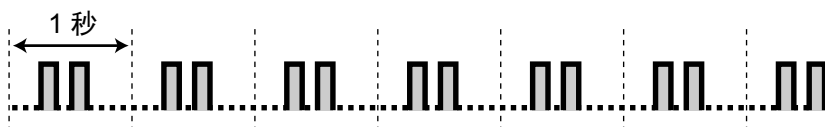
**当摘机时****提示音****信号音 1**

呼叫等待音

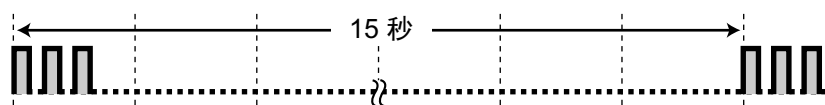
**信号音 2**

呼叫保留的时间超过指定时间

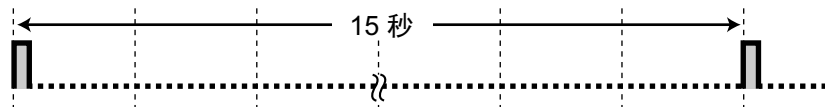
**当与外线用户通话时****警告音**

该音在指定断开时间之前 15、10 和 5 秒时发出。

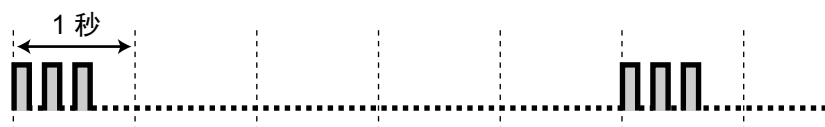
**当设定功能或编程时****证实音****信号音 1**

- 已成功设定功能。
- 以语音呼叫方式接听电话。

**信号音 2**

- 在通过外部扬声器收到广播之前
- 您以免提方式接听电话。



5.4.1 这是什么音?

信号音 3

- 将激活以下功能：
 - 恢复保留的呼叫
 - 接听另一个电话
 - 对一个广播通知进行广播/应答
 - 通过扬声器应答呼叫
- 您在以下情况下与分机建立通话：
 - 呼叫的分机已启用免提应答。
 - 语音呼叫方式
- 拨打电话至门电话或从门电话拨打电话时。

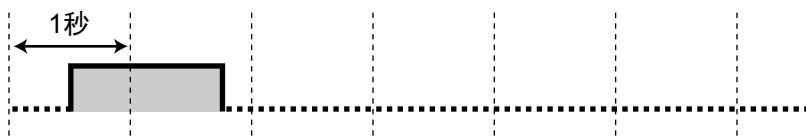

信号音 4

建立或离开会议

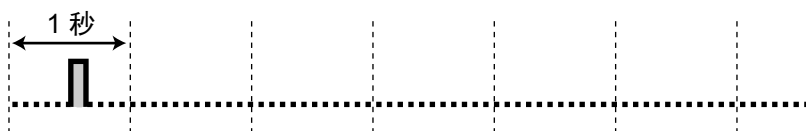

信号音 5

已将呼叫置于保留状态。

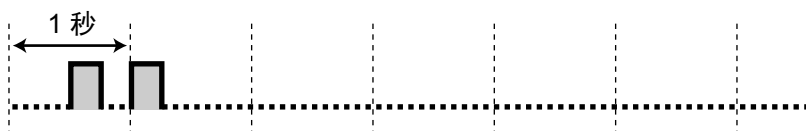

5.5 修改历史记录

5.5.1 PFMPR 软件文件版本 004.21xxx

新增内容

- 1.3.3 应答在另一部电话上的呼叫振铃（呼叫接听）
 - ◆◆ 应答另一部电话上的呼叫（呼叫接听群）

变更的内容

- 功能要点
- 1.1.4 操作电话之前
 - ◆◆ 实例
- 1.4.1 转移呼叫（呼叫转移）
 - ◆◆ 转移至集团电话中的一部分机
 - ◆◆ 使用 SIP 服务转移至外线用户
- 1.6.1 转送呼叫
 - ◆◆ 转送呼叫（呼叫转送[FWD]）
 - ◆◆ 使用固定呼叫转送/免打扰键进行 FWD/DND 设定
- 1.6.4 使用语音留言（内装简化语音留言[SVM]）
 - ◆◆ 将呼叫转接到您的留言箱
- 1.7.3 进行会议组呼叫
 - ◆◆ 会议模式
 - ◆◆ 广播通信模式
- 1.8.1 什么是统一消息系统？
- 1.8.2 登录并配置您的信箱
 - ◆◆ 更改或删除您的个人外播留言
 - ◆◆ 更改您的密码
 - ◆◆ 更改或删除您的用户（所有者）姓名
- 1.8.6 其他功能
 - ◆◆ 个人主叫方姓名通告
 - ◆◆ IMAP
- 1.9.12 与有线电话并联使用您的电话（一个编号分机）
- 1.11.3 如果连接了外部传感器
- 1.12.1 在宾馆类环境中使用电话（友好功能）
 - ◆◆ 结帐
- 1.14.1 使用呼叫记录
 - ◆◆ 使用去电呼叫记录进行呼叫
- 1.14.2 使用号码簿
- 2.1.4 接通外部背景音乐(BGM)
- 2.1.5 录制外播留言(OGM)

5.5.2 PFMPR 软件文件版本 004.4xxxx

- 2.2.2 留言管理员功能
 - ◆◆ 设置留言待取通知
- 3.1.2 编程方式设定
 - ◆◆ 设定功能
- 3.1.3 定制按键
- 3.2.1 用户编程
 - ◆◆ Edit User 屏幕
 - ◆◆ 在 Web 维护控制台中编辑设定
 - ◆◆ 管理员自动双向录音
- 4.1.3 监控监听（ACD）控制
 - ◆◆ ACD 报表分析
- 5.1.1 电话类型及功能列表
- 5.3.1 功能号码表

5.5.2 PFMPR 软件文件版本 004.4xxxx

变更的内容

- 2.2.2 留言管理员功能
- 3.2.1 用户编程

5.5.3 PFMPR 软件文件版本 004.6xxxx

变更的内容

- 3.2.1 用户编程
 - ◆◆ 管理员自动双向录音

5.5.4 PFMPR 软件文件版本 006.0xxxx

变更的内容

- 1.10.4 监控监听（ACD）控制
- 1.12.1 在宾馆类环境中使用电话（友好功能）

以备将来参考

请打印、记录及保留以下资料以备将来参考。

注

本产品的序号标示在本机的标签上。您应记录本机型号和序号作为永久的购买记录，以便发生盗窃时有助辨认。

型号	_____
序号	_____
购买日期	_____
经销商名称	_____
经销商地址	_____ _____ _____
经销商电话号码	_____

Panasonic 客户咨询服务中心：
4008-811-315

产品适用主要标准编号

GB4943.1
GB/T9254
YD/T993



制造商：松下电器产业株式会社
日本大阪府门真市大字门真 1006 番地

进口商：松下电器(中国)有限公司
北京市朝阳区景华南街 5 号 远洋光华中心 C 座 3 层、6 层

原产地：越南